

yoer

SMART HOME

Żelazko parowe

Steam iron



SI01BK X-BOOST

PL • EN

WARUNKI BEZPIECZEŃSTWA

Podczas korzystania z urządzeń elektrycznych należy przestrzegać podstawowych zasad bezpieczeństwa w tym następujących:

1. Przed przystąpieniem do użytkowania dokładnie zapoznaj się z niniejszą instrukcją i zachowaj ją na przyszłość.
2. Używaj żelazka na płaskiej, stabilnej powierzchni odpornej na wysokie temperatury oraz zamoczenia.
3. Upewnij się, że napięcie w gniazdku elektrycznym odpowiada napięciu podanemu na tabliczce znamionowej.
4. Gdy używasz przedłużacza upewnij się, że nie przekraczasz znamionowej mocy / obciążenia przedłużacza.
5. By zapobiec pożarowi, porażeniu prądem elektrycznym, bądź zranieniu nie zanurzaj przewodu, wtyczki lub urządzenia w wodzie lub innych cieczach.
6. To urządzenie może być użytkowane przez dzieci od 8 lat oraz osoby o ograniczonych zdolnościach fizycznych, sensorycznych lub umysłowych bądź nieposiadające odpowiedniego doświadczenia i wiedzy, jeśli są nadzorowane lub zostały poinstruowane odnośnie obsługi urządzenia oraz rozumieją zagrożenia wynikające z jego użytkowania. Należy zwrócić szczególną uwagę, aby dzieci nie bawiły się urządzeniem. Czyszczenie i konserwacja urządzenia nie powinny być wykonywane przez dzieci bez odpowiedniego nadzoru.
7. Zachowaj szczególną ostrożność, gdy urządzenie używane jest przez dzieci lub w ich pobliżu.
8. Trzymaj urządzenie oraz jego przewód z dala od dzieci młodszych niż 8 lat.
9. Przechowuj urządzenie z dala od źródeł wilgoci, ciepła oraz bezpośredniego światła słonecznego.
10. Nie używaj żelazka w pobliżu źródeł wody takich jak wanny, prysznic, umywalki, baseny itp.
11. Nie pozwól, aby przewód zasilający zwisał z krawędzi stołu, dotykał gorących powierzchni i/lub obudowy czy stopy żelazka.

12. Zachowaj ostrożność podczas obchodzenia się z urządzeniem. Gorąca stopa, niektóre elementy obudowy żelazka, woda oraz para mogą spowodować poważne oparzenia.
13. Nie obracaj żelazka stopą ku górze by zapobiec przypadkowemu wylaniu wody ze zbiornika.
14. Nie wlewaj wody destylowanej do zbiornika. Używaj wody kranowej. Jeśli Twoja woda kranowa jest bardzo twarda, użyj roztworu 50/50 wody kranowej i destylowanej.
15. Nie dodawaj olejków zapachowych, odkamieniacza ani innych cieczy do wody w zbiorniku. Nie dopuszczaj by do zbiornika dostały się ciała obce.
16. Przed przystąpieniem do przenoszenia, bądź czyszczenia wyłącz urządzenie, odłącz je od zasilania i poczekaj, aż całkowicie ostygnie.
17. Nie korzystaj z urządzenia posiadającego uszkodzony przewód, wtyczkę lub w przypadku jakiegokolwiek innej awarii.
18. Jeśli przewód zasilający jest uszkodzony, może zostać naprawiony wyłącznie przez serwis producenta lub wykwalifikowaną do tego osobę w celu uniknięcia zagrożenia.
19. Wyłącz urządzenie przed wyjęciem wtyczki zasilającej. Odłączaj urządzenie od zasilania zawsze po zakończonej pracy oraz przed uzupełnianiem wody w zbiorniku lub opróżnianiem zbiornika.
20. Nie chwytaj wtyczki zasilającej mokrymi rękoma, gdyż może to doprowadzić do porażenia prądem elektrycznym.
21. Podczas odłączania urządzenia od zasilania trzymaj za wtyczkę, nie za przewód.
22. Nie używaj urządzenia mokrymi rękami lub stojąc boso.
23. Podczas pierwszego użycia z urządzenia może wydobywać się odrobina dymu oraz może pojawić się nieprzyjemny zapach. Żelazko może także wydawać trzeszczące dźwięki. Są to zjawiska naturalne i powinny szybko ustąpić.
24. Jeżeli podczas pracy urządzenia (za wyjątkiem pierwszego uruchomienia) pojawi się nietypowy dźwięk lub zapach, natychmiast wyłącz urządzenie i odłącz zasilanie.

25. Nie podejmuj prób naprawy, demontażu ani modyfikacji urządzenia. Wewnątrz urządzenia nie występują części, które mogą zostać naprawione samodzielnie przez użytkownika.
26. Nigdy nie podłączaj urządzenia do zewnętrznego regulatora czasowego, bądź odrębnego systemu zdalnego sterowania.
27. Nie używaj akcesoriów nie rekomendowanych przez producenta, gdyż może spowodować to niepoprawną pracę urządzenia, jego uszkodzenie, bądź zranienia.
28. Nie korzystaj z urządzenia w sposób niezgodny z jego przeznaczeniem.
29. Nie zostawiaj włączonego urządzenia bez nadzoru, ani gdy jest ono wyłączone, lecz nadal podłączone do zasilania, bądź nie zdążyło ostygnąć.
30. Nie zostawiaj włączonego i/lub gorącego żelazka na desce do prasowania, ubraniach itp.
31. Nigdy nie korzystaj z urządzenia na wolnym powietrzu.
32. Urządzenie jest przeznaczone wyłącznie do użytku domowego (nie dla celów komercyjnych). Wszelkie inne użycie uważa się za niewłaściwe oraz niebezpieczne.
33. Producent nie ponosi odpowiedzialności za szkody wynikające z nieprzestrzegania niniejszej instrukcji obsługi.



UWAGA GORĄCE: Niektóre elementy grilla, takie jak płyty grzewcze czy pokrywa nagrzewają się do bardzo wysokich temperatur. Nigdy nie dotykaj ich, gdy grill jest rozgrzany, aby uniknąć ryzyka poparzenia.

POZNAJ SWOJE ŻELAZKO PAROWE

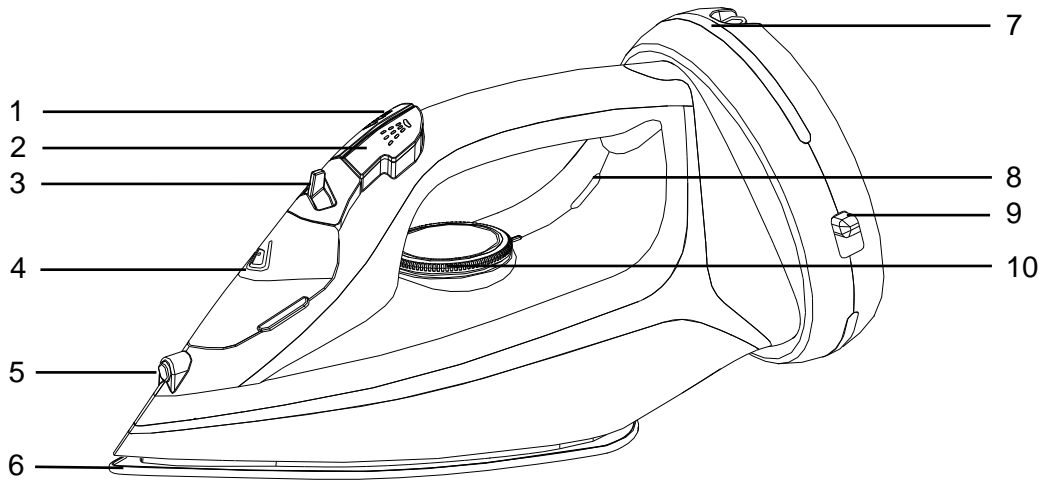

1. Przycisk uderzenia pary
2. Przycisk spryskiwacza
3. Przełącznik pary / czyszczenia
4. Pokrywa zbiornika na wodę
5. Dysza spryskiwacza

6. Stopa żelazka
7. Wskaźnik gotowości
8. Wskaźnik nagrzewania
9. Blokada podstawy
10. Pokrętko regulacji temperatury

DANE TECHNICZNE

Moc	2600W
Napięcie / Częstotliwość	220-240V~ 50/60Hz

KORZYSTANIE Z URZĄDZENIA



UWAGA:

- Podczas pierwszego użycia z urządzenia może wydobywać się odrobina dymu oraz może pojawić się nieprzyjemny zapach. Żelazko może także wydawać trzeszczące dźwięki. Są to zjawiska naturalne i powinny szybko ustąpić.
- Tkaniny z wykończeniem szczególnie wrażliwym (marszczenia, plisy, elementy błyszczące itp.) mogą być prasowane wyłącznie na niskich ustawieniach temperatury.
- Materiały składające się z kilku surowców powinny być prasowane zgodnie z zaleceniami dot. najwrażliwszego z nich, np. jeśli materiał składa się w 60% z poliestru i 40% z bawełny należy prasować go przy niskiej temperaturze, bez pary.
- Zaleca się rozpocząć prasowanie od tkanin wymagających najmniejszych temperatur. Jeśli chcesz wyprasować tkaninę wymagającą niskiej temperatury po uprzednim wyprasowaniu tkaniny wymagającej wysokiej temperatury pozostaw żelazko, aż jego temperatura obniży się.
- Nie używaj żelazka na metalowych / drapiących elementach takich jak zamki, guziki itp.
- Jeśli Twoja woda kranowa jest bardzo twarda, użyj roztworu 50/50 wody kranowej i destylowanej.
- Pozycja „•” nadaje się do tkanin syntetycznych takich jak nylon czy włókno octanowe.
- Pozycja „••” nadaje się do wełny, jedwabiu lub mieszanek.
- Pozycja „•••” nadaje się do bawełny i lnu.
- Pozycje „••” oraz „•••” nadają się do prasowania z użyciem pary. Próba generowania pary przy niższym ustawieniu może spowodować wyciek gorącej, skroplonej pary.



WAŻNE: Żelazko wyposażone jest w system automatycznego wyłączenia. Urządzenie wyłączy się po kilku minutach bezczynności w pozycji pionowej i kilkudziesięciu sekundach w pozycji poziomej. Podczas prasowania bezprzewodowego pamiętaj, żeby co pewien czas podnieść podstawę i obrócić ją, by zapobiec uspieniu urządzenia. Automatyczne wyłączenie sygnalizowane jest sygnałem dźwiękowym oraz miganiem wskaźnika gotowości.

I. PRASOWANIE TRADYCYJNE:



PRASOWANIE NA SUCHO

1. Podłącz urządzenie do zasilania i ustaw pokrętkę regulacji temperatury w pozycję odpowiednią dla danego materiału.
2. Postaw żelazko na podstawie. Jeśli chcesz prasować bezprzewodowo ustaw blokadę podstawy w pozycję . W przeciwnym przypadku ustaw ją w pozycję , by zamocować ją do żelazka. Podczas prasowania bezprzewodowego odstawiaj urządzenie na podstawę co ok. 35 sekund.
3. Poczekaj, aż zgaśnie wskaźnik nagrzewania i wskaźnik gotowości zaświeci się na zielono. Przystąp do prasowania.
4. Po skończonej pracy wyłącz urządzenie, odłącz je od zasilania i pozwól, by całkowicie ostygło. By uzyskać najlepszy efekt, pozostaw wyprasowaną rzecz na kilka minut do całkowitego wystygnięcia. Zapobiega to powstaniu nowych zmarszczeń podczas składania odzieży.

PRASOWANIE Z UŻYCIEM PARY

1. Otwórz pokrywę zbiornika i uzupełnij go wodą kranową do poziomu „MAX” – aby sprawdzić poziom wody żelazko należy trzymać w orientacji pionowej. Uważaj, by nie zmoczyć innych części żelazka podczas wlewania wody do zbiornika.
2. Jeśli chcesz wyprasować silnie pomarszczony materiał użyj spryskiwacza, by zwilżyć go nieco.
3. Podłącz urządzenie do zasilania i ustaw pokrętko regulacji temperatury w pozycję „••” lub „•••” odpowiednią dla danego materiału.
4. Postaw żelazko na podstawie. Jeśli chcesz prasować bezprzewodowo ustaw blokadę podstawy w pozycję . W przeciwnym przypadku ustaw ją w pozycję , by zamocować ją do żelazka. Podczas prasowania bezprzewodowego odstawiaj urządzenie na podstawę co ok. 35 sekund.
5. Poczekaj, aż zgaśnie wskaźnik nagrzewania i wskaźnik gotowości zaświeci się na zielono. Przystąp do prasowania. Przesuń przełącznik pary w prawą stronę by uruchomić ciągłą generację pary.
6. W miarę potrzeby, użyj funkcji uderzenia pary w miejscach z szczególnie uporczywymi zmarszczeniami.
7. Po skończonej pracy wyłącz urządzenie, odłącz je od zasilania i pozwól, by całkowicie ostygło. By uzyskać najlepszy efekt, pozostaw wyprasowaną rzecz na kilka minut do całkowitego wystygnięcia. Zapobiega to powstaniu nowych zmarszczeń podczas składania odzieży.

II. PRASOWANIE W PIONIE

1. Otwórz pokrywę zbiornika i uzupełnij go wodą kranową do poziomu „MAX” – aby sprawdzić poziom wody żelazko należy trzymać w orientacji pionowej. Uważaj, by nie zmoczyć innych części żelazka podczas wlewania wody do zbiornika.
2. Podłącz urządzenie do zasilania i ustaw pokrętko regulacji temperatury w pozycję „•••”.
3. Postaw żelazko na podstawie. Jeśli chcesz prasować bezprzewodowo ustaw blokadę podstawy w pozycję . W przeciwnym przypadku ustaw ją w pozycję , by zamocować ją do żelazka. Podczas prasowania bezprzewodowego odstawiaj urządzenie na podstawę co ok. 35 sekund.
4. Poczekaj, aż zgaśnie wskaźnik nagrzewania i wskaźnik gotowości zaświeci się na zielono. Przesuwaj żelazko min. 10 cm przed tkaniną, by uniknąć jej przypalenia i używaj funkcji uderzenia pary co kilka sekund.
5. Po skończonej pracy wyłącz urządzenie, odłącz je od zasilania i pozwól, by całkowicie ostygło. By uzyskać najlepszy efekt, pozostaw wyprasowaną rzecz na kilka minut do całkowitego wystygnięcia. Zapobiega to powstaniu nowych zmarszczeń podczas składania odzieży.

CZYSZCZENIE I KONSERWACJA

UWAGA:

- By urządzenie działało poprawnie, czyść je po każdym użyciu.
 - Urządzenie będzie gorące po użyciu. Zachowaj szczególną ostrożność, by uniknąć poparzeń.
 - Nigdy nie zanurzaj urządzenia w wodzie.
 - Nie używaj żrących środków chemicznych ani ściernych narzędzi czyszczących takich jak druciaki czy szczotki metalowe.
1. Odłącz urządzenie od zasilania. Przytrzymaj rozgrzane żelazko nad zlewem i przesuń przełącznik pary w lewo, by uruchomić funkcję czyszczenia. Ze stopy zacznie wydobywać się gorąca woda.
 2. Pozostaw żelazko do całkowitego ostygnięcia, a następnie przechyl je nad zlewem, aby pozbyć się reszty wody ze zbiornika.
 3. Wytrzyj żelazko oraz jego stopę miękką, zwilżoną szmatką. Nie przecieraj styków elektrycznych.
 4. Dokładnie osusz urządzenie.

PROBLEMY I ROZWIĄZANIA

PROBLEM	MOŻLIWA PRZYCZYNA	ROZWIĄZANIE
Urządzenie nie działa. Wskaźnik gotowości i wskaźnik nagrzewania nie świecą się.	Urządzenie nie jest podłączone do źródła zasilania.	Podłącz urządzenie do źródła zasilania.
	Problem z instalacją elektryczną /przepalony bezpiecznik.	Sprawdź zabezpieczenie instalacji elektrycznej, w razie potrzeby zresetuj/wymień.
	Urządzenie jest uszkodzone.	Skontaktuj się z autoryzowanym serwisem YOER.
Urządzenie nie wytwarza pary. Wskaźnik gotowości świeci się.	Zbiornik na wodę jest pusty.	Uzupełnij zbiornik wodą do poziomu „MAX”.
Funkcja uderzenia pary nie działa, z dysz stopy wylatuje skroplona woda.	Żelazko jest zbyt chłodne.	Obróć podstawę, by upewnić się, że żelazko nie jest w trybie uśpienia. Ustaw żelazko na podstawie i ustaw pokrętło regulacji temperatury w pozycję „•••”. Poczekaaj, aż zgaśnie wskaźnik nagrzewania.
Żelazko rozgrzewa się i działa prawidłowo, ale wskaźnik gotowości i/lub wskaźnik nagrzewania nie świeci się.	Uszkodzona lampka kontrolna.	Skontaktuj się z autoryzowanym serwisem YOER.
Poziom wytwarzanej pary jest zbyt niski.	Żelazko jest zbyt chłodne.	Obróć podstawę, by upewnić się, że żelazko nie jest w trybie uśpienia. Ustaw żelazko na podstawie i ustaw pokrętło regulacji temperatury w pozycję •••. Poczekaaj, aż zgaśnie wskaźnik nagrzewania.
	W zbiorniku kończy się woda.	Uzupełnij zbiornik wodą do poziomu „MAX”.
Z dysz stopy ulatnia się para po postawieniu na podstawie podczas gdy przełącznik pary jest w pozycji neutralnej.	W dyszach została skroplona woda.	Jest to zjawisko naturalne. Po chwili para powinna przestać się ulatniać.

ŚRODOWISKO

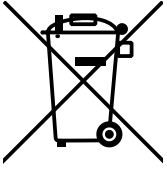

Produkt zawiera materiały nadające się do recyklingu. Nie wyrzucaj produktu razem z odpadami komunalnymi. Skontaktuj się z najbliższym punktem zbiórki odpadów.

WARUNKI GWARANCJI I NAPRAWY

Gwarancja na produkt obejmuje usterki powstałe w wyniku błędów materiałowych lub produkcyjnych. W ramach gwarancji producent zobowiązuje się do naprawy lub wymiany wszelkich wadliwych elementów, pod warunkiem, że urządzenie było używane zgodnie z instrukcją i nie było modyfikowane, naprawiane lub w jakikolwiek sposób naruszane przez nieupoważnioną do tego osobę, ani też uszkodzone w wyniku nieprawidłowego użycia lub transportu. Gwarancja nie obejmuje naturalnego zużycia się elementów, ani elementów łatwo tłukących się, jak szkło, czy ceramika.

Niniejsza gwarancja nie ogranicza ustawowych praw konsumenta ani innych praw, jakie konsument posiada zgodnie z obowiązującymi przepisami, które dotyczą zakupu przedmiotów użytkowych.

W przypadku roszczenia gwarancyjnego należy zwrócić się do specjalistycznego punktu sprzedaży lub bezpośrednio do autoryzowanego serwisu YOER. W momencie składania reklamacji należy podać rodzaj usterki oraz dołączyć kopię dowodu zakupu.

IMPORTANT SAFEGUARDS

When using electrical appliances, basic safety precautions should always be followed, including the following:

1. Read all instructions before use and keep for future reference.
2. Only use the device on a flat, stable water and heat-resistant surface.
3. Make sure that your outlet voltage corresponds to the voltage stated on the rating label.
4. When using an extension cord, ensure you do not exceed its maximum rated running wattage / load.
5. To protect against fire, electrical shock and injury do not immerse cord, plug or unit in water or other liquids.
6. This appliance can be used by children over 8 years old and persons with reduced physical, sensory or mental capabilities or those, who lack experience and knowledge if they have been given supervision or instruction concerning use of the appliance in a safe way and understand the hazards involved. It is imperative that children do not play with this device. Cleaning and maintenance should not be done by children without proper supervision.
7. Exercise caution especially when the device is used near or by children.
8. Keep the device and its power cord away from children under 8 years old.
9. Keep the device away from sources of humidity, heat or direct sunlight.
10. Do not use the iron around sources of water such as bathtubs, showers, washbasins, swimming pools etc.
11. Do not allow the power cord to hang off the edge of the table or to touch hot surfaces, the casing and soleplate.
12. Exercise caution while handling the unit. Hot soleplate, parts of the casing, water and steam may cause serious burns.

13. Do not hold the iron upside down to avoid accidental pouring of water from the reservoir.
14. Do not pour distilled water into the reservoir. Use mains water. If your mains water is very hard, use a 50/50 solution of distilled and mains water.
15. Do not add fragrance oils, descaler or other liquids to water in the reservoir. Do not allow foreign bodies in the water reservoir.
16. Before carrying or cleaning, turn the device off, unplug it and wait for it to cool down completely.
17. Do not use the device if its power cord or plug is damaged, or in case of any other malfunction.
18. If the power cord is damaged, it must be repaired by manufacturer service or a qualified technician to avoid harm.
19. Turn the device off before unplugging. Always unplug the device after finishing work and before refilling or emptying the water reservoir.
20. Do not hold the power plug with wet hands, as it might cause electrical shock.
21. While unplugging, hold by the plug, not the cord.
22. Do not use the device with wet hands or barefoot.
23. Some smoke may come out of the unit during first use and an unpleasant smell may appear.
The iron might also make cracking noises. Those are natural phenomena and should let off quickly.
24. If, during operation of the device (except for the first use), an unusual sound or smell appears, turn it off immediately and unplug it.
25. Do not attempt to repair, disassemble or modify the appliance. There are no user-serviceable parts inside.
26. The appliance is not intended to be controlled by an external timer or separate remote-control system.
27. Do not use accessories other than those approved by the manufacturer, as it might cause the device to operate improperly, damage it, or cause harm.
28. Only use the device for its intended purposes.

29. Do not leave the device unattended when turned on, when it's turned off but still plugged in, or if it hasn't yet cooled down.
30. Do not leave the iron on clothing, ironing board etc. when it's turned on or hot.
31. This appliance is not intended for outdoor use.
32. This appliance is intended for household use only, on dry surfaces. Any other use is considered inappropriate and dangerous.
33. The manufacturer does not accept liability for damage resulting from failure to follow the instruction sheet.



CAUTION - HOT: Heating plates and some parts of the grill's body heat up to very high temperatures. Never touch them when the appliance is heated up to avoid burns.

KNOW YOUR STEAM IRON

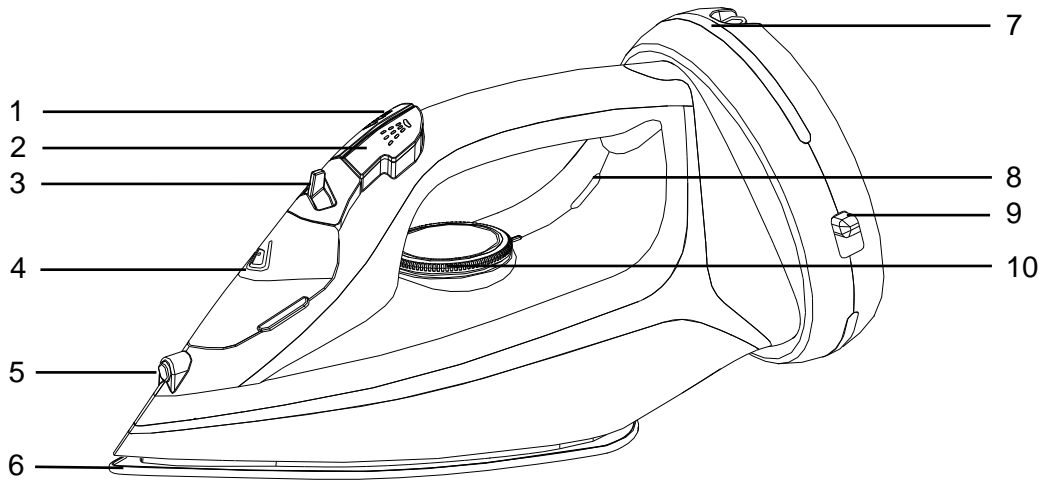

- 1. Steam shot button
- 2. Spray button
- 3. Steam generation / Self-clean button
- 4. Water reservoir lid
- 5. Spray nozzle

- 6. Soleplate
- 7. Readiness indicator
- 8. Heating indicator
- 9. Base lock
- 10. Temperature control knob

TECHNICAL SPECIFICATION

Power	2600W
Voltage / Frequency	220-240V~ 50/60Hz

USING THE DEVICE



WARNING:

- Some smoke may come out of the unit during first use and an unpleasant smell may appear. The iron might also make cracking noises. Those are natural phenomena and should let off quickly.
 - Fabrics with especially sensitive finish (creases, pleats, shiny elements etc.) may only be ironed at low temperature settings.
 - Fabrics consisting of several materials should be ironed according to instructions regarding the most sensitive one, for example, if a fabric is made of 60% polyester and 40% cotton, it should be ironed at low temperature, without steam.
 - It is recommended to begin ironing starting from items requiring the lowest temperatures. If you want to iron a fabric that requires low temperature after previously having ironed a fabric that required high temperature, leave the iron until its temperature lowers.
 - Do not use the iron on metal / scratching pieces such as zips, buttons etc.
 - If your mains water is very hard, use a 50/50 solution of distilled and mains water.
-
- The “•” position is appropriate for synthetic fabrics such as nylon or acetate.
 - The “••” is appropriate for wool, silk or mixes.
 - The “•••” position is appropriate for cotton and linen.
 - The “••” and “•••” positions are appropriate for steam ironing. Attempts to generate steam at a lower setting may cause hot condensed water to leak.



IMPORTANT: The iron is equipped with an automatic shutoff system. The device will turn off after a few minutes of inactivity in the vertical position and after several dozen seconds in the horizontal position. When ironing cordless, remember to lift up the base and tilt it every now and then to prevent power-off. The automatic shutoff is indicated by sound signals and readiness indicator blinking.

I. TRADITIONAL IRONING:



DRY IRONING

1. Plug the unit in and put the control knob into a position appropriate for a given fabric.
2. Place the iron on the base. If you want to iron cordless, put the base lock in the  position. Otherwise, put it in the  position. When ironing cordless, place the device on the base every about 35 seconds.
3. Wait for the heating indicator to turn off and the readiness indicator to light up green. Commence ironing.
4. After finishing work, turn the unit off, unplug it and wait for it to cool down completely. To achieve best results allow the ironed item to cool down completely. This will prevent new creases during folding or putting on clothing.

STEAM IRONING

1. Open the reservoir lid and fill it with water to the “MAX” level – in order to check water level, the iron must be held in vertical orientation. Be careful not to wet other parts of the iron while pouring water into the reservoir.
2. If you want to iron especially wrinkled fabric use the spray to dampen it a bit.
3. Plug the unit in and put the temperature control knob in the “••” or “•••” position appropriate for a given fabric.
4. Place the iron on the base. If you want to iron cordless, put the base lock in the  position. Otherwise, put it in the  position. When ironing cordless, place the device on the base every about 35 seconds.
5. Wait for the heating indicator to turn off and the readiness indicator to light up green. Commence ironing. Move the steam generation switch to the right to enable constant steam generation.
6. As needed, use the steam shot functionality in places with especially stubborn wrinkles.
7. After finishing work, turn the unit off, unplug it and wait for it to cool down completely. To achieve best results allow the ironed item to cool down completely. This will prevent new creases during folding or putting on clothing.

II. VERTICAL IRONING

1. Open the reservoir lid and fill it with water to the “MAX” level – in order to check water level, the iron must be held in vertical orientation. Be careful not to wet other parts of the iron while pouring water into the reservoir.
2. Plug the unit in and put the temperature control knob in the “•••” position.
3. Place the iron on the base. If you want to iron cordless, put the base lock in the  position. Otherwise, put it in the  position. When ironing cordless, place the device on the base every about 35 seconds.
4. Wait until the heating indicator goes off and readiness indicator turns green. Hover the iron min. 10 cm over the fabric to avoid burning it and use the steam shot functionality every few seconds.
5. After finishing work, turn the unit off, unplug it and wait for it to cool down completely. To achieve best results allow the ironed item to cool down completely. This will prevent new creases during folding or putting on clothing.

CLEANING AND MAINTENANCE

WARNING:

- For the unit to work properly clean it after each use.
 - The unit will be hot after use. Exercise caution to avoid burns.
 - Never submerge the unit in water.
 - Do not use erosive cleaning agents or abrasive tools such as scouring pads or wire brushes.
1. Unplug the iron. Hold the hot iron over a sink and move the steam generation switch to the left to enable the self-clean functionality. A hot water will come out of the soleplate.
 2. Leave the iron to cool down completely and then empty the rest of water from water reservoir over a sink.
 3. Wipe the iron and its soleplate with a soft, damp cloth. Do not wipe the electrical contacts.
 4. Carefully dry the unit off.

TROUBLESHOOTING

PROBLEM	POSSIBLE CAUSE	SOLUTION
The device does not work. Readiness and heating indicators do not light up.	The device is not plugged in.	Plug the device in.
	Problem with electrical installation / blown fuse.	Check electrical installation safety equipment. If needed, replace / reset it.
	The device is damaged.	Contact authorized YOER service.
The unit does not generate steam. The readiness indicator is lit up.	The water reservoir is empty.	Fill the reservoir to the "MAX" level.
The steam shot functionality does not work, condensed water is coming out the soleplate.	The iron is too cold.	Rotate the base to make sure the iron is not in sleep mode. Place the iron on the base and put the temperature control knob in the "•••" position. Wait for the heating indicator to turn off.
The iron heats up and functions properly but the readiness and/or heating indicator do not light up.	Damaged indicator light.	Contact authorized YOER service.
The volume of generated steam is too low.	The iron is too cold.	Rotate the base to make sure the iron is not in sleep mode. Place the iron on the base and put the temperature control knob in the "•••" position. Wait for the heating indicator to turn off.
	Water in the reservoir is running out.	Refill the reservoir to the "MAX" level.
Steam comes out the unit after being placed on the base while the steam generation switch is in the neutral position.	There is condensed water in the nozzles.	It is a natural phenomenon. Steam should cease coming out after a short while.

ENVIRONMENT

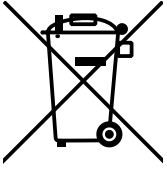

This product contains recyclable materials. Do not dispose of this product as unsorted municipal waste. Contact your local municipality for the nearest collection point.

WARRANTY AND REPAIR

The product warranty includes defects resulting from material or manufacturing flaws. The manufacturer pledges to repair or replace all faulty parts under the condition that the appliance was used in accordance with the instruction sheet, and was not modified, repaired or interfered with by any unauthorized person, or damaged by misuse or transportation. The warranty does not apply to defects resulting from natural wear of components nor breakables such as glass and ceramic items.

This warranty does not limit the customer's basic or any other rights granted by laws regarding appliance purchase.

In the event of a warranty claim please contact the verified vendor or YOER service directly. While submitting the claim please attach information on the nature of the malfunction and a proof of purchase.



YOER sp. z o.o.
Bernardyńska 2
64-000 Kościan
Poland
www.yoer.pl

