



**Toster**

**Toaster**



**T02 CRYSTAL**

**PL • EN**

# WARUNKI BEZPIECZEŃSTWA

**Podczas korzystania z urządzeń elektrycznych należy przestrzegać podstawowych zasad bezpieczeństwa w tym następujących:**

1. Przed przystąpieniem do użytkowania dokładnie zapoznaj się z niniejszą instrukcją i zachowaj ją na przyszłość.
2. Upewnij się, że napięcie w gniazdku elektrycznym odpowiada napięciu podanemu na tabliczce znamionowej.
3. Upewnij się, że gniazdko jest odpowiednio uziemione.
4. Wyłącz urządzenie przed wyjęciem wtyczki zasilającej. Odłączaj urządzenie od zasilania, gdy nie jest ono używane, podczas montażu akcesoriów oraz czyszczenia.
5. Przed przystąpieniem do przenoszenia lub czyszczenia pozwól, by urządzenie całkowicie ostygło.
6. Przed użyciem upewnij się, że urządzenie oraz załączone akcesorium są kompletne i nieuszkodzone. Nie korzystaj z urządzenia posiadającego uszkodzony przewód zasilający, wtyczkę lub w przypadku jakiegokolwiek innej awarii.
7. Jeśli przewód zasilający lub inny element jest uszkodzony, może zostać naprawiony wyłącznie przez serwis producenta lub wykwalifikowaną do tego osobę, posiadającą odpowiedni certyfikat w celu uniknięcia zagrożenia.
8. Trzymaj urządzenie i przewód zasilający z dala od źródeł ciepła, bezpośredniego światła słonecznego, wilgoci lub ostrych krawędzi.

9. By zapobiec pożarowi, porażeniu prądem elektrycznym, bądź zranieniu nie zanurzaj przewodu, wtyczki lub urządzenia w wodzie lub innych cieczach. Nie korzystaj z urządzenia mając mokre lub wilgotne ręce.
10. Regularnie opróżniaj tackę na okruchy. Przed wysunięciem tacki na okruchy odłącz urządzenie od źródła zasilania i poczekaj aż toster całkowicie ostygnie.
11. Jeżeli do urządzenia dostanie się woda niezwłocznie zaprzestań jego używania.
12. Nie korzystaj z urządzenia bez umieszczonego chleba wewnątrz komór piekarni.
13. Przed umieszczeniem chleba w urządzeniu upewnij się, że kromki posiadają odpowiednią grubość oraz wielkość, nie mogą być one zbyt cienkie oraz zbyt małe, by nie doprowadzić do ich zakleszczenia się i/lub powstania pożaru.
14. W przypadku zakleszczenia kromki chleba w tosterze natychmiast odłącz urządzenie od źródła zasilania, poczekaj aż urządzenie całkowicie ostygnie, a następnie przewróć toster na bok i ostrożnie wyjmij zablokowaną kromkę.
15. To urządzenie może być użytkowane przez dzieci w wieku od 8 lat oraz osoby o ograniczonych zdolnościach fizycznych, sensorycznych lub umysłowych bądź nieposiadające odpowiedniego doświadczenia i wiedzy, jeśli są nadzorowane lub

zostały poinstruowane odnośnie obsługi urządzenia oraz rozumieją zagrożenia wynikające z jego użytkowania. Należy zwrócić szczególną uwagę, aby dzieci nie bawiły się urządzeniem. Czyszczenie i konserwacja urządzenia nie powinny być wykonywane przez dzieci bez odpowiedniego nadzoru.

16. Zwróć uwagę, aby dzieci poniżej 3 lat będące bez nadzoru trzymały się z dala od urządzenia. Dzieci w wieku od 3 do 8 lat mogą włączyć i wyłączyć urządzenie wyłącznie pod warunkiem, że zostało ono umieszczone lub zainstalowane w prawidłowej pozycji roboczej oraz jeśli są nadzorowane lub zostały poinstruowane odnośnie obsługi urządzenia oraz rozumieją zagrożenia wynikające z jego użytkowania. Dzieci w wieku od 3 do 8 lat nie mogą podłączać, regulować ani czyścić i konserwować urządzenia.
17. Nigdy nie podłączaj urządzenia do zewnętrznego regulatora czasowego, bądź odrębnego systemu zdalnego sterowania.
18. Podczas pracy urządzenia obudowa tostera może osiągnąć wysoką temperaturę.
19. Obudowa urządzenia jest podatna na nagrzewanie się podczas użytkowania.
20. Umieść urządzenie z dala od ścian oraz innych urządzeń. Chleb może się zapalić, dlatego nigdy nie używaj tostera w pobliżu łatwopalnych materiałów, takich jak zasłony.

21. Nie umieszczaj palców ani żadnych przedmiotów wewnątrz otworów tosterka.
22. Nie umieszczaj w tosterze wraz z pieczywem żadnych dodatkowych składników, takich jak: dżem, miód, masło itp. W wyniku tego może dojść do stopnienia składników oraz powstania pożaru i/lub uszkodzenia tosterka.
23. Nie zostawiaj włączonego urządzenia bez nadzoru.
24. Nigdy nie korzystaj z urządzenia na wolnym powietrzu.
25. Urządzenie jest przeznaczone wyłącznie do użytku domowego wewnątrz pomieszczeń. Wszelkie inne użycie uważa się za niewłaściwe i niebezpieczne.
26. Producent nie ponosi odpowiedzialności za szkody wynikające z nieprzestrzegania niniejszej instrukcji obsługi.

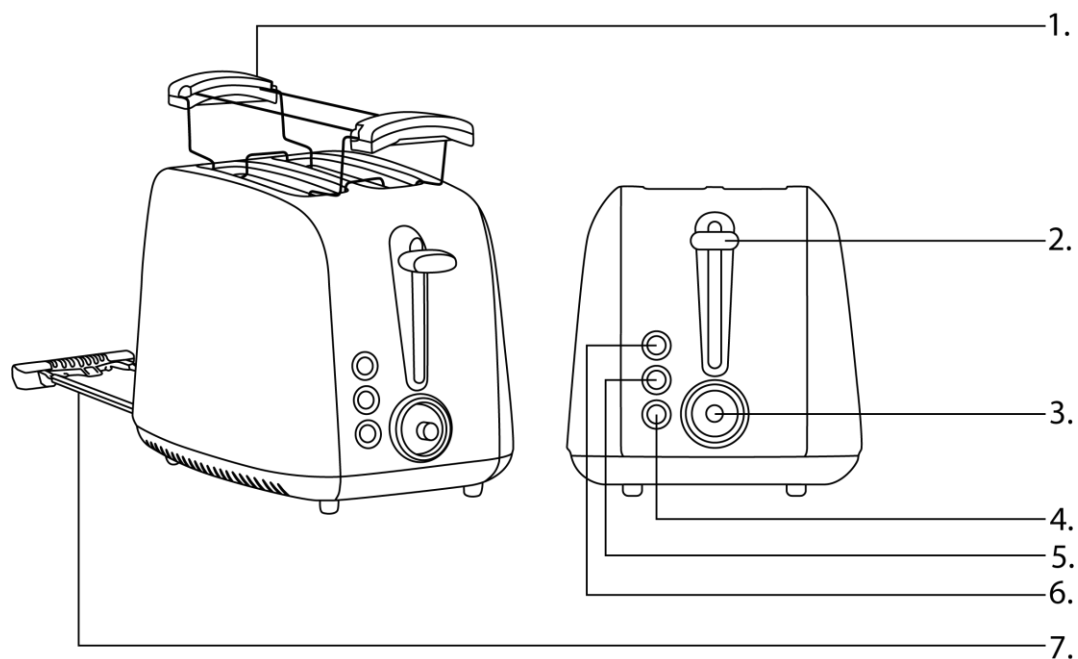
**POZNAJ SWÓJ TOSTER**

1. Ruszt do opiekania pieczywa
2. Dźwignia sterująca
3. Pokrętło regulacji stopnia opiekania
4. Przycisk funkcji rozmrażania
5. Przycisk funkcji podgrzewania
6. Przycisk anulowania opiekania
7. Tacka na okruchy

**UWAGA: Gorąca powierzchnia**

## INSTRUKCJA UŻYCIA

**Ważne:** Podczas pierwszego użycia, w ciągu kilku chwil urządzenie może emitować nieprzyjemny zapach. Jest to naturalne zjawisko, które szybko ustąpi.

1. Urządzenie może zostać podłączone wyłącznie do gniazdka zasilającego o napięciu 220-240V~, 50-60 Hz.
2. Przekręć pokrętło zgodnie z ruchem wskazówek zegara, aby ustawić poziom opiekania od 1 (lekkie przypieczenie) do 7 (mocne przypieczenie). W przypadku wątpliwości rozpocznij opiekanie od niższego poziomu opiekania (wybrany poziom wskazuje czarny symbol na pokrętle).

**Wskazówka:** Zwróć uwagę, że opiekając kilka kromek chleba z rzędu, każdy kolejny etap opiekania będzie wymagał krótszego czasu pracy dla uzyskania tego samego rezultatu, ponieważ toster został już uprzednio nagrany.

3. Jeśli zamierzasz piec kromki chleba, umieść je wewnątrz komór opiekania i naciśnij dźwignię, aż do jej zablokowania. Jedna kromka chleba przypada na jeden otwór komory opiekania.  
Jeśli natomiast zamiast kromek chleba chcesz podgrzać bułki lub rogaliki umieść ruszt do opiekania pieczywa na tosterze, a następnie połóż na reszcie wybrane pieczywo.
4. Po zakończeniu cyklu opiekania komory opiekania wysuną się do góry. Urządzenie wyłączy się natychmiast po osiągnięciu ustawionego stopnia opiekania. Tosty wyskoczą automatycznie i urządzenie wyłączy się.
5. Odczekaj aż toster ostygnie, zanim go schowasz.

## FUNKCJE SPECJALNE

W przypadku chęci skorzystania z funkcji specjalnej po naciśnięciu dźwigni wciśnij przycisk odpowiadający danej funkcji. Wybranie funkcji potwierdzone zostanie zaświeceniem się odpowiedniej lampki kontrolnej.

**✱ Funkcja rozmrażania:** W celu rozmrożenia oraz opiekania głęboko zamrożonego chleba, umieść chleb w otworze komory opiekania oraz wybierz za pomocą pokrętła odpowiedni stopień opiekania. Opuść dźwignię do momentu jej zablokowania, po czym wciśnij przycisk funkcji rozmrażania.

**))) Funkcja podgrzewania:** W celu podgrzania wystygniętych tostów, umieść tosty w otworach komory opiekania. Opuść dźwignię do momentu jej zablokowania, po czym wciśnij przycisk funkcji podgrzewania.

**⊗ Przycisk anulowania opiekania:** W celu zatrzymania procesu opiekania w dowolnym momencie, wciśnij przycisk anulowania.

**Dźwignia do podnoszenia tostów:** W celu wyciągnięcia mniejszych kawałków pieczywa z komory opiekania podnieś dźwignię około 10 mm powyżej jej pozycji wyjściowej.

## CZYSZCZENIE I KONSERWACJA

- Przed przystąpieniem do czyszczenia wyjmij wtyczkę z gniazdka oraz poczekaj, aż urządzenie całkowicie ostygnie.
- Do czyszczenia zewnętrznych części urządzenia używaj lekko wilgotnej, miękkiej szmatki, a następnie osusz elementy za pomocą miękkiej, suchej ściereczki.
- Nie zanurzaj urządzenia w wodzie ani innych cieczach.
- Do czyszczenia nie używaj żadnych środków ściernych, ani żrących środków czyszczących.
- Usuń resztki chleba z tacki na okruchy, po czym wsuń ją z powrotem na swoje miejsce.

## ŚRODOWISKO



■ Produkt zawiera materiały nadające się do recyklingu. Nie wyrzucaj produktu razem z odpadami komunalnymi. Proszę skontaktować się z najbliższym punktem zbiórki odpadów.

## WARUNKI GWARANCJI I NAPRAWY

Gwarancja na produkt obejmuje usterki powstałe w wyniku błędów materiałowych lub produkcyjnych. W ramach gwarancji producent zobowiązuje się do naprawy lub wymiany wszelkich wadliwych elementów, pod warunkiem, że urządzenie było używane zgodnie z instrukcją i nie było modyfikowane, naprawiane lub w jakikolwiek sposób naruszane przez nieupoważnioną do tego osobę, ani też uszkodzone w wyniku nieprawidłowego użycia lub transportu. Gwarancja nie obejmuje naturalnego zużycia się elementów, ani elementów łatwo tłukących się, jak szkło, czy ceramika.

Niniejsza gwarancja nie ogranicza ustawowych praw konsumenta ani innych praw, jakie konsument posiada zgodnie z obowiązującymi przepisami, które dotyczą zakupu przedmiotów użytkowych.

W przypadku roszczenia gwarancyjnego należy zwrócić się do specjalistycznego punktu sprzedaży lub bezpośrednio do autoryzowanego serwisu YOER. W momencie składania reklamacji należy podać rodzaj usterki oraz dołączyć kopię dowodu zakup.



## **IMPORTANT SAFEGUARDS**

**When using electrical appliances, basic safety precautions should always be followed including the following:**

1. Read all instructions before using and keep for future reference.
2. Make sure that your outlet voltage corresponds to the voltage stated on the rating label.
3. Make sure the outlet is properly grounded.
4. Turn the device off before unplugging. Always unplug the device when not in use, before mounting the accessory or cleaning.
5. Allow the appliance to cool down completely before carrying or cleaning.
6. Before use, make sure the toaster and its accessory are complete and undamaged. Do not use the appliance with a damaged power cord or plug or after the device malfunctions, or has been damaged in any manner.
7. If the supply cord or any other element is damaged, it must be replaced by the manufacturer's service agent or a qualified person with the appropriate certification in order to avoid hazard.
8. Keep the appliance and the cable away from heat, direct sunlight, moisture, or sharp edges.
9. To protect against fire, electrical shock and injury do not immerse cord, plug or unit in water or other liquids.

10. Empty the crumb tray regularly. Before sliding out the crumb tray, unplug the device and let it cool down completely.
11. If toaster becomes immersed in water or other liquids, discontinue use immediately.
12. Never operate the toaster without inserting sliced bread into the toasting slots.
13. Before inserting bread, make sure that the slices have the appropriate thickness and size. They must not be too thin or too small to avoid them getting stuck and/or causing a fire.
14. In case a slice of bread becomes stuck in the toaster, immediately disconnect the device from the power source. Wait until the toaster cools down completely, then turn the toaster on its side and carefully remove the blocked slice of bread.
15. This appliance can be used by children aged 8 years old and above and persons with reduced physical, sensory or mental capabilities or lack of experience and knowledge if they have been given supervision or instruction concerning use of the appliance in a safe way and understand the hazards involved. Children should not play with the appliance. Cleaning and user maintenance must not be made by children without supervision.
16. Children of less than 3 years should be kept away unless continuously supervised. Children aged from 3 years and less than 8 years shall only switch on/off the appliance provided that it has been

placed or installed in its intended normal operating position and they have been given supervision or instruction concerning use of the appliance in a safe way and understand the hazards involved. Children aged from 3 years and less than 8 years shall not plug in, regulate and clean the appliance or perform user maintenance.

17. The appliance is not intended to be controlled by an external timer or separate remote-control system.
18. The temperature of accessible surfaces may be high when the appliances is operating.
19. The surface are liable to get hot during use.
20. Place the device away from walls and other appliances. The bread may burn, therefore do not use the toaster near or below combustible material such as curtains.
21. Do not insert fingers or any utensils into the toasting slots.
22. Do not use any ingredients with toast such as jam, butter honey etc., when toasting. This will cause the ingredients to melt and cause a fire and/or damage the toaster.
23. Do not leave the appliance unattended when turned on.
24. The device is not intended for outdoor use.
25. This appliance is intended for household indoor use only. Any other use is considered inappropriate and dangerous.

26. The manufacturer does not accept liability for damage resulting from failure to follow the instruction sheet.

## KNOW YOUR TOASTER

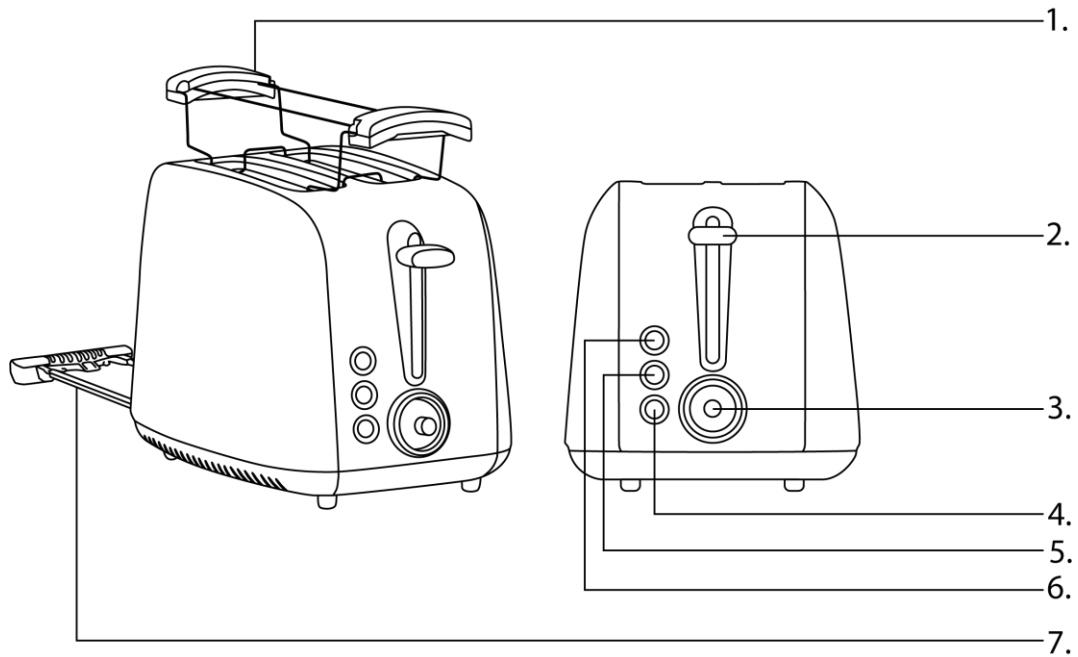

1. Toasting rack
2. Control lever
3. Toasting level selector knob
4. Defrost button
5. Reheat button
6. Cancel button
7. Crumb tray



**CAUTION: Hot surface**

## OPERATING INSTRUCTIONS

**Note:** During the first use, the appliance may emit an unpleasant odor for a few moments. This is a natural phenomenon that will quickly dissipate.

1. Only connect the appliance to a correctly socket outlet with 220-240V~, 50-60Hz main power supply.
2. Turn the selector switch clockwise to set the toasting level from the lightest stage 1 to the darkest stage 7. If in any doubt, start with the lower setting (the black mark on the selector switch indicates ).

**Tip:** Note that when toasting several slices of bread in a row, each subsequent toasting cycle will require less time to achieve the same result because the toaster has already been preheated.

3. If you intend to toast slices of bread, place them inside the toasting slot and push the lever down until it locks. One slice per slot.

However, if you want to warm up rolls or croissants instead of bread slices, place the toasting rack on the toaster, and then put the selected pastries on the rest of the rack.

4. Once toasting has finished, the toasting slots will pop up. The appliance switches off immediately once the set degree of toasting has been reached. The toast then pops up automatically. The appliance will automatically switch off.
5. Please allow the toaster to cool down before you put it away.

## SPECIAL FUNCTIONS

If you wish to use the special functions, press the button you wish to select once you have pushed down the lever. The corresponding control lamp will illuminate displaying its function.

 **Defrost function:** To defrost and toast deep-frozen bread, place the bread into the toasting slot and select the desired Browning Setting. Press the control lever down until it clicks into place. Then press the Defrost Button.

 **Reheat function:** To reheat, place toast into bread slots, lower the control lever until it click into between place and then press the Reheat Button.

 **Cancel function:** To stop toasting any time, press the Cancel Button.

**Lift up function:** To remove smaller items such as crumpets and muffins, lift carriage control lever approximately 10mm above the starting position

## CLEANING AND MAINTENANCE

- Before cleaning, remove the plug from the socket and allow the appliance to cool down.
- Use a moderately damp cloth to clean the outside of the appliance, dry the elements thoroughly with the use of soft, dry cloth.
- Do not immerse the appliance in water or other liquids.
- Do not use any aggressive or scrubbing detergents.
- Grasp the crumb shaft by the loop and pull it out, remove the bread residue and push the shaft back in.

## ENVIRONMENT



■ This product contains recyclable materials. Do not dispose this product as unsorted municipal waste. Please contact your local municipality for the nearest collection point.

## WARRANTY AND REPAIR

The product warranty includes defects resulting from material or manufacturing defects. This warranty is only valid if the appliance has been used in accordance with the instructions, and provided that it has not been modified, repaired or interfered with by any unauthorized person or damaged by misuse or transportation. The warranty does not apply to defects resulting from natural wear of components or nor breakables such as glass and ceramic items. If you need a help, please contact seller or directly YOER service.



YOER sp. z o.o.  
Bernardyńska 2  
64-000 Kościan  
Poland  
[www.yoer.pl](http://www.yoer.pl)

