

# yoer

Beautiful and Intelligent Home Appliances

## VC01BK SILENT INTENSE



CZ	•	INSTRUKCE K OBSLUZE	3
DE	•	INSTRUKTIONEN ZUR BEDIENUNG	12
EN	•	INSTRUCTION MANUAL	22
ES	•	INSTRUCCIONES DE USO	31
FR	•	INSTRUCTIONS D'UTILISATION	41
HRV	•	UPUTE ZA UPORABU	51
HU	•	HASZNÁLATI ÚTMUTATÓ	60
IT	•	ISTRUZIONI PER L'USO	70
PL	•	INSTRUKCJA OBSŁUGI	80
RO	•	INSTRUCȚIUNI DE UTILIZARE	90
SK	•	NÁVOD NA OBSLUHU	100
SL	•	NAVODILA ZA UPORABO	109
UA	•	ІНСТРУКЦІЯ З ЕКСПЛУАТАЦІЇ	118

## **DŮLEŽITÁ BEZPEČNOSTNÍ OPATŘENÍ**

**Při používání elektrických spotřebičů je třeba vždy dodržovat základní bezpečnostní opatření, včetně následujících:**

1. Před použitím si přečtěte všechny pokyny a uschovejte je pro budoucí použití.
2. Ujistěte se, že napětí vaší zásuvky odpovídá napětí uvedenému na typovém štítku.
3. Pro ochranu před požárem, úrazem elektrickým proudem a zraněním neponořujte kabel, zástrčku nebo jednotku do vody nebo jiné kapaliny.
4. Nepoužívejte zařízení a nedotýkejte se zástrčky mokřýma rukama.
5. Nepoužívejte zařízení v blízkosti van, sprch nebo bazénů.
6. Tento spotřebič mohou používat děti ve věku 8 let a starší a osoby se sníženými fyzickými, smyslovými nebo duševními schopnostmi nebo osoby, které nemají zkušenosti a znalosti, pokud byly pod dohledem nebo byly poučeny o používání spotřebiče bezpečným způsobem a rozumí související nebezpečí. Děti by si se spotřebičem neměly hrát. Čištění a uživatelskou údržbu by neměly provádět děti bez dozoru.
7. Pokud je napájecí kabel poškozen, musí jej vyměnit servis výrobce.
8. Síťový kabel nepoužívejte k přenášení spotřebiče ani jej nepoužívejte jako rukojeť, nezavírejte dvířka, netahejte za ostré hrany nebo rohy. Nepřejíždějte vysavačem přes kabel. Udržujte kabel mimo horké povrchy.
9. Při odpojování zařízení držte zástrčku, nikoli kabel.

10. Při používání funkce automatického navíjení napájecího kabelu držte zástrčku, abyste se neporanili.
11. Před připojením hadice odpojte vysavač.
12. Pokud zařízení nefunguje tak, jak má, spadlo, bylo poškozené, ponecháno venku nebo vloženo do kapaliny, mělo by být doručeno do servisu výrobce.
13. Nepokoušejte se spotřebič opravovat, rozebírat nebo upravovat. Uvnitř nejsou žádné uživatelsky opravitelné části.
14. Při použití prodlužovacího kabelu se ujistěte, že nepřekračujete maximální jmenovitý provozní výkon / zatížení prodlužovacího kabelu.
15. Pokud zařízení nepoužíváte nebo před čištěním nebo přenášením, odpojte jej.
16. Před odpojením zařízení vypněte.
17. Nevkládejte cizí předměty do větracích otvorů a nedovolte, aby vlasy, vlákna, prach atd. blokovaly větrací otvory. Ujistěte se, že jsou čisté, aby cirkulace vzduchu nebyla omezena.
18. Pokud dojde k ucpání sacích otvorů přístroje během provozu, ihned vysavač vypněte, odpojte ze sítě a odstraňte překážející předměty. Poté lze zařízení znovu zapnout.
19. Dbejte na to, aby se do otvorů na zařízení nebo jeho pohyblivých částech nedostal žádný volný oděv, vlasy, prsty a jiné části těla.
20. Při vysávání schodů buďte opatrní.
21. Nepoužívejte vysavač v těsné blízkosti krbů a jiných zdrojů plamene.



22. Nepoužívejte zařízení k vysávání kouřících nebo hořících předmětů, jako jsou cigarety, zápalky nebo horký popel.
23. Nepoužívejte zařízení k vysávání hořlavých nebo hořlavých látek, jako je benzín, nepoužívejte jej v prostorách, kde se takové látky mohou vyskytovat.
24. Nepoužívejte vysavač bez prachového sáčku a/nebo filtrů. Používejte pouze příslušenství doporučené pro tento vysavač výrobcem.
25. Uchovávejte baterie mimo dosah dětí.
26. Nenabíjejte nedobíjecí baterie.
27. Baterie nerozebírejte, neotevírejte ani neničte.
28. Nezahřívejte baterie. Nevystavujte baterie teplu ani ohni. Vyhněte se skladování na přímém slunci.
29. Nezkratujte baterie. Neskladujte baterie náhodně v krabici nebo zásuvce, kde by se mohly navzájem zkratovat nebo být zkratovány jinými kovovými předměty.
30. Nevyjímejte baterii z původního obalu, dokud ji nepotřebujete použít.
31. Nevystavujte baterie mechanickým otřesům.
32. V případě vytečení baterie zabraňte kontaktu kapaliny s pokožkou nebo očima. Pokud došlo ke kontaktu, omyjte postižené místo velkým množstvím vody a vyhledejte lékařskou pomoc.
33. Ujistěte se, že jsou baterie vloženy správně s ohledem na polaritu (+ a –).

34. Používání baterií dětmi by mělo být pod dohledem. Nedovolte dětem vyměňovat baterie bez dozoru dospělé osoby.
35. V případě spolknutí baterie okamžitě vyhledejte lékařskou pomoc.
36. Udržujte baterie čisté a suché.
37. Před instalací baterie očistěte kontakty baterie a také kontakty dálkového ovladače.
38. Vždy vyberte správnou velikost a typ baterie, který je nejvhodnější pro zamýšlené použití. Informace poskytnuté se zařízením, které vám pomohou při správném výběru baterie, by měly být uchovány pro referenci.
39. Pokud zařízení nebudete delší dobu používat, vyjměte z něj baterie.
40. Vybité baterie okamžitě vyjměte.
41. Nevhazujte baterie do ohně, s výjimkou podmínek schváleného a řízeného spalování.
42. Baterie by měly být likvidovány ve speciálně označených nádobách na určených sběrných místech.
43. Tento spotřebič je určen pouze pro domácí použití na suchém povrchu. Jakékoli jiné použití je považováno za nevhodné a nebezpečné.
44. Výrobce nepřebírá odpovědnost za škody způsobené nedodržením návodu k použití.



## **VAROVÁNÍ**

### **UCHOVÁVEJTE BATERIE MIMO DOSAH DĚTÍ**

Spolknutí baterie může vést k chemickým popáleninám, perforaci měkkých tkání a smrti. K těžkým popáleninám může dojít do 2 hodin po požití. Okamžitě vyhledejte lékařskou pomoc.

## POZNEJTE SVŮJ VYSAVAČ

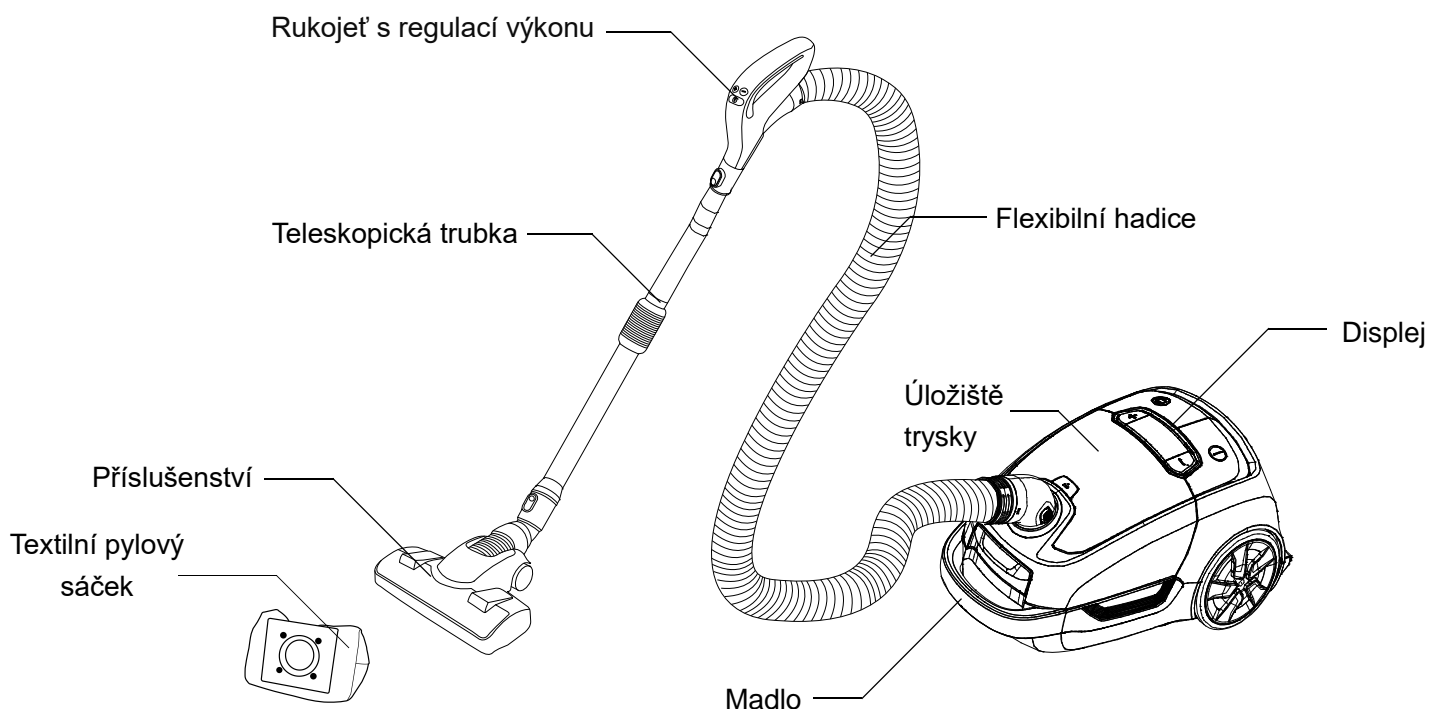

## PŘÍSLUŠENSTVÍ

Zařízení je dodáváno se 4 nastavci a 2 dalšími tryskami umístěnými v přihrádce. Každý je určen pro jinou aplikaci.

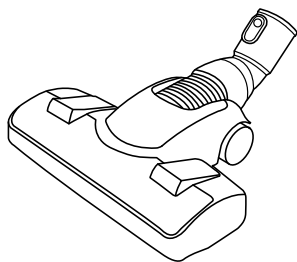

Upevnění tvrdé podlahy a koberce

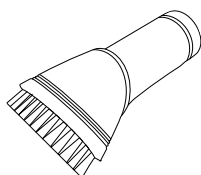

Kartáč na prach  
Na nábytek, žaluzie, knihy

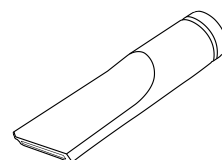

Štěrbínový nástroj  
Pro topná tělesa, rohy, štěrby a prostory mezi polštáři pohovky

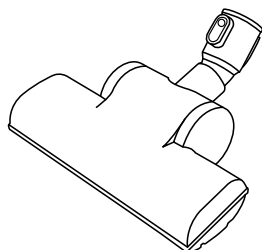

Turbo-kartáč

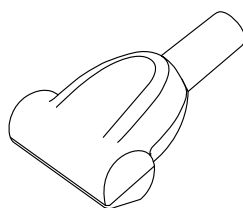

Mini turbokartáč

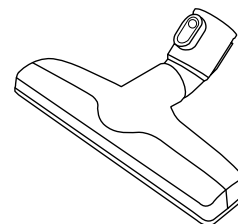

Nástavec na parkety

## TECHNICKÉ SPECIFIKACE

Nominální výkon	800W
Sací výkon	200W
Napětí / Frekvence	230V ~ 50Hz
Úroveň hluku	68 dB

## SHROMÁŽDĚNÍ

1. Ujistěte se, že je zařízení odpojeno
2. Zatlačte konektor hadice do držáku. Charakteristický zvuk „cvaknutí“ zajišťuje správnou instalaci.

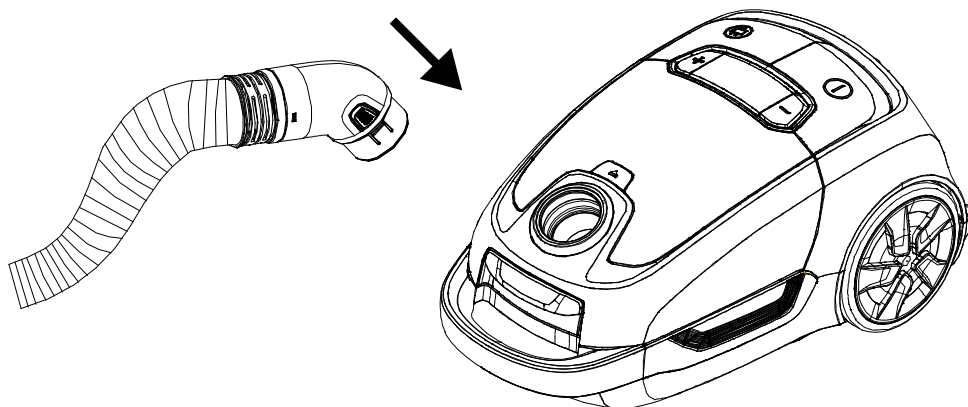

3. Připojte široký konec teleskopické trubky k vybranému nastavci a úzký konec k rukojeti. Charakteristický zvuk „cvaknutí“ zajišťuje správnou instalaci.

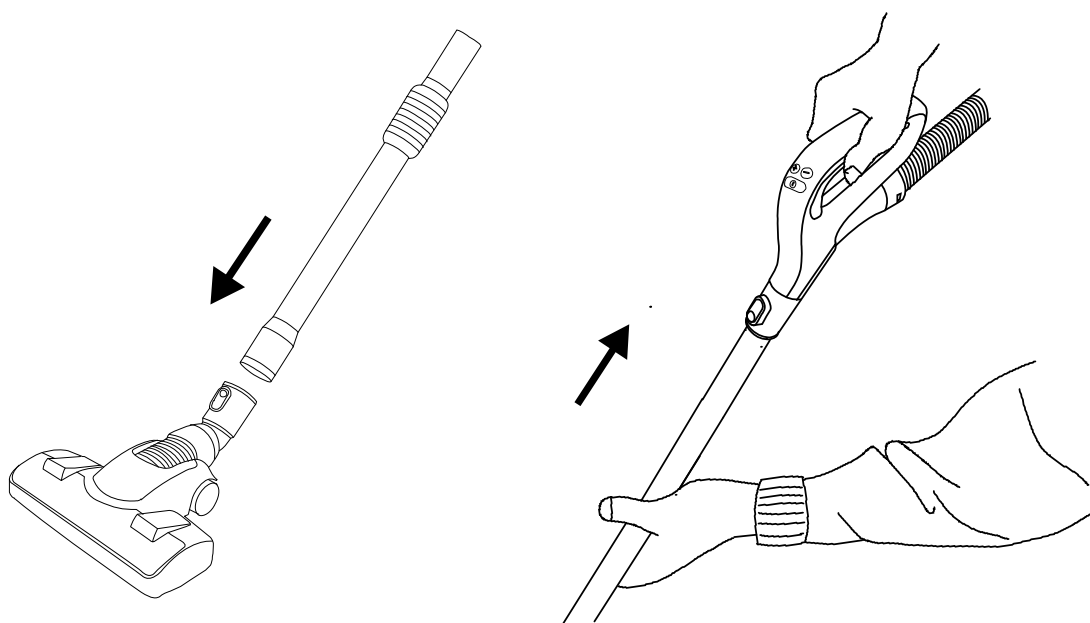

4. Chcete-li nastavit výšku teleskopické trubky, posuňte černou rukojeť nahoru nebo dolů, podle toho, zda chcete trubici prodloužit nebo zkrátit, poté posuňte úzkou část trubky do požadované polohy, přičemž ji držte za rukojeť. Uvolněním rukojeti uložíte pozici.

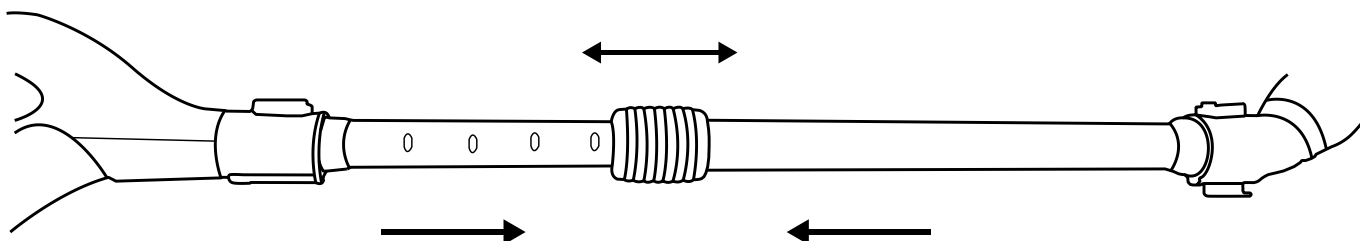

## DEMONTÁŽ

Před zahájením jakékoli z níže popsaných činností odpojte zařízení ze sítě.

Stříbrná tlačítka jsou umístěna na rukojeti a konektorech nástavce. Chcete-li součásti odebrat, stiskněte kulaté odsazení na tlačítkách.

Hadička se vyjme současným stisknutím obou tlačítek na straně konektoru a přitažením k sobě.

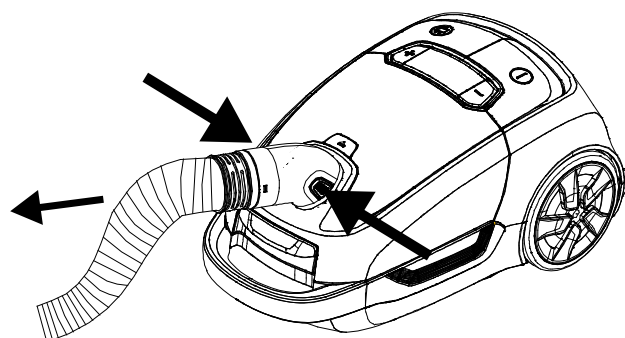
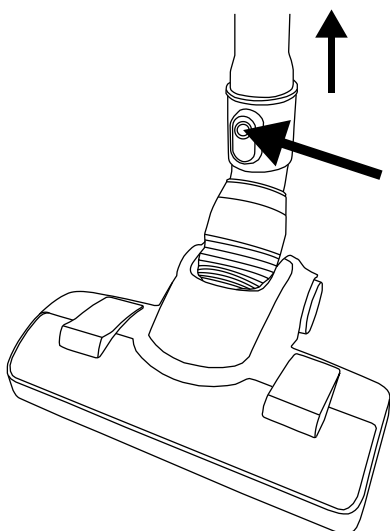

## NÁVOD K OBSLUZE

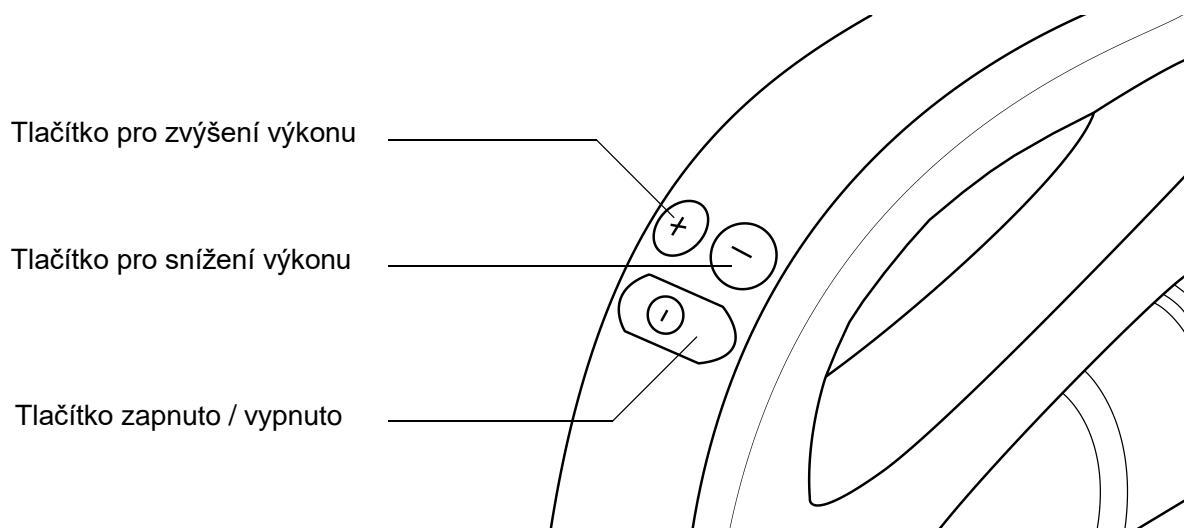
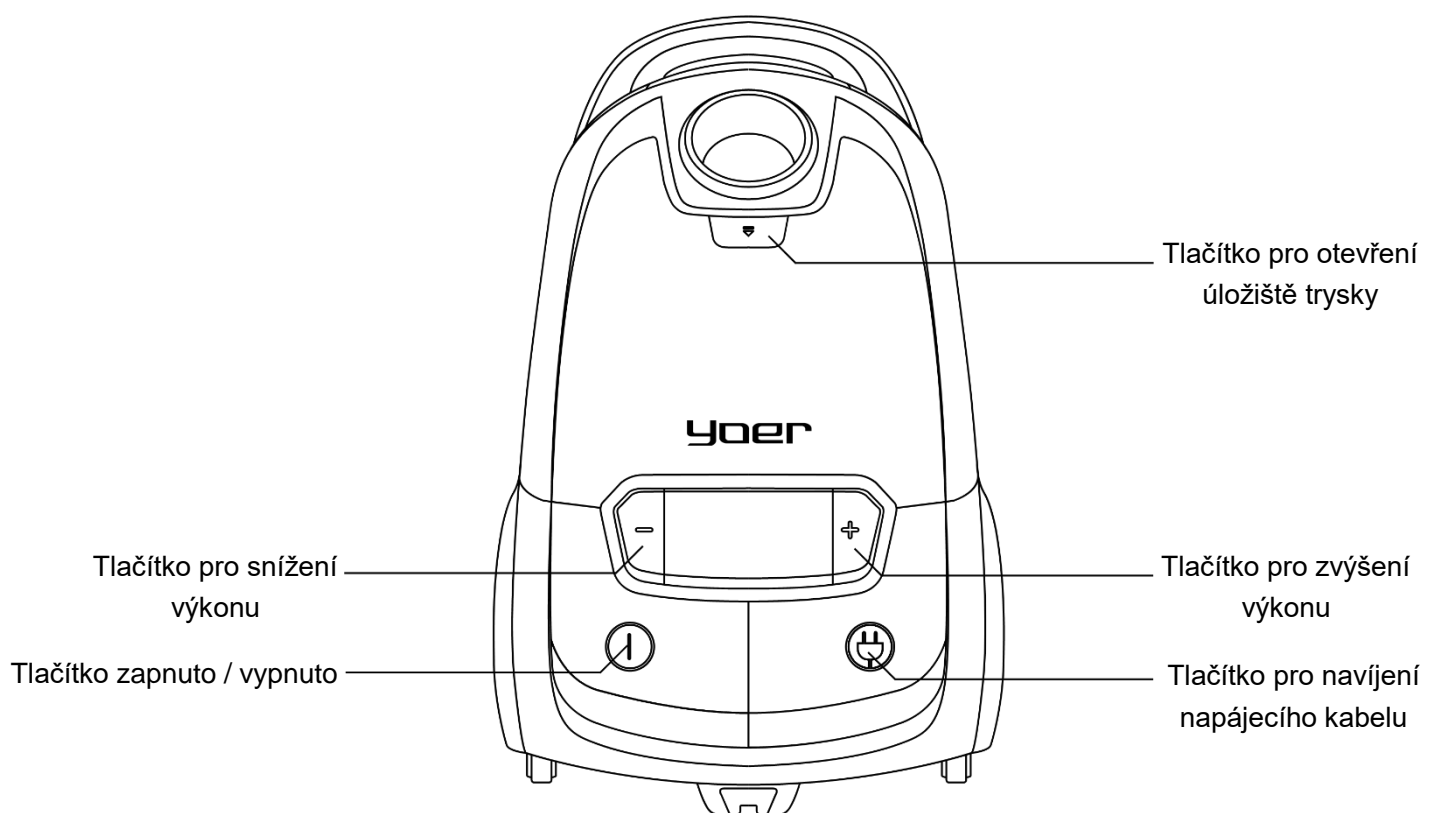

1. Po správném sestavení zařízení vytáhněte požadovanou délku kabelu z válečku umístěného v zadní části zařízení. Žlutá značka ukazuje na optimální délku, zatímco červená značka ukazuje na maximální délku. Nepřekračujte maximální délku kabelu. Po zapojení je zařízení připraveno k provozu.
2. Stiskněte tlačítko ON/OFF pro zahájení vysávání.
3. Upravte výkon.

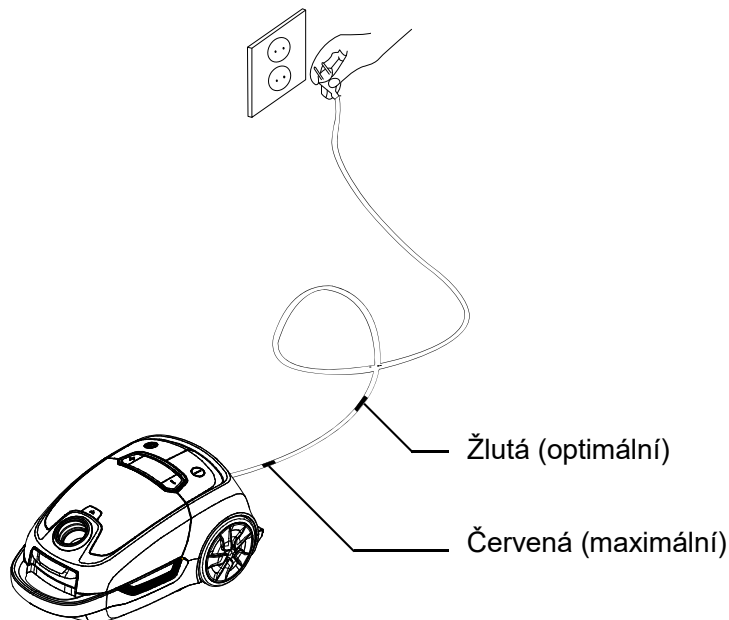

## SEŘÍZENÍ VÝKONU

Vysavač může pracovat v 5 režimech výkonu. Každý z nich odpovídá jinému navrhovanému použití. Výkon lze regulovat pomocí tlačítek „+“ a „-“ na těle vysavače a na rukojeti.



1. Husté látkové záclony



2. Potahy

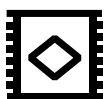

3. Podlahová dlažba



4. Tvrdé podlahy / parkety



5. Koberce

Pokud je zvolený výkon pro daný povrch příliš vysoký, ikona režimu 5 se rozsvítí červeně. Pokud k tomu dojde, zvedněte nástavec a upravte výkon.

**POZOR:** Vysávání okenních krytů pomocí režimu vyššího výkonu než 1 může způsobit jejich roztržení. Rovněž se nedoporučuje používat vysavač na zvláště jemné potahy.



## PARKOVIŠTĚ

Na spodní části vysavače, stejně jako na spodní straně, jsou umístěny úchyty pro montáž trubek. Umístěte zařízení do požadované polohy a zasuňte upevňovací hák do závěsu.

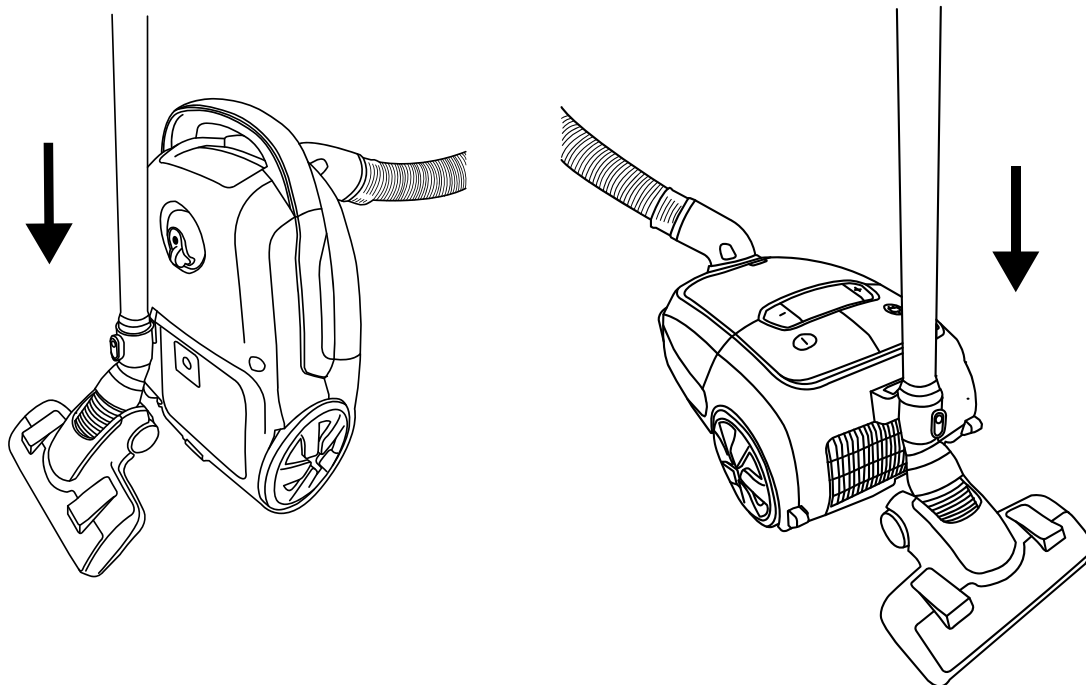

Vertikální

Horizontální

## ULOŽENÍ TRYSKY

Příhrádka na prachový kartáč a štěrbinový nástavec se nachází pod předním krytem vysavače. Chcete-li trysky vyjmout, stiskněte tlačítko umístěné přímo pod držákem hadice a odklopte kryt.

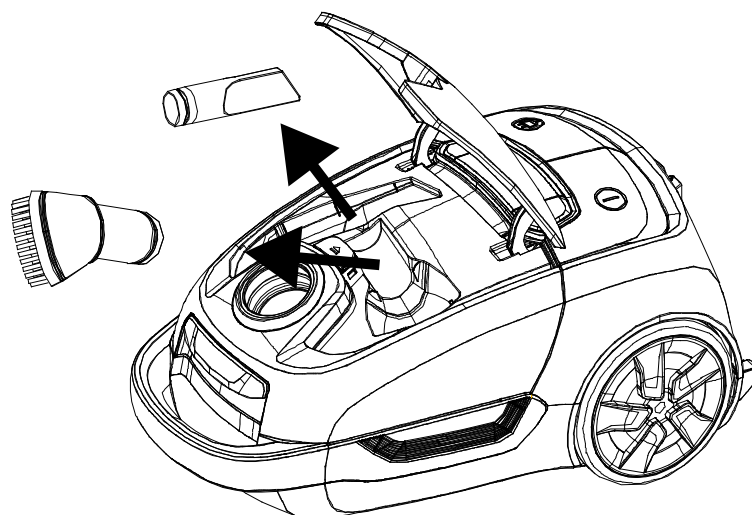

## ČIŠTĚNÍ A ÚDRŽBA

Před zahájením jakékoli z níže popsaných činností odpojte zařízení ze sítě. Používejte pouze filtry a prachové sáčky doporučené pro tento vysavač výrobcem.

### I. VÝMĚNA SÁČKU NA PRACH

1. Po odpojení hadice otevřete přední víko zatlačením na západku umístěnou pod rukojetí.
2. Vysuňte držák prachového sáčku a vyjměte prachový sáček.
3. Nainstalujte nový prachový sáček do držáku a zasuňte jej zpět.

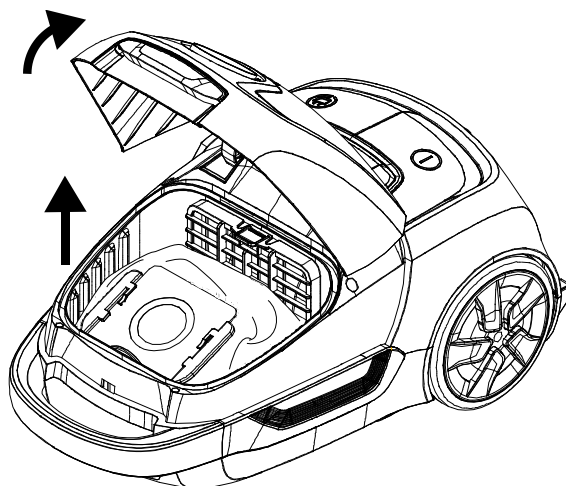

**POZOR:** Pokud není prachový sáček nainstalován nebo je nainstalován nesprávně, víko se nezavře a normální provoz vysavače nebude možný.

### II. VÝMĚNA VSTUPNÍCH FILTRŮ

1. Po odpojení hadice otevřete přední víko zatažením za západku umístěnou pod rukojetí.
2. Vyjměte sáček na prach.
3. Sklopte zpět kryt a vyjměte oba filtry.
4. Nainstalujte nové filtry.

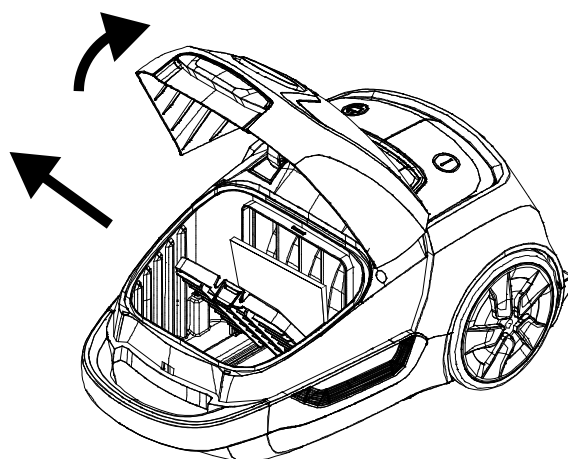

### III. VÝMĚNA VÝSTUPNÍHO FILTRU

1. Odstraňte kryt umístěný na zadní straně vysavače.
2. Sklopte zpět kryt a vyjměte HEPA filtr.
3. Nainstalujte nový filtr.

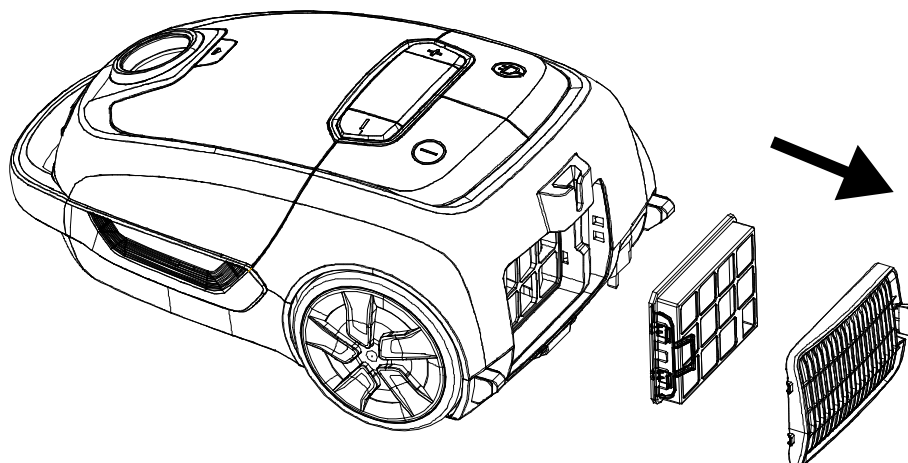

- Filtry je třeba pravidelně čistit a je nutné je vyměnit alespoň každých 12 měsíců nebo častěji, pokud se viditelně zašpiní, aby si zachovaly optimální výkon vysávání.
- Nikdy nepoužívejte vysavač bez nainstalovaných filtrů. Jinak může dojít ke snížení sacího výkonu a/nebo poškození motoru.
- HEPA filtr lze omýt tekoucí vodou a přirozeně vysušit.

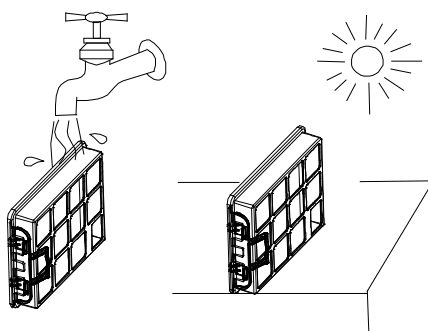

### IV. ČIŠTĚNÍ ZAŘÍZENÍ

- Tělo přístroje čistěte suchým hadříkem.
- Pokud je karoserie velmi znečištěná, lze k čištění použít jemný čisticí prostředek, který je nutné před použitím naředit. Poté zařízení otřete do sucha.
- Nečistěte jednotku erozivními čisticími prostředky. Mohou způsobit deformaci nebo změnu barvy těla jednotky.
- Ujistěte se, že žádné sací otvory a výstupy vzduchu nejsou blokovány vlasy, vlákny, prachem atd. Cirkulace vzduchu musí být neomezená.

## V. ČIŠTĚNÍ NÁSTAVCE

- Nástavce pravidelně čistěte od nahromaděných nečistot.
- Vlasy a vlákna nahromaděná kolem válce turbokartáče lze odstranit běžnými nůžkami, přičemž dbejte opatrnosti, abyste nepřerezali štětiny kartáče.

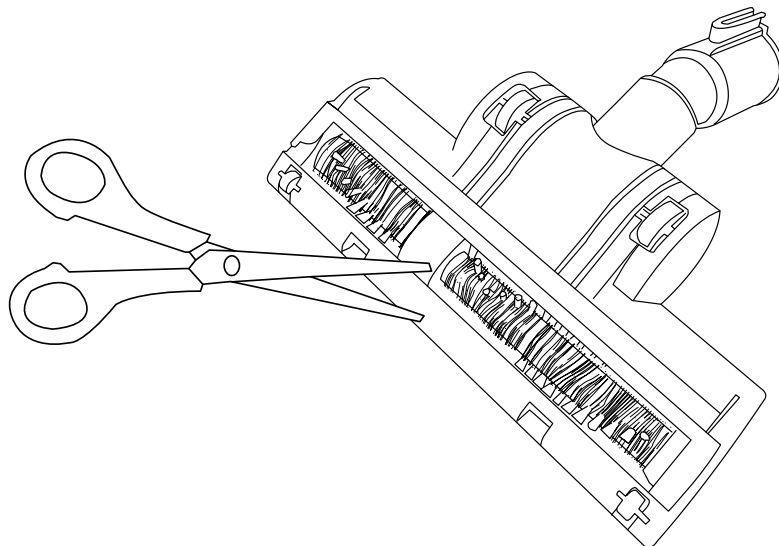

## ŘEŠENÍ PROBLÉMŮ

Problém	Možná příčina	Řešení
Zařízení nefunguje	Zástrčka je odpojena ze zásuvky.	Zapojte napájecí zástrčku do zásuvky ve zdi.
Nízký sací výkon	Teleskopická trubice, hadice nebo jiný díl je ucpaný.	Odstraňte cizí tělesa z ucpaných částí.
	Přední víko je špatně zavřené.	Zkontrolujte upevnění vaku a vstupního a výstupního filtru. Poté řádně zavřete přední víko.
	Filtry nejsou nainstalovány.	Nainstalujte filtry.
Hlasitý zvuk	Teleskopická trubice, hadice nebo jiný díl je ucpaný.	Odstraňte cizí tělesa z ucpaných částí.
	Sáček na prach je naplněný.	Vyprázdněte nebo vyměňte sáček.
	Vstupní a/nebo výstupní vzduchové filtry jsou znečištěné.	Vyměňte nebo vyčistěte znečištěný filtr.
Ikona režimu 5 neustále svítí červeně	Zvolený výkon je pro vysávaný povrch příliš vysoký.	Snižte výkon.
	Sáček na prach je naplněný.	Vyprázdněte nebo vyměňte sáček.
Přílohy se obtížně pohybují	Zvolený výkon je pro vysávaný povrch příliš vysoký.	Snižte výkon.
Napájecí kabel se zcela nenavine zpět	Šňůra je zamotaná.	Vytáhněte celou délku napájecího kabelu a znovu jej navíňte.

## ŽIVOTNÍ PROSTŘEDÍ



■ Tento výrobek obsahuje recyklovatelné materiály. Nelikvidujte tento výrobek jako netříděný komunální odpad. Nejbližší sběrné místo vám sdělí místní obec.

## ZÁRUKA A OPRAVA

Záruka na produkt zahrnuje vady způsobené materiálovými nebo výrobními vadami. Tato záruka je platná pouze v případě, že byl spotřebič používán v souladu s pokyny a za předpokladu, že nebyl upravován, opravován nebo do něj zasahováno neoprávněnou osobou nebo poškozen nesprávným používáním nebo přepravou. Záruka se nevztahuje na vady vzniklé přirozeným opotřebením součástí nebo na rozbitné předměty, jako jsou skleněné a keramické předměty.

Tato záruka neomezuje základní ani žádná jiná práva zákazníka týkající se nákupu spotřebiče udělená zákony.

V případě reklamace se prosím obraťte na ověřeného prodejce nebo na Yoer Service. K reklamaci přiložte informace o povaze závady a doklad o koupi.

## **WICHTIGE SICHERHEITSHINWEISE**

**Beim Gebrauch von elektrischen Geräten sollten stets grundlegende Sicherheitsmaßnahmen befolgt werden, einschließlich der folgenden:**

1. Lesen Sie alle Anweisungen vor der Verwendung sorgfältig durch und bewahren Sie sie für zukünftige Referenzen auf.
2. Stellen Sie sicher, dass die Spannung Ihrer Steckdose der auf dem Typenschild angegebenen Spannung entspricht.
3. Um Feuer, elektrischen Schock und Verletzungen zu vermeiden, tauchen Sie das Kabel, den Stecker oder das Gerät nicht in Wasser oder andere Flüssigkeiten.
4. Benutzen Sie das Gerät nicht und berühren Sie den Netzstecker nicht mit nassen Händen.
5. Verwenden Sie das Gerät nicht in der Nähe von Badewannen, Duschen oder Schwimmbecken.
6. Dieses Gerät kann von Kindern ab 8 Jahren und Personen mit eingeschränkten physischen, sensorischen oder geistigen Fähigkeiten oder solchen, die über wenig Erfahrung und Wissen verfügen, unter Aufsicht oder Anleitung zur sicheren Verwendung des Geräts verwendet werden und die damit verbundenen Gefahren verstehen. Kinder sollten nicht mit dem Gerät spielen. Reinigung und Wartung sollten von Kindern nicht ohne Aufsicht erfolgen.

7. Wenn das Stromkabel beschädigt ist, muss es durch den Kundendienst des Herstellers ersetzt werden.
8. Verwenden Sie das Netzkabel nicht, um das Gerät zu tragen oder als Griff zu benutzen, um Türen zu schließen, um scharfe Kanten oder Ecken zu ziehen. Führen Sie den Staubsauger nicht über das Kabel. Halten Sie das Kabel von heißen Oberflächen fern.
9. Halten Sie beim Abziehen des Steckers das Steckergehäuse fest, nicht das Kabel.
10. Halten Sie beim Verwenden der automatischen Kabelaufwicklungsfunktion den Netzstecker fest, um Verletzungen zu vermeiden.
11. Ziehen Sie den Stecker des Staubsaugers ab, bevor Sie den Schlauch anschließen.
12. Wenn das Gerät nicht wie vorgesehen funktioniert, heruntergefallen ist, beschädigt wurde, draußen gelassen wurde oder mit Flüssigkeit in Kontakt gekommen ist, sollte es an den Kundendienst des Herstellers geliefert werden.
13. Versuchen Sie nicht, das Gerät zu reparieren, zu demontieren oder zu modifizieren. Es gibt keine vom Benutzer wartbaren Teile im Inneren.
14. Verwenden Sie bei Verwendung einer Verlängerungsschnur nicht die maximal angegebene Dauerleistung/Last der Verlängerungsschnur.



15. Ziehen Sie das Gerät ab, wenn es nicht verwendet wird oder vor der Reinigung oder beim Tragen.
16. Schalten Sie das Gerät aus, bevor Sie es ausstecken.
17. Legen Sie keine Fremdkörper in die Lüftungsschlitze oder lassen Sie Haare, Fussel, Staub usw. die Luftaustrittsöffnungen blockieren. Stellen Sie sicher, dass sie sauber sind, damit die Luftzirkulation nicht behindert wird.
18. Wenn die Saugöffnungen des Geräts während des Betriebs verstopft sind, schalten Sie den Staubsauger sofort aus, ziehen Sie ihn aus der Steckdose und entfernen Sie die Hindernisse. Anschließend kann das Gerät wieder eingeschaltet werden.
19. Stellen Sie sicher, dass keine lockere Kleidung, Haare, Finger und andere Körperteile in die Öffnungen des Geräts oder seiner beweglichen Teile gelangen.
20. Seien Sie beim Staubsaugen von Treppen vorsichtig.
21. Verwenden Sie den Staubsauger nicht in unmittelbarer Nähe von Kaminen und anderen Feuerquellen.
22. Verwenden Sie das Gerät nicht, um rauchende oder brennende Gegenstände wie Zigaretten, Streichhölzer oder heiße Asche aufzusaugen.
23. Verwenden Sie das Gerät nicht, um entzündliche oder brennbare Substanzen wie Benzin aufzusaugen, und verwenden Sie es nicht an Orten, an denen solche Substanzen vorhanden sein könnten.

24. Verwenden Sie den Staubsauger nicht ohne Staubbeutel und/oder Filter. Verwenden Sie nur vom Hersteller für diesen Staubsauger empfohlenes Zubehör.
25. Halten Sie Batterien von Kindern fern.
26. Laden Sie nicht wiederaufladbare Batterien auf.
27. Öffnen oder zerstören Sie Batterien nicht.
28. Erhitzen Sie Batterien nicht. Setzen Sie Batterien keiner Hitze oder Feuer aus. Vermeiden Sie die Lagerung in direktem Sonnenlicht.
29. Kurzschließen Sie Batterien nicht. Lagern Sie Batterien nicht ungeordnet in einer Box oder Schublade, wo sie sich gegenseitig kurzschließen können oder durch andere Metallgegenstände kurzgeschlossen werden können.
30. Nehmen Sie eine Batterie nicht aus ihrer Originalverpackung, bis sie für den Gebrauch benötigt wird.
31. Setzen Sie Batterien keinen mechanischen Stößen aus.
32. Bei Kontakt mit ausgelaufenen Batterien sollte der Kontakt mit Haut oder Augen vermieden werden. Bei Kontakt waschen Sie die betroffene Stelle sofort mit reichlich Wasser und suchen Sie ärztlichen Rat.
33. Stellen Sie sicher, dass Batterien korrekt bezüglich der Polarität (+ und -) installiert sind.

34. Die Verwendung von Batterien durch Kinder sollte beaufsichtigt werden. Lassen Sie Kinder nicht Batterien ohne Aufsicht von Erwachsenen austauschen.
35. Suchen Sie sofort ärztlichen Rat, wenn eine Batterie verschluckt wurde.
36. Halten Sie Batterien sauber und trocken.
37. Reinigen Sie vor dem Einsetzen der Batterien die Batteriekontakte und auch die des Handsenders.
38. Wählen Sie immer die richtige Größe und Art von Batterie aus, die am besten für den beabsichtigten Gebrauch geeignet ist. Die mit dem Gerät gelieferten Informationen zur korrekten Batterieauswahl sollten zur Referenz aufbewahrt werden.
39. Entfernen Sie Batterien aus dem Gerät, wenn es über einen längeren Zeitraum nicht verwendet wird.
40. Entfernen Sie verbrauchte Batterien sofort.
41. Entsorgen Sie Batterien nicht im Feuer, außer unter Bedingungen einer genehmigten und kontrollierten Verbrennung.
42. Batterien sollten in speziell gekennzeichneten Behältern an zugewiesenen Entsorgungspunkten entsorgt werden.
43. Dieses Gerät ist ausschließlich für den Haushaltsgebrauch auf trockenen Oberflächen vorgesehen. Jede andere Verwendung gilt als ungeeignet und gefährlich.

44. Der Hersteller übernimmt keine Haftung für Schäden, die durch Nichtbeachten der Gebrauchsanweisung entstehen.



**WARNUNG**

**HALTEN SIE BATTERIEN AUSSERHALB  
DER REICHWEITE VON KINDERN**

Das Verschlucken einer Batterie kann zu chemischen Verbrennungen, Durchdringung des Weichgewebes und zum Tod führen. Schwere Verbrennungen können innerhalb von 2 Stunden nach der Einnahme auftreten. Suchen Sie sofort ärztliche Hilfe.

## KENNEN SIE IHREN STAUBSAUGER

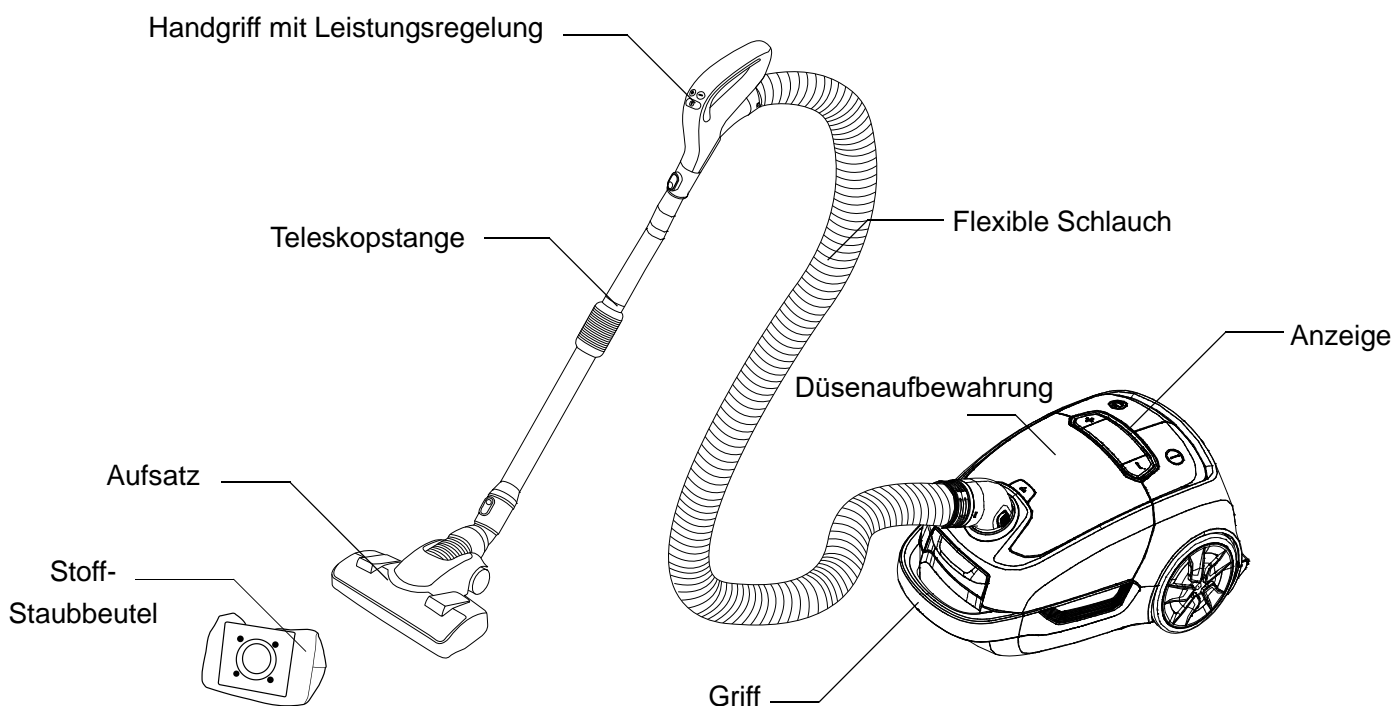

## ZUBEHÖR

Das Gerät wird mit 4 Aufsätzen und 2 zusätzlichen Düsen geliefert, die sich im Fach befinden. Jeder ist für eine andere Anwendung vorgesehen.

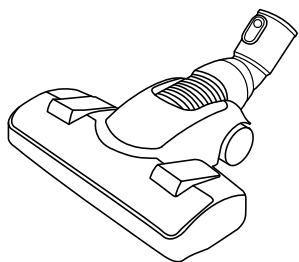

Aufsatz für harte Böden und Teppiche

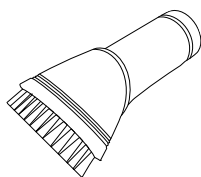

Staubpinsel  
Für Möbel, Jalousien, Bücher

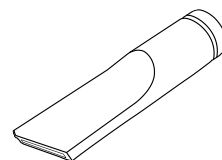

Fugendüse  
Für Heizkörper, Ecken, Spalten und Zwischenräume zwischen Sofakissen

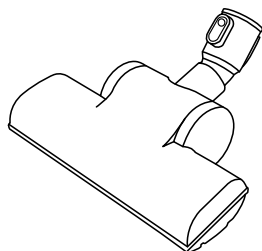

Turbo-Bürste

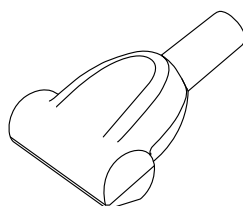

Mini-Turbo-Bürste

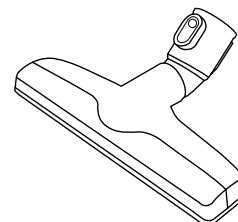

Parkett-Aufsatz

**TECHNISCHE SPEZIFIKATIONEN**

Nennleistung	800W
Saugleistung	200W
Spannung/Frequenz	230V~50Hz
Geräuschpegel	68dB

**MONTAGE**

1. Stellen Sie sicher, dass das Gerät ausgesteckt ist.
2. Drücken Sie den Schlauchanschluss in die Halterung. Ein charakteristisches "Klick" -Geräusch stellt sicher, dass die Installation korrekt ist.

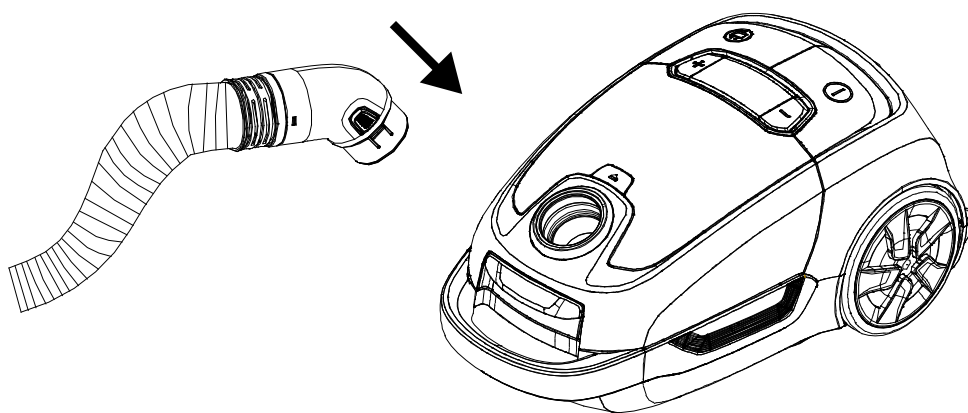

3. Verbinden Sie das breite Ende der Teleskopstange mit dem ausgewählten Aufsatz und das schmale Ende mit dem Griff. Ein charakteristisches "Klick" -Geräusch stellt sicher, dass die Installation korrekt ist.

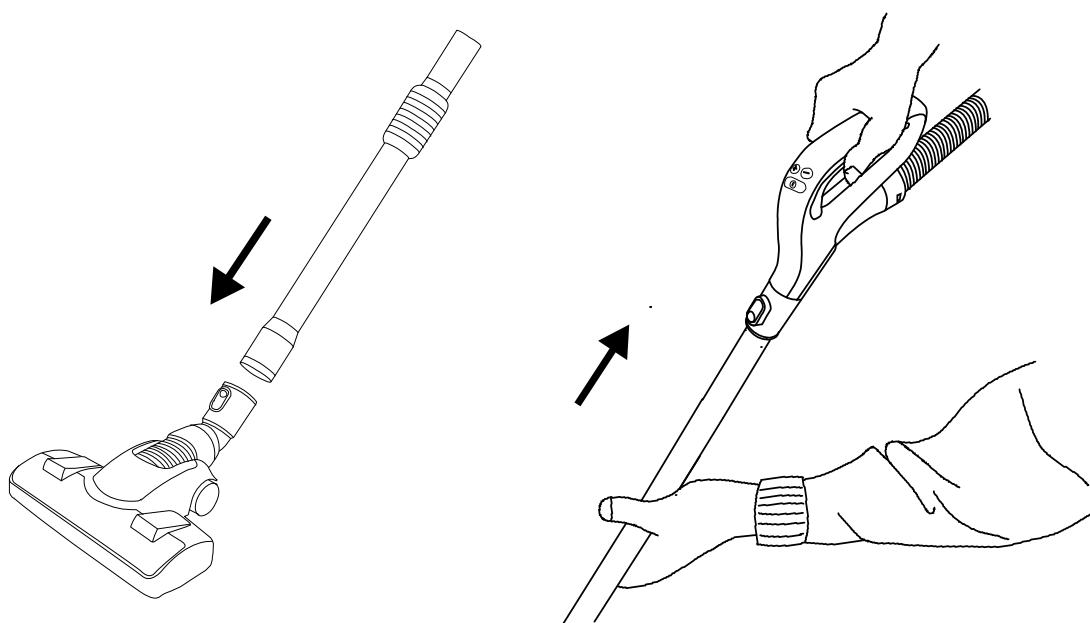

- Um die Höhe des Teleskoprohrs anzupassen, bewegen Sie den schwarzen Griff nach oben oder unten, je nachdem, ob Sie das Rohr verlängern oder verkürzen möchten, dann bringen Sie den schmalen Teil des Rohrs in die gewünschte Position, während Sie den Griff festhalten. Lassen Sie den Griff los, um die Position zu speichern.

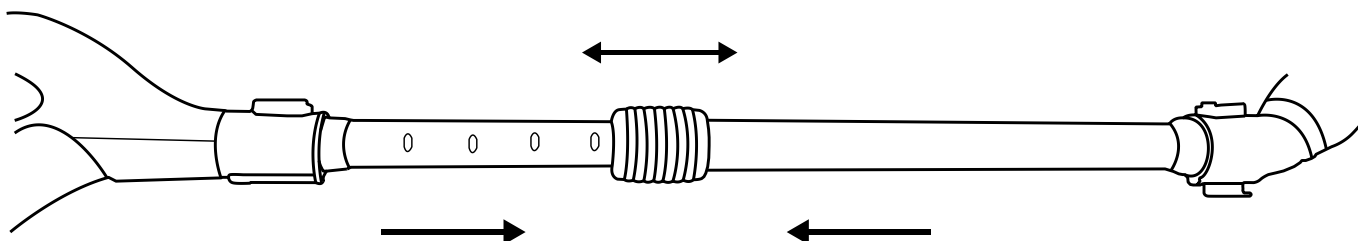

## ZERLEGUNG

Bevor Sie mit den nachfolgend beschriebenen Aktivitäten beginnen, ziehen Sie das Gerät bitte aus der Steckdose.

Silberne Knöpfe befinden sich am Griff und an den Anschlussverbindern. Um Komponenten zu entfernen, drücken Sie auf die runde Vertiefung auf den Knöpfen.

Der Schlauch wird entfernt, indem beide Tasten an der Seite des Anschlusses gleichzeitig gedrückt und in Richtung auf sich selbst gezogen werden.

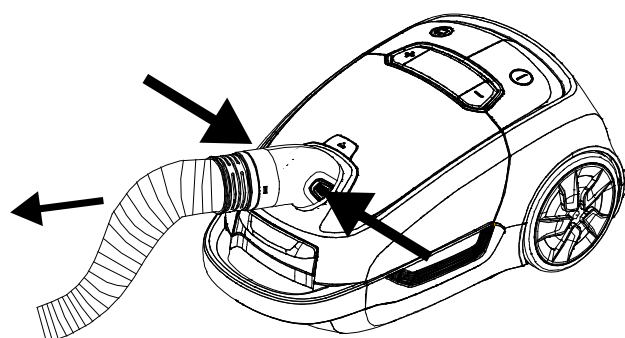
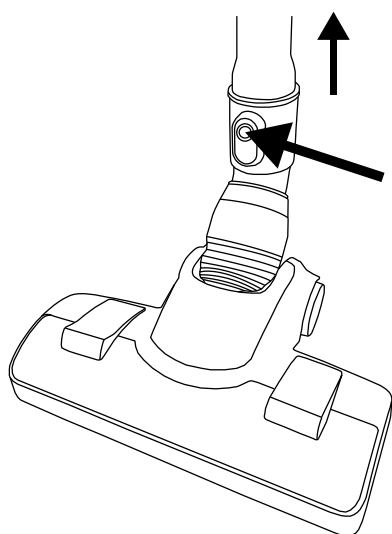

# BEDIENUNGSANLEITUNG

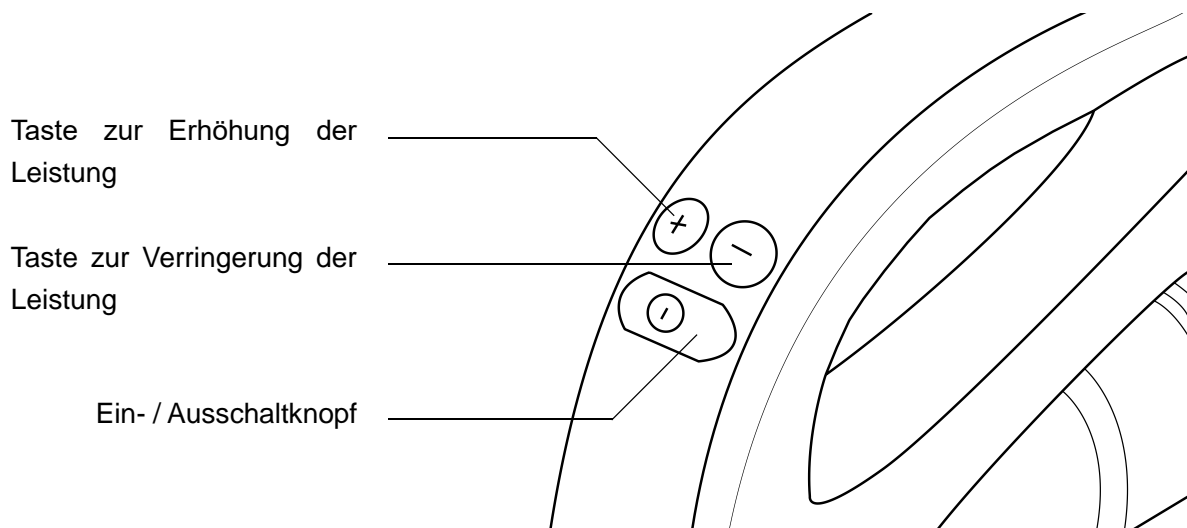
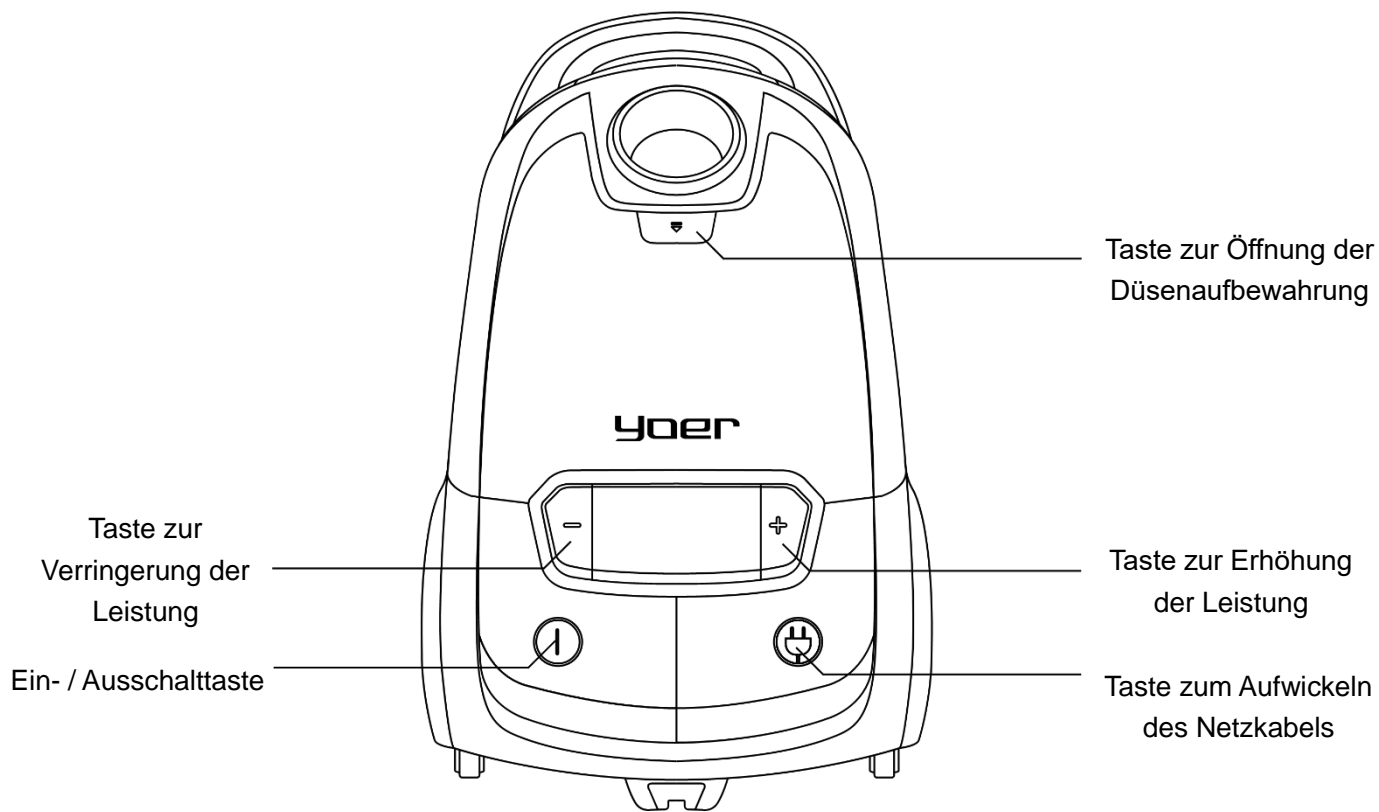



1. Nachdem das Gerät ordnungsgemäß montiert wurde, ziehen Sie eine gewünschte Kabel Länge von der Rolle am hinteren Teil des Geräts. Eine gelbe Markierung zeigt auf die optimale Länge, während die rote Markierung auf die maximale Länge hinweist. Überschreiten Sie nicht die maximale Kabellänge. Nach dem Anschließen ist das Gerät bereit, den Betrieb aufzunehmen.
2. Drücken Sie die Ein- / Ausschalttaste, um mit dem Staubsaugen zu beginnen.
3. Passen Sie die Leistung an.

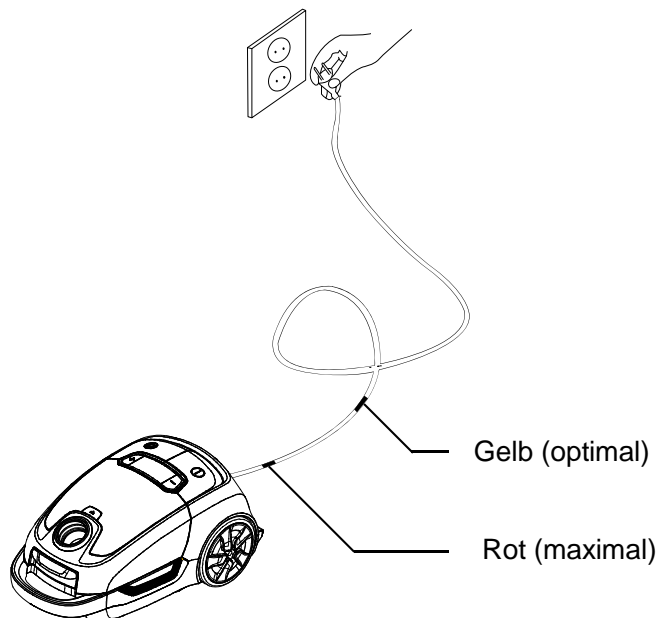

## LEISTUNGSREGELUNG

Der Staubsauger kann in 5 Leistungsstufen arbeiten. Jede entspricht einer anderen empfohlenen Verwendung. Die Leistung kann mithilfe der "+" und "-" Tasten am Staubsauger und am Handgriff reguliert werden.



1. Dicke Stoff-Gardinen



2. Polsterstoffe

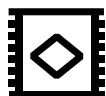

3. Bodenfliese



4. Hartholzboden / Parkett



5. Teppiche

Wenn die ausgewählte Leistung für eine bestimmte Oberfläche zu hoch ist, leuchtet das Symbol für Modus 5 rot auf. In diesem Fall heben Sie den Aufsatz an und passen Sie die Leistung an.

**VORSICHT:** Das Staubsaugen von Fensterabdeckungen mit einer höheren Leistungsstufe als 1 kann dazu führen, dass sie reißen. Es wird auch nicht empfohlen, den Staubsauger auf besonders empfindlichen Abdeckungen zu verwenden.

## PARKEN

An der Unterseite des Staubsaugers sowie an der Unterseite befinden sich Rohrbefestigungshaken. Bringen Sie das Gerät in die gewünschte Position und schieben Sie den Befestigungshaken des Aufsatzes in die Halterung.

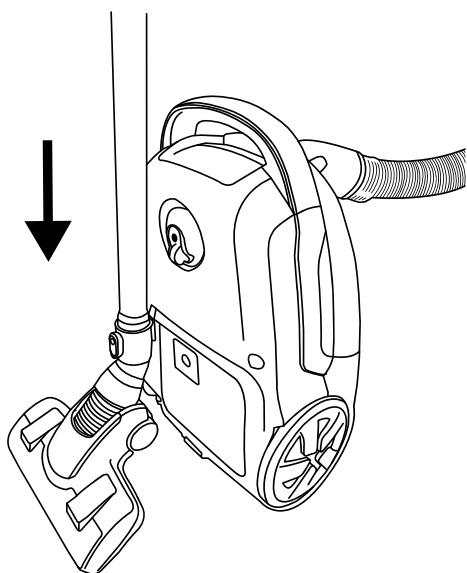

Vertikal

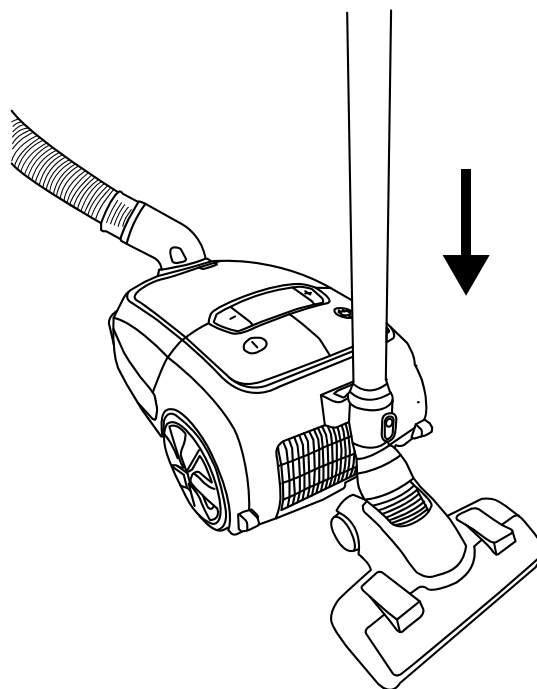

Horizontal

## DÜSENLAGER

Ein Fach für die Staubpinselföhre und die Fugendüse befindet sich unter der vorderen Abdeckung des Staubsaugers. Um die Düsen herauszunehmen, drücken Sie die Taste direkt unter der Schlauchhalterung und klappen Sie die Abdeckung zurück.

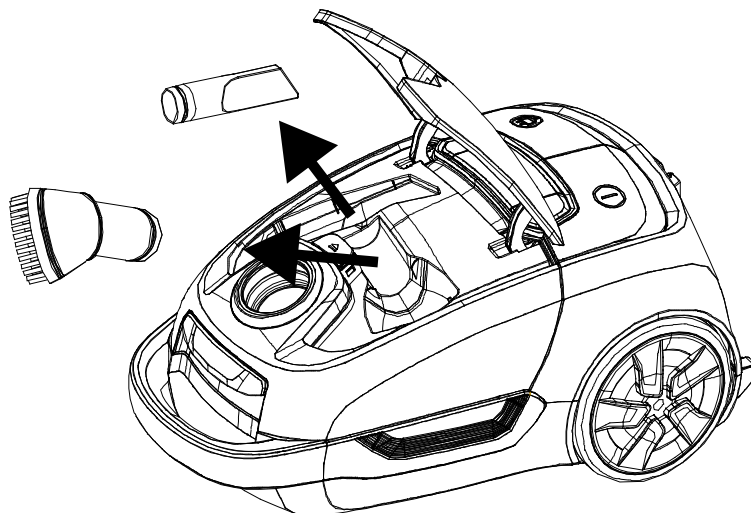

## REINIGUNG UND WARTUNG

Bevor Sie mit einer der unten beschriebenen Aktivitäten beginnen, ziehen Sie bitte das Gerät aus der Steckdose. Verwenden Sie nur vom Hersteller empfohlene Filter und Staubbeutel für diesen Staubsauger.

### I. STAUBBEUTELWECHSEL

1. Nachdem Sie den Schlauch abgeschlossen haben, öffnen Sie den vorderen Deckel, indem Sie auf den Riegel unter dem Griff drücken.
2. Schieben Sie den Staubbeutelhalter ab und entfernen Sie den Staubbeutel.
3. Setzen Sie den neuen Staubbeutel in den Halter ein und schieben Sie ihn zurück.

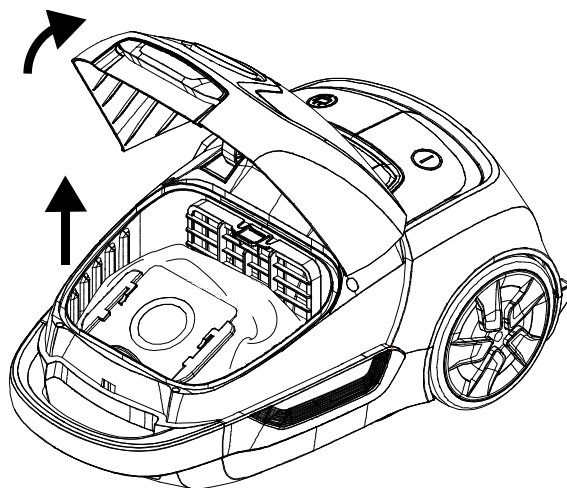

**VORSICHT:** Wenn der Staubbeutel nicht installiert oder falsch installiert ist, lässt sich der Deckel nicht schließen und der Staubsauger kann nicht normal betrieben werden.

### II. AUSTAUSCH DER EINLASSFILTER

1. Nachdem Sie den Schlauch abgeschlossen haben, öffnen Sie den vorderen Deckel, indem Sie den Riegel unter dem Handgriff zurückziehen.
2. Entfernen Sie den Staubbeutel.
3. Klappen Sie die Abdeckung zurück und entfernen Sie beide Filter.
4. Installieren Sie neue Filter.

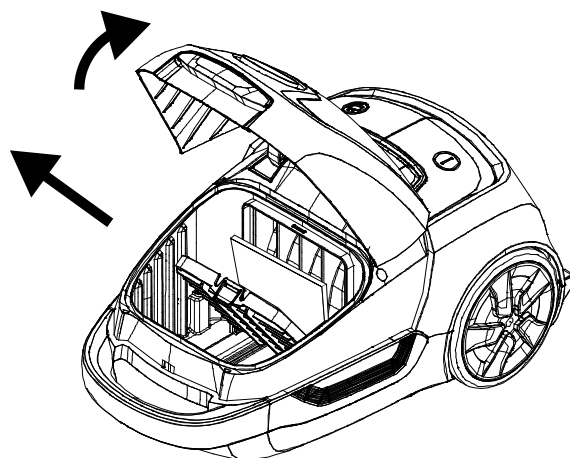

### III. AUSTAUSCH DES AUSLASSFILTERS

1. Entfernen Sie die Abdeckung auf der Rückseite des Staubsaugers.
2. Klappen Sie die Abdeckung zurück und entfernen Sie den HEPA-Filter.
3. Installieren Sie den neuen Filter.

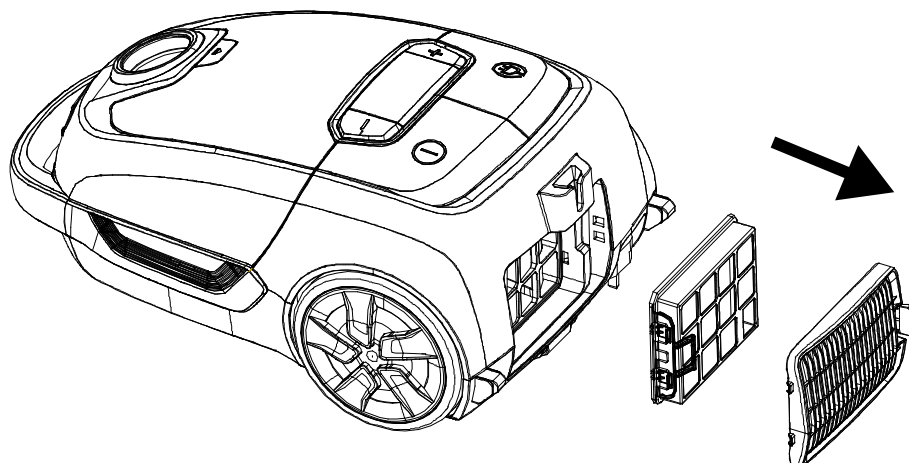

- Die Filter müssen regelmäßig gereinigt werden und sollten mindestens alle 12 Monate ausgetauscht werden oder häufiger, wenn sie sichtbar verschmutzt sind, um eine optimale Saugleistung zu erhalten.
- Verwenden Sie den Staubsauger niemals ohne installierte Filter. Andernfalls kann die Saugleistung reduziert werden und / oder Motorschäden können auftreten.
- Der HEPA-Filter kann mit fließendem Wasser gewaschen und natürlich getrocknet werden.

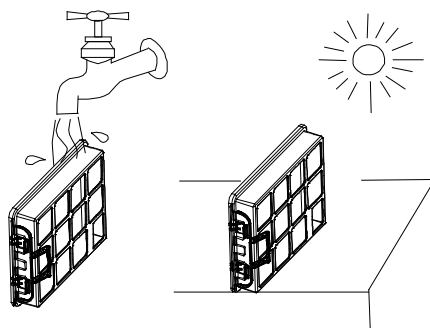

### IV. GERÄTEREINIGUNG

- Reinigen Sie das Gehäuse des Geräts mit einem trockenen Tuch.
- Wenn das Gehäuse sehr verschmutzt ist, kann zur Reinigung ein mildes Reinigungsmittel verwendet werden, das vor der Verwendung verdünnt werden muss. Wischen Sie das Gerät anschließend trocken.
- Reinigen Sie das Gerät nicht mit abrasiven Reinigungsmitteln. Diese können Verformungen oder Verfärbungen des Gehäuses verursachen.
- Stellen Sie sicher, dass keine Saugöffnungen und Luftauslässe durch Haare, Flusen, Staub usw. blockiert sind. Die Luftzirkulation muss ungehindert sein.

## V. REINIGUNG DER ANHÄNGE

- Reinigen Sie die Anhänge regelmäßig von angesammelten Verschmutzungen.
- Haare und Flusen, die sich um die Walze der Turbobürste angesammelt haben, können mit normalen Scheren entfernt werden, wobei darauf zu achten ist, die Borsten der Bürste nicht zu beschneiden.

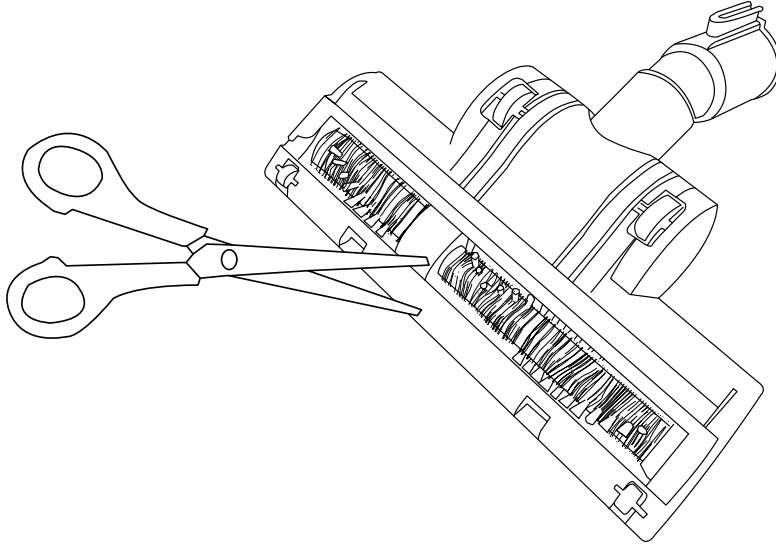

**FEHLERBEHEBUNG**

<b>Problem</b>	<b>Mögliche Ursache</b>	<b>Lösung</b>
Das Gerät funktioniert nicht	Der Netzstecker ist nicht in der Steckdose eingesteckt.	Stecken Sie den Netzstecker in die Steckdose.
Niedrige Saugkraft	Der Teleskoprohr, der Schlauch oder ein anderes Teil ist verstopft.	Entfernen Sie Fremdkörper aus den verstopften Teilen.
	Die vordere Abdeckung ist nicht ordnungsgemäß geschlossen.	Überprüfen Sie die Montage des Beutels sowie der Einlass- und Auslassfilter. Schließen Sie dann die vordere Abdeckung ordnungsgemäß.
	Filter sind nicht installiert.	Installieren Sie Filter.
Lautstarkes Geräusch	Der Teleskoprohr, der Schlauch oder ein anderes Teil ist verstopft.	Entfernen Sie Fremdkörper aus den verstopften Teilen.
	Der Staubbeutel ist voll.	Leeren oder ersetzen Sie den Beutel.
	Die Luft-Einlass- und/oder Auslassfilter sind verschmutzt.	Ersetzen oder reinigen Sie die verschmutzten Filter.
Das Modus 5-Symbol leuchtet ständig rot	Die ausgewählte Leistung ist zu hoch für die gesaugte Oberfläche.	Verringern Sie die Leistung.
	Der Staubbeutel ist voll.	Leeren oder ersetzen Sie den Beutel.
Die Anhänge lassen sich schwer bewegen	Die ausgewählte Leistung ist zu hoch für die gesaugte Oberfläche.	Verringern Sie die Leistung.
Das Netzkabel rollt nicht vollständig zurück	Das Kabel ist verwickelt.	Ziehen Sie die gesamte Länge des Netzkabels heraus und rollen Sie es erneut zurück.

## UMWELT



■ Dieses Produkt enthält recycelbare Materialien. Entsorgen Sie dieses Produkt nicht als unsortierten Hausmüll. Wenden Sie sich an Ihre örtliche Gemeinde, um den nächstgelegenen Sammelpunkt zu erfahren.

## GARANTIE UND REPARATUR

Die Produktgarantie umfasst Mängel, die aus Material- oder Herstellungsfehlern resultieren. Diese Garantie ist nur gültig, wenn das Gerät gemäß den Anweisungen verwendet wurde und nicht modifiziert, repariert oder von unbefugten Personen beeinträchtigt wurde oder durch Missbrauch oder Transport beschädigt wurde. Die Garantie gilt nicht für Mängel, die auf natürlichen Verschleiß von Komponenten oder zerbrechliche Gegenstände wie Glas- und Keramikartikel zurückzuführen sind.

Diese Garantie schränkt nicht die grundlegenden oder sonstigen Rechte des Kunden ein, die durch Gesetze zum Kauf von Geräten gewährt werden.

Im Falle eines Garantieanspruchs wenden Sie sich bitte an den autorisierten Händler oder den Yoer Service. Bitte fügen Sie bei der Einreichung des Anspruchs Informationen zur Art des Defekts und einen Kaufnachweis bei.

## **IMPORTANT SAFEGUARDS**

**When using electrical appliances, basic safety precautions should always be followed, including the following:**

1. Read all instructions before using and keep for future reference.
2. Make sure that your outlet voltage corresponds to the voltage stated on the rating label.
3. To protect against fire, electrical shock and injury do not immerse cord, plug or unit in water or other liquid.
4. Do not use the device or touch the power plug with wet hands.
5. Do not use the device around baths, showers or swimming pools.
6. This appliance can be used by children of 8 years old and above and persons with reduced physical, sensory or mental capabilities or those who lack experience and knowledge if they have been given supervision or instruction concerning use of the appliance in a safe way and understand the hazards involved. Children should not play with the appliance. Cleaning and user maintenance should not be made by children without supervision.
7. If the supply cord is damaged, it must be replaced by the manufacturer service.
8. Do not use the power cord to carry the appliance or use it as a handle, close door on, pull around sharp edges or corners. Do not run the vacuum cleaner over the cord. Keep the cord away from hot surfaces.
9. When unplugging the device, hold the plug, not the cord.



10. While using the automatic power cord rewind functionality, hold on to the power plug to avoid harm.
11. Unplug the vacuum cleaner before connecting the hose.
12. If the device does not work as it should, was dropped, damaged, left outside or put into liquid, it should be delivered to manufacturer service.
13. Do not attempt to repair, disassemble or modify the appliance. There are no user-serviceable parts inside.
14. When using an extension lead please ensure you do not exceed the maximum rated running wattage / load of the extension lead.
15. Unplug the device when it is not being used or before cleaning or carrying.
16. Turn the device off before unplugging.
17. Do not put foreign objects into or allow hair, lint, dust etc. to block the air outlet vents. Make sure they are clean so that air circulation is unobstructed.
18. If the suction openings of the device become clogged during operation, immediately turn the vacuum cleaner off, unplug it, and remove the obstructing objects. Then, the device may be turned back on.
19. Make sure that no loose clothing, hair, fingers and other body parts get into the openings on the device or its moving parts.
20. Exercise caution when vacuuming stairs.
21. Do not use the vacuum cleaner in close proximity to fireplaces and other flame sources.

22. Do not use the device to vacuum smoking or burning objects such as cigarettes, matches or hot ash.
23. Do not use the device to vacuum flammable or combustible substances such as gasoline, do not use in areas where such substances may be present.
24. Do not use the vacuum cleaner without the dust bag and / or filters. Only use accessories recommended for this vacuum cleaner by the manufacturer.
25. Keep batteries out of the reach of children.
26. Do not recharge non-rechargeable batteries.
27. Do not dismantle, open or destroy batteries.
28. Do not heat batteries. Do not expose batteries to heat or fire. Avoid storage in direct sunlight.
29. Do not short-circuit batteries. Do not store batteries haphazardly in a box or drawer where they may short-circuit each other or be short-circuited by other metal objects.
30. Do not remove a battery from its original packaging until required for use.
31. Do not subject batteries to mechanical shock.
32. In the event of a battery leaking, do not allow the liquid to come in contact with the skin or eyes. If contact has been made, wash the affected area with copious amounts of water and seek medical advice.

33. Ensure that batteries are installed correctly with regard to polarity (+ and –).
34. Batteries usage by children should be supervised. Do not allow children to replace batteries without adult supervision.
35. Seek medical advice immediately if a battery has been swallowed.
36. Keep batteries clean and dry.
37. Clean the battery contacts and also those of the remote prior to battery installation.
38. Always select the correct size and type of battery most suitable for the intended use. Information provided with the equipment to assist correct battery selection should be retained for reference.
39. Remove batteries from equipment if it is not to be used for an extended period of time.
40. Remove exhausted batteries promptly.
41. Do not dispose of batteries in fire except under conditions of approved and controlled incineration.
42. Batteries should be disposed of in specially marked containers at designated disposal points.
43. This appliance is intended for household use only, on dry surfaces. Any other use is considered inappropriate and dangerous.
44. The manufacturer does not accept liability for damage resulting from failure to follow the instruction sheet.



## **WARNING**

### **KEEP BATTERIES OUT OF REACH OF CHILDREN**

Swallowing a battery can lead to chemical burns, perforation of soft tissue, and death. Severe burns can occur within 2 hours of ingestion. Seek medical attention immediately.

## KNOW YOUR VACUUM CLEANER

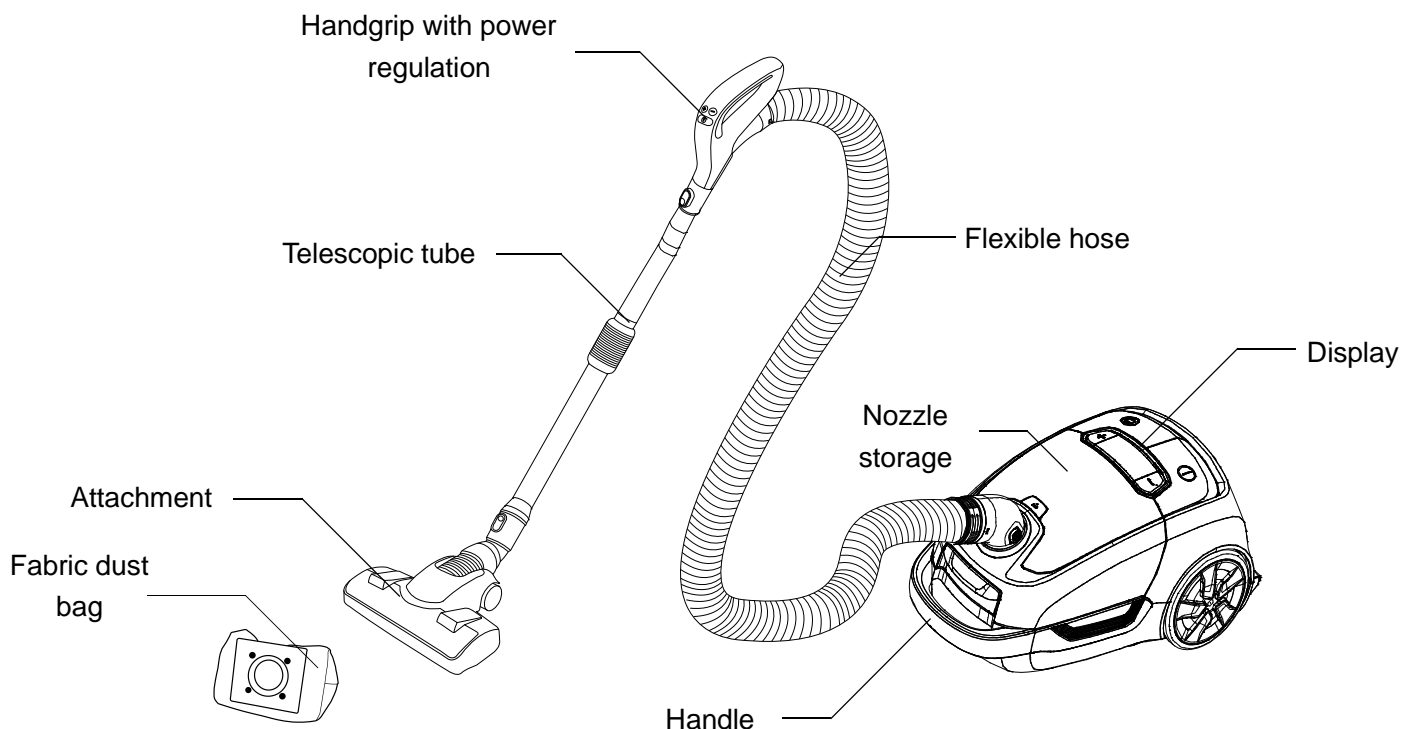

## ACCESSORIES

The device comes with 4 attachments and 2 additional nozzles located in the compartment. Each is intended for a different application.

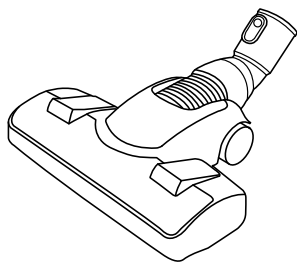

Hard floor and carpet attachment

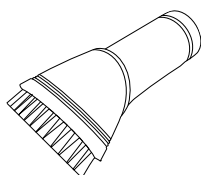

Dusting brush  
For furniture, blinds, books

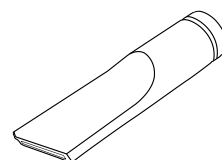

Crevice tool  
For heaters, corners, crevices and spaces between sofa cushions

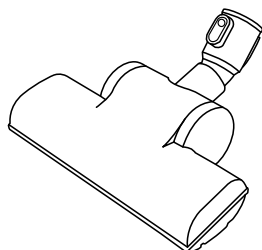

Turbo-brush

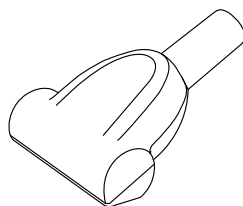

Mini turbo-brush

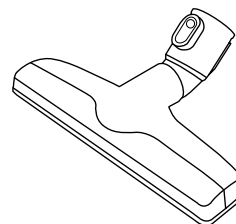

Parquet attachment

**TECHNICAL SPECIFICATION**

Nominal power	800W
Suction power	200W
Voltage / Frequency	230V~50Hz
Noise level	68dB

**ASSEMBLY**

5. Make sure the device is unplugged
6. Push the hose connector into the mount. A characteristic “click” sound assures proper installation.

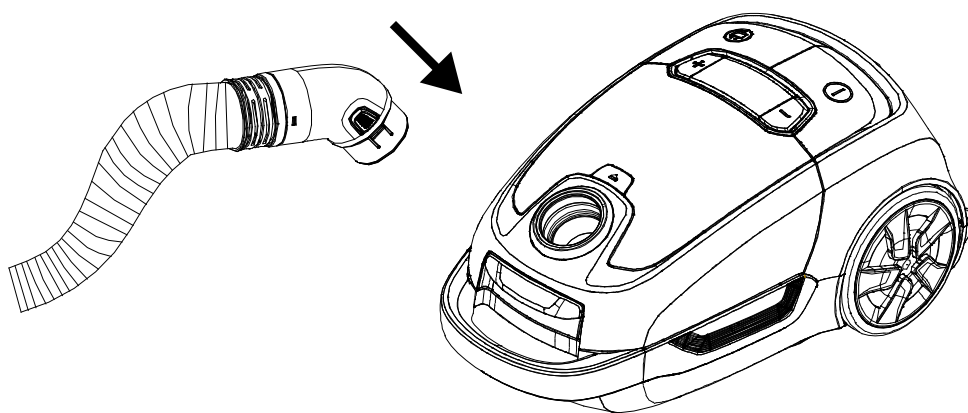

7. Connect the wide end of the telescopic tube to a selected attachment, and the narrow end to the handle. A characteristic “click” sound assures proper installation.

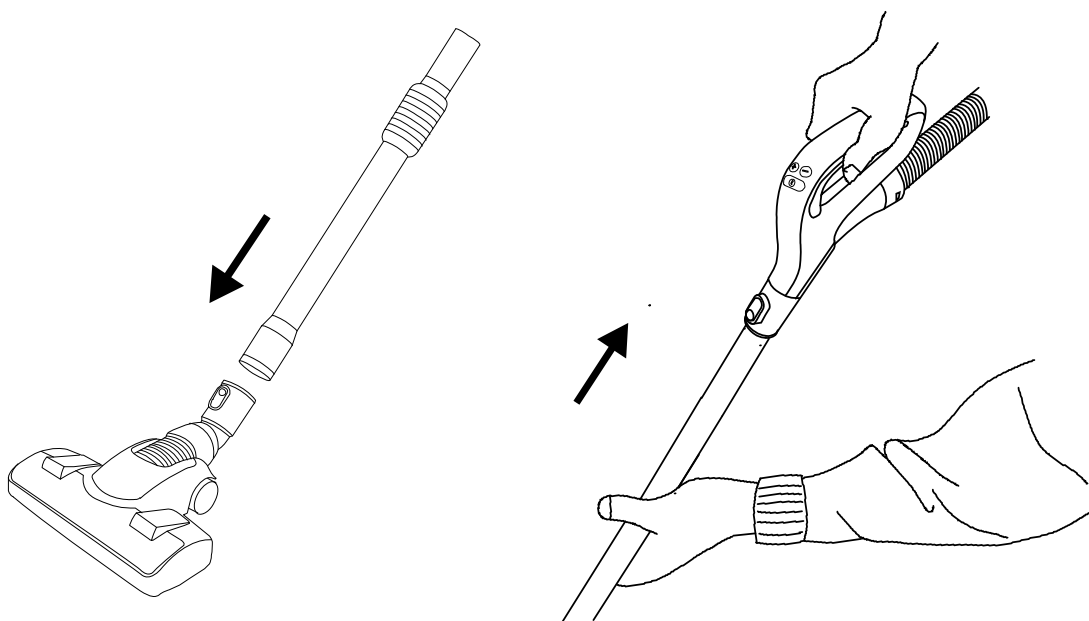

8. To adjust the height of the telescopic tube, move the black grip upwards or downwards, depending on whether you want to lengthen or shorten the tube, then move the narrow part of the tube into the desired position, while holding by the handle. Let go of the grip to save the position.

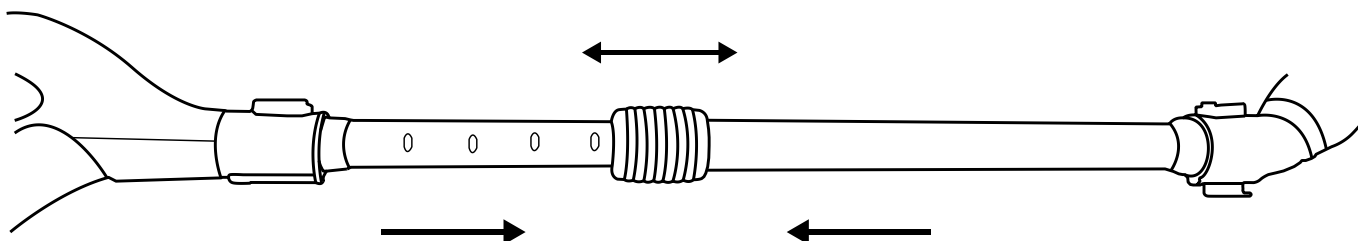

## DISASSEMBLY

Before commencing any of the activities described below, unplug the device.

Silver buttons are located on handle and attachment connectors. To remove components, press the round indentation on the buttons.

The hose is removed by simultaneous pressing of both of the buttons on the side of the connector and pulling it towards oneself.

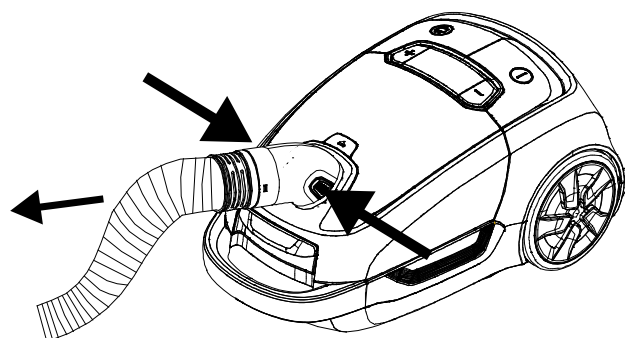
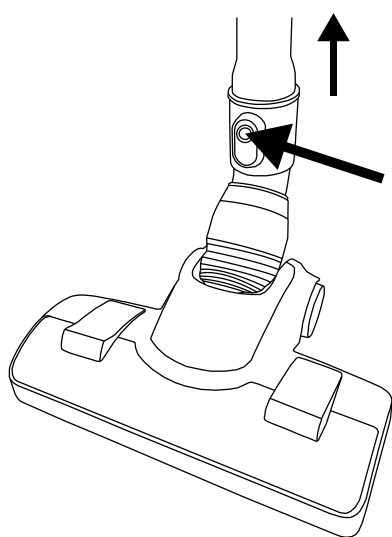

# OPERATION INSTRUCTIONS

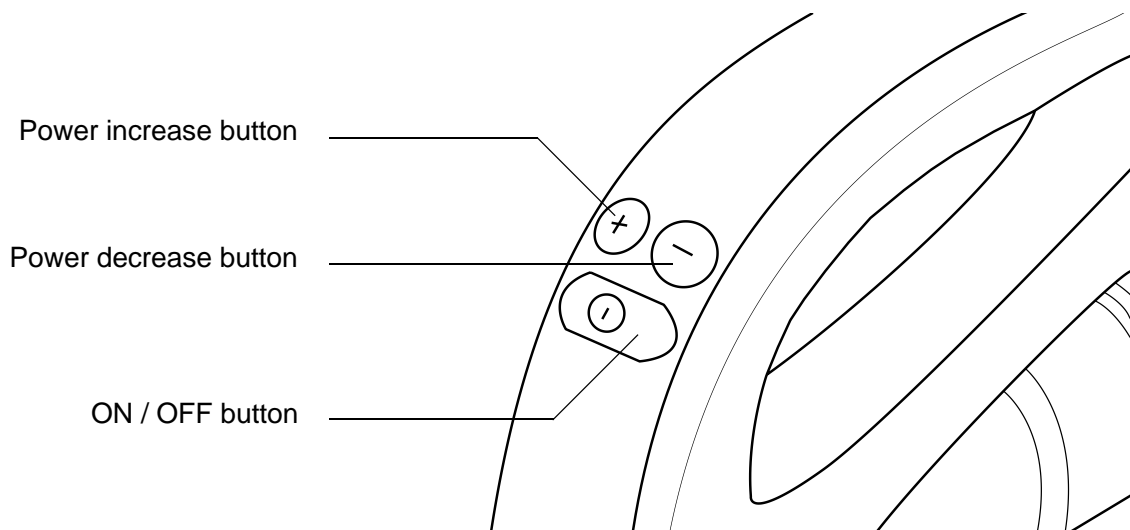
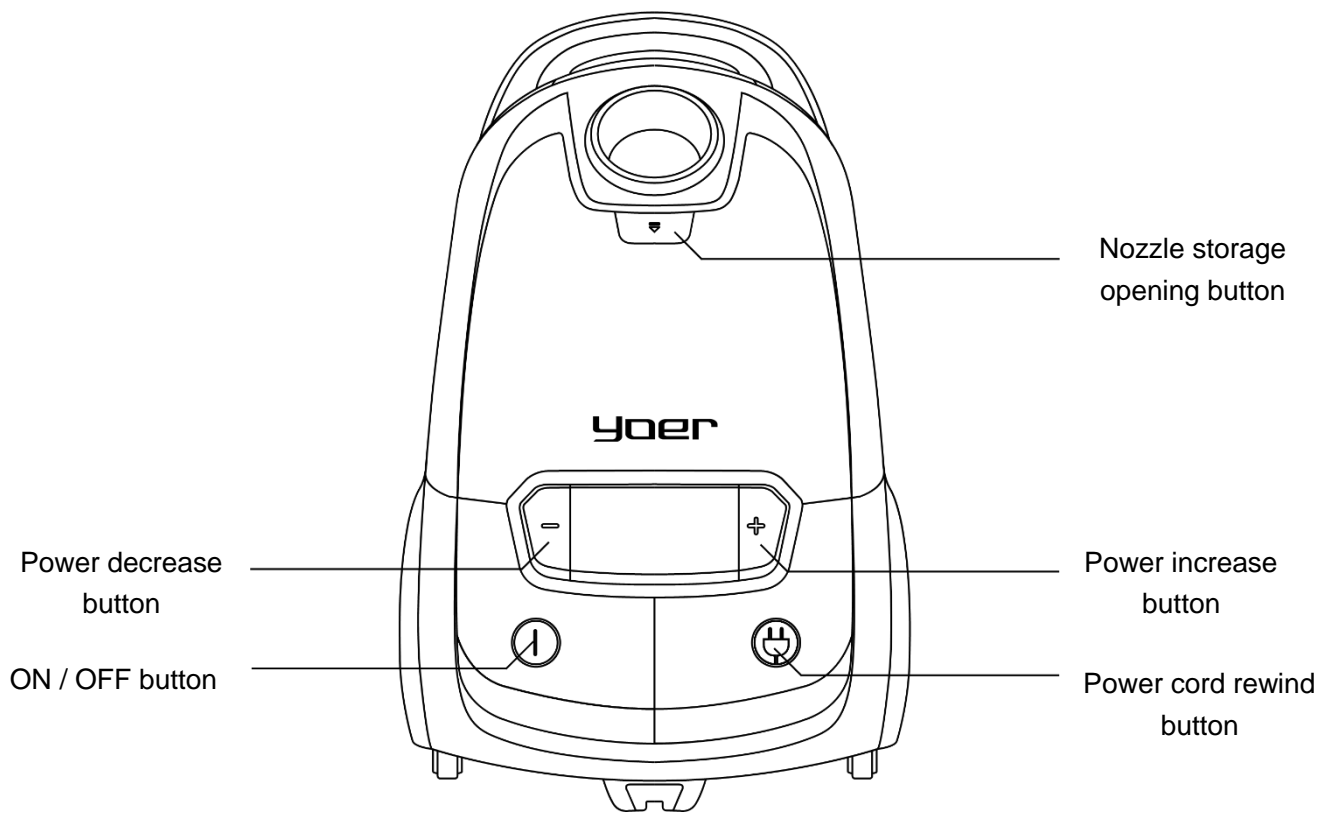



4. After having assembled the device properly, pull a desired cord length from the roller located in the back of the device. A yellow marking points to the optimal length, while the red marking points to the maximum length. Do not exceed the maximum cord length. After plugging in, the device is ready to begin operation.
5. Press the ON / OFF button to begin vacuuming.
6. Adjust the power.

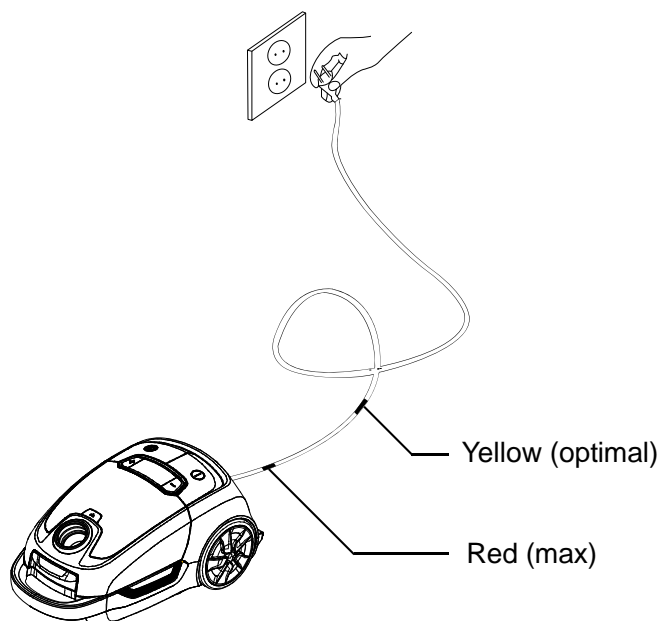

## POWER ADJUSTMENT

The vacuum cleaner can work in 5 power modes. Each one corresponds to a different suggested use. Power can be regulated using the “+” and “-“ buttons on the vacuum body and the handgrip.



1. Thick fabric window curtains



2. Upholstery

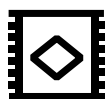

3. Floor tile



4. Hard floor / parquets



5. Carpets

If the selected power is too high for a given surface, the mode 5 icon will light up red. If that occurs, lift up the attachment and adjust power.

**CAUTION:** Vacuuming window covers using a higher power mode than 1 may cause them to rip. It is also not recommended to use the vacuum cleaner on particularly delicate covers.

## PARKING

On the bottom part of the vacuum cleaner, as well as on the underside, tube mounting hitches are located. Put the device in a desired position and slide the attachment hook into the hitch.

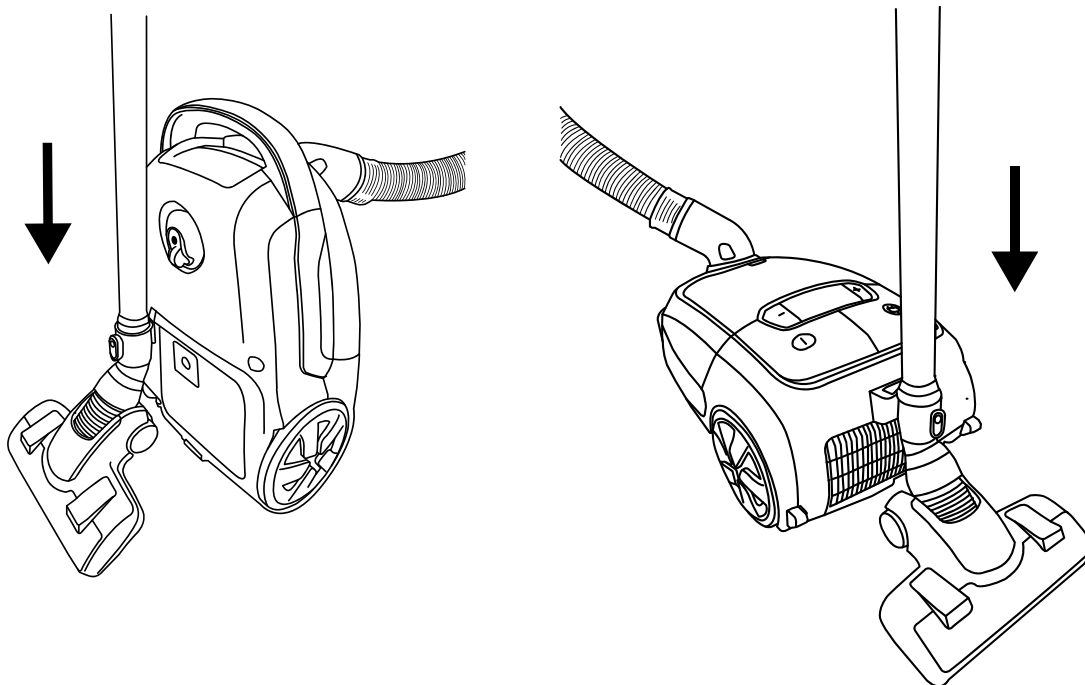

Vertical

Horizontal

## NOZZLE STORAGE

A compartment for the dusting brush and the crevice tool is located under the front cover of the vacuum cleaner. To take out the nozzles, push the button located directly under the hose mount and fold back the cover.

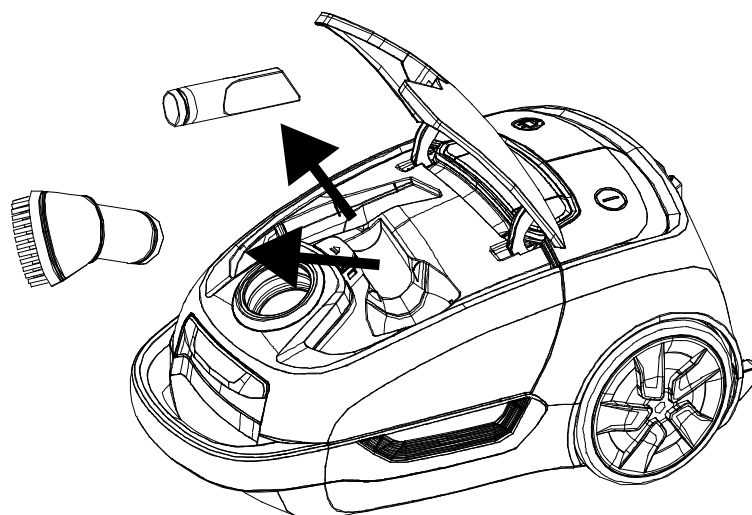

## CLEANING AND MAINTENANCE

Before commencing any of the activities described below, unplug the device. Only use filters and dust bags recommended for this vacuum cleaner by the manufacturer.

### I. DUST BAG REPLACEMENT

4. After having disconnected the hose, open the front lid by pushing on the latch located under the handle.
5. Slide off the dust bag holder and remove the dust bag.
6. Install the new dust bag in the holder and slide it back.

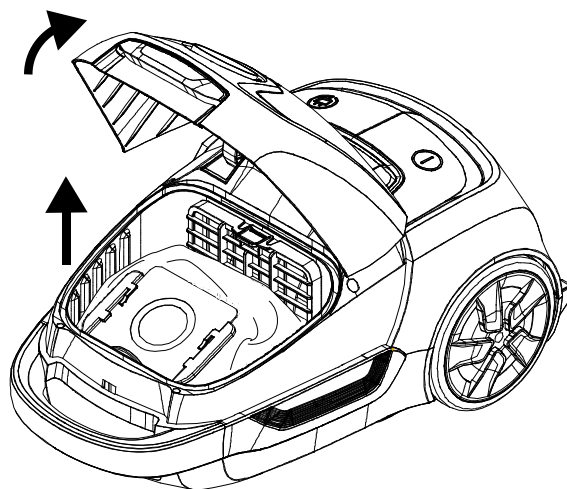

**CAUTION:** If the dust bag is not installed or is installed improperly, the lid will not close and normal operation of the vacuum cleaner will be impossible.

### II. INLET FILTERS REPLACEMENT

5. After having disconnected the hose, open the front lid by pulling back the latch located under the handgrip.
6. Remove the dust bag.
7. Fold back the cover and remove both filters.
8. Install new filters.

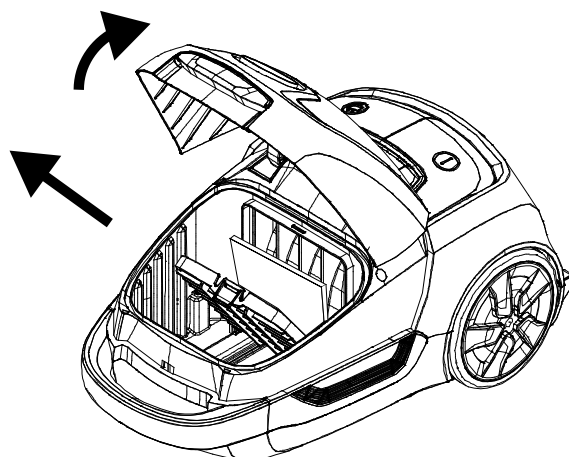

### III. OUTLET FILTER REPLACEMENT

4. Remove the cover located at the back of the vacuum cleaner.
5. Fold back the cover and remove the HEPA filter.
6. Install the new filter.

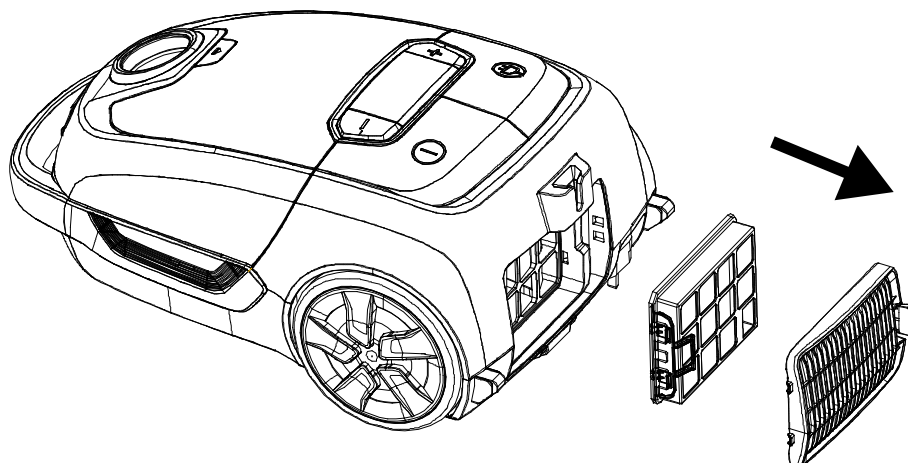

- The filters need to be cleaned regularly, and need to be replaced at least every 12 months, or more often if they get visibly dirty in order to retain optimal vacuuming performance.
- Never use the vacuum cleaner without the filters installed. Otherwise suction power may be reduced and / or motor damage may occur.
- The HEPA filter may be washed with running water and dried naturally.

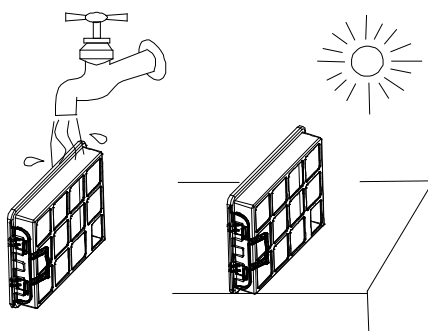

### IV. DEVICE CLEANING

- Clean the body of the device using a dry cloth.
- If the body is very dirty, mild detergent can be used for cleaning, the detergent must be diluted before use. Wipe the device dry afterwards.
- Do not clean the unit with erosive detergents. They may cause distortion or discoloration of the unit body.
- Make sure no suction openings and air outlets are blocked by hair, lint, dust etc. Air circulation must be unobstructed.

## V. ATTACHMENT CLEANING

- Regularly clean the attachments of accumulated contaminants.
- Hair and lint collected around the roller of the turbo-brush can be removed with regular scissors, while exercising caution not to cut the bristles of the brush.

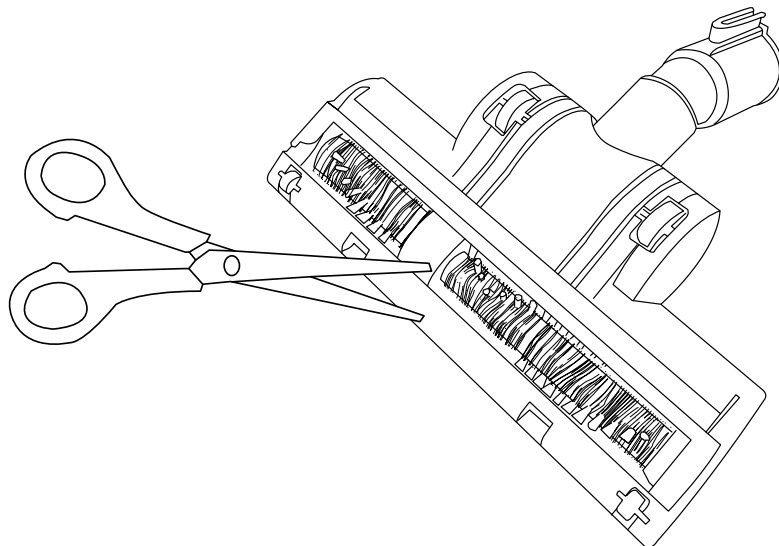

**TROUBLESHOOTING**

<b>Problem</b>	<b>Possible cause</b>	<b>Solution</b>
The device does not work	The power plug is disconnected from the wall socket.	Connect the power plug to the wall socket.
Low suction power	The telescopic tube, hose or a different part is clogged.	Remove foreign bodies from the clogged parts.
	The front lid is improperly closed.	Check the mounting of the bag and the inlet and outlet filters. Then, close the front lid properly.
	Filters are not installed.	Install filters.
Loud noise	The telescopic tube, hose or a different part is clogged.	Remove foreign bodies from the clogged parts.
	The dust bag is filled up.	Empty or replace the bag.
	Air inlet and / or outlet filters are dirty.	Replace or clean dirty filter.
Mode 5 icon is constantly lit up red	The selected power is too high for the vacuumed surface.	Decrease the power.
	The dust bag is filled up.	Empty or replace the bag.
The attachments are difficult to move around	The selected power is too high for the vacuumed surface.	Decrease the power.
Power cord does not fully reel back	The cord is tangled.	Pull out the entire length of the power cord and reel it back again.

## ENVIRONMENT



■ This product contains recyclable materials. Do not dispose this product as unsorted municipal waste. Contact your local municipality for the nearest collection point.

## WARRANTY AND REPAIR

The product warranty includes defects resulting from material or manufacturing defects. This warranty is only valid if the appliance has been used in accordance with the instructions, and provided that it has not been modified, repaired or interfered with by any unauthorized person or damaged by misuse or transportation. The warranty does not apply to defects resulting from natural wear of components or nor breakables such as glass and ceramic items.

This warranty does not limit the customer's basic or any other rights granted by laws regarding appliance purchase.

In the event of a warranty claim please contact the verified vendor or Yoer Service. While submitting the claim please attach information on the nature of the malfunction and a proof of purchase.

## **CONSIDERACIONES IMPORTANTES**

**Al utilizar aparatos eléctricos, siempre se deben seguir precauciones básicas de seguridad, incluidas las siguientes:**

1. Lea todas las instrucciones antes de usar y consérvelas para consultarlas en el futuro.
2. Asegúrese de que el voltaje de su toma de corriente corresponda al voltaje indicado en la etiqueta de clasificación.
3. Para protegerse contra incendios, descargas eléctricas y lesiones, no sumerja el cable, el enchufe o la unidad en agua u otro líquido.
4. No utilice el dispositivo ni toque el enchufe con las manos mojadas.
5. No utilice el dispositivo cerca de baños, duchas o piscinas.
6. Este aparato puede ser utilizado por niños de 8 años en adelante y personas con capacidades físicas, sensoriales o mentales reducidas o aquellos que carecen de experiencia y conocimiento si han recibido supervisión o instrucciones sobre el uso del aparato de manera segura y comprenden los peligros involucrados. Los niños no deben jugar con el aparato. La limpieza y el mantenimiento del usuario no deben ser realizados por niños sin supervisión.
7. Si el cable de alimentación está dañado, debe ser reemplazado por el servicio del fabricante.



8. No utilice el cable de alimentación para transportar el aparato ni lo utilice como asa, cierre la puerta ni tire de bordes o esquinas afilados. No pase la aspiradora sobre el cable. Mantenga el cable alejado de superficies calientes.
9. Al desenchufar el dispositivo, sostenga el enchufe, no el cable.
10. Mientras utiliza la función de rebobinado automático del cable de alimentación, sujete el enchufe para evitar daños.
11. Desenchufe la aspiradora antes de conectar la manguera.
12. Si el dispositivo no funciona como debería, se cayó, se dañó, se dejó afuera o se sumergió en líquido, se debe enviar al servicio técnico del fabricante.
13. No intente reparar, desmontar o modificar el aparato. No hay partes reparables por el usuario adentro.
14. Cuando utilice un cable de extensión, asegúrese de no exceder la potencia/carga nominal máxima del cable de extensión.
15. Desenchufe el dispositivo cuando no esté en uso o antes de limpiarlo o transportarlo.
16. Apague el dispositivo antes de desconectarlo.
17. No coloque objetos extraños ni permita que pelos, pelusas, polvo, etc. bloqueen las salidas de aire. Asegúrese de que estén limpios para que no se obstruya la circulación del aire.

18. Si las aberturas de succión del dispositivo se obstruyen durante el funcionamiento, apague inmediatamente la aspiradora, desenchúfela y retire los objetos que obstruyan. Luego, es posible volver a encender el dispositivo.
19. Asegúrese de que no entre ropa suelta, cabello, dedos u otras partes del cuerpo en las aberturas del dispositivo o en sus partes móviles.
20. Tenga cuidado al aspirar escaleras.
21. No utilice la aspiradora cerca de chimeneas y otras fuentes de llamas.
22. No utilice el dispositivo para aspirar objetos humeantes o quemados, como cigarrillos, cerillas o cenizas calientes.
23. No utilice el dispositivo para aspirar sustancias inflamables o combustibles como gasolina, no lo utilice en áreas donde dichas sustancias puedan estar presentes.
24. No utilice la aspiradora sin la bolsa para el polvo y/o los filtros. Utilice únicamente accesorios recomendados para esta aspiradora por el fabricante.
25. Mantenga las baterías fuera del alcance de los niños.
26. No recargue baterías no recargables.
27. No desmonte, abra ni destruya las baterías.
28. No caliente las baterías. No exponga las baterías al calor o al fuego. Evite el almacenamiento bajo la luz solar directa.

29. No provoque cortocircuitos en las baterías. No guarde las baterías al azar en una caja o cajón donde puedan provocar un cortocircuito entre sí o sufrir un cortocircuito con otros objetos metálicos.
30. No retire una batería de su embalaje original hasta que sea necesaria para su uso.
31. No exponga las baterías a golpes mecánicos.
32. En caso de que la batería tenga una fuga, no permita que el líquido entre en contacto con la piel o los ojos. Si se ha producido contacto, lave la zona afectada con abundante agua y busque atención médica.
33. Asegúrese de que las baterías estén instaladas correctamente con respecto a la polaridad (+ y -).
34. Se debe supervisar el uso de las baterías por parte de los niños. No permita que los niños reemplacen las baterías sin la supervisión de un adulto.
35. Busque atención médica inmediatamente si se ha tragado una batería.
36. Mantenga las baterías limpias y secas.
37. Limpie los contactos de la batería y también los del control remoto antes de instalar la batería.
38. Seleccione siempre el tamaño y tipo de batería correctos y más adecuados para el uso previsto. La información proporcionada con el equipo para ayudar en la selección correcta de la batería debe conservarse como referencia.

39. Retire las baterías del equipo si no lo va a utilizar durante un período prolongado.
40. Retire las baterías agotadas rápidamente.
41. No arroje las baterías al fuego excepto bajo condiciones de incineración aprobada y controlada.
42. Las baterías deben desecharse en contenedores especialmente marcados en los puntos de eliminación designados.
43. Este aparato está diseñado únicamente para uso doméstico, en superficies secas. Cualquier otro uso se considera inadecuado y peligroso.
44. El fabricante no se hace responsable de los daños resultantes del incumplimiento de la hoja de instrucciones.



## **ADVERTENCIA**

### **MANTENGA LAS BATERÍAS FUERA DEL ALCANCE DE LOS NIÑOS**

Tragar una batería puede provocar quemaduras químicas, perforación de tejidos blandos y la muerte. Pueden ocurrir quemaduras graves dentro de las 2 horas posteriores a la ingestión. Busque atención médica de inmediato.

## CONOCE TU ASPIRADORA

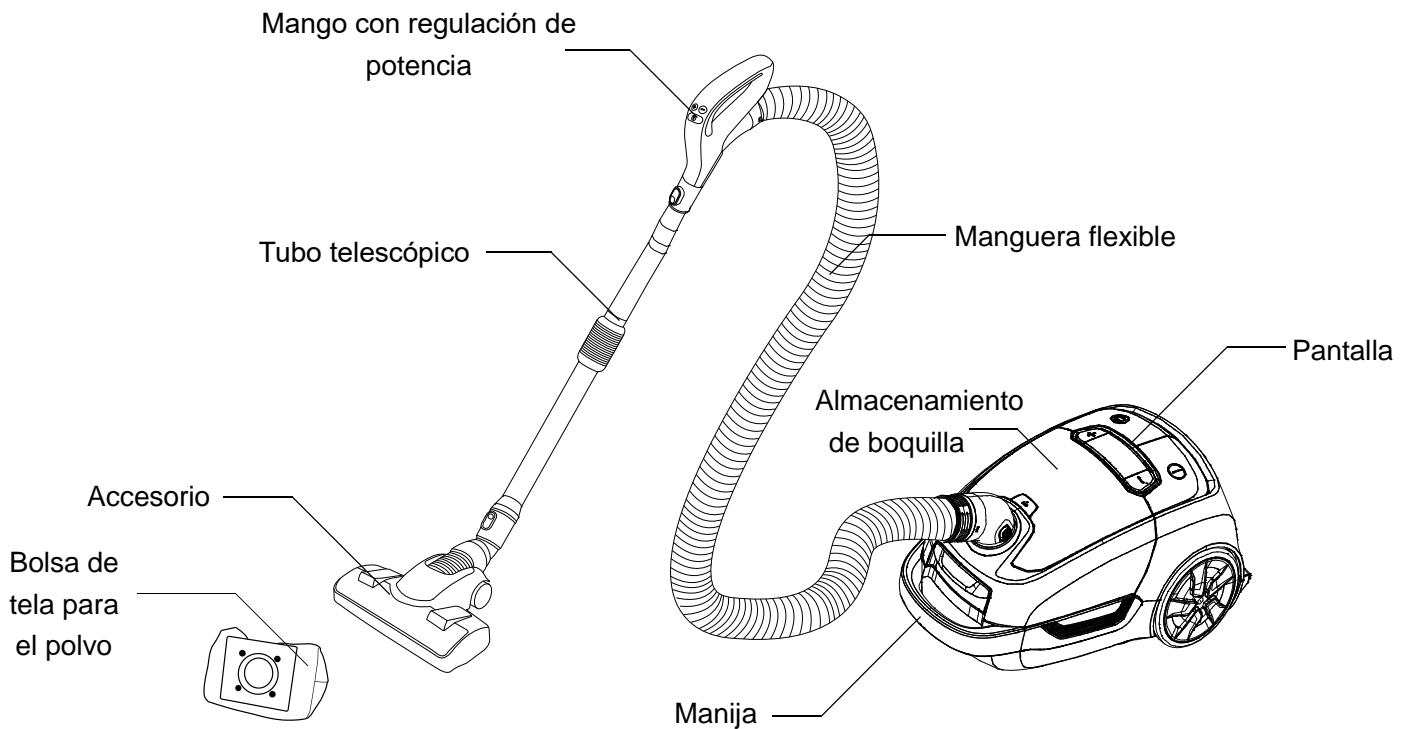

## ACCESORIOS

El dispositivo viene con 4 accesorios y 2 boquillas adicionales ubicadas en el compartimento. Cada uno está destinado a una aplicación diferente.

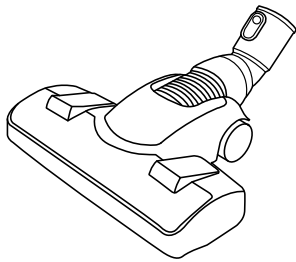

Fijación para suelos duros y alfombras.

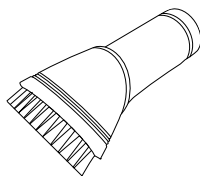

Plumero  
Para muebles, persianas, libros.

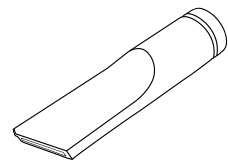

Herramienta para rincones  
Para calentadores, esquinas, grietas y espacios entre cojines de sofá.

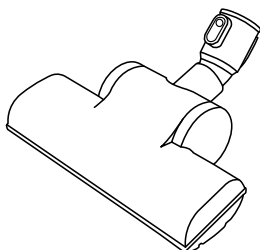

Cepillo turbo

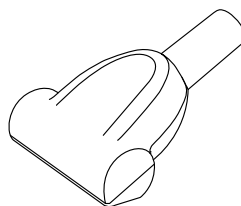

Mini turbocepillo

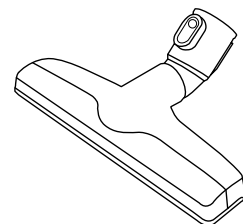

Fijación de parquet

## ESPECIFICACIÓN TÉCNICA

Potencia nominal	800W
Poder de succión	200W
Voltaje / Frecuencia	230V ~50Hz
Nivel de ruido	68dB

## ASAMBLEA

1. Asegúrese de que el dispositivo esté desconectado
2. Empuje el conector de la manguera en el soporte. Un sonido característico de "clic" asegura una instalación adecuada.

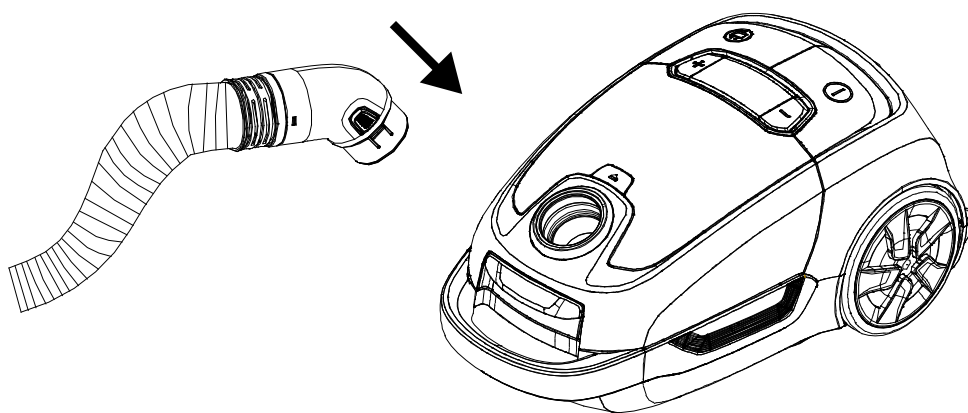

3. Conecte el extremo ancho del tubo telescópico a un accesorio seleccionado y el extremo estrecho al mango. Un sonido característico de "clic" asegura una instalación adecuada.

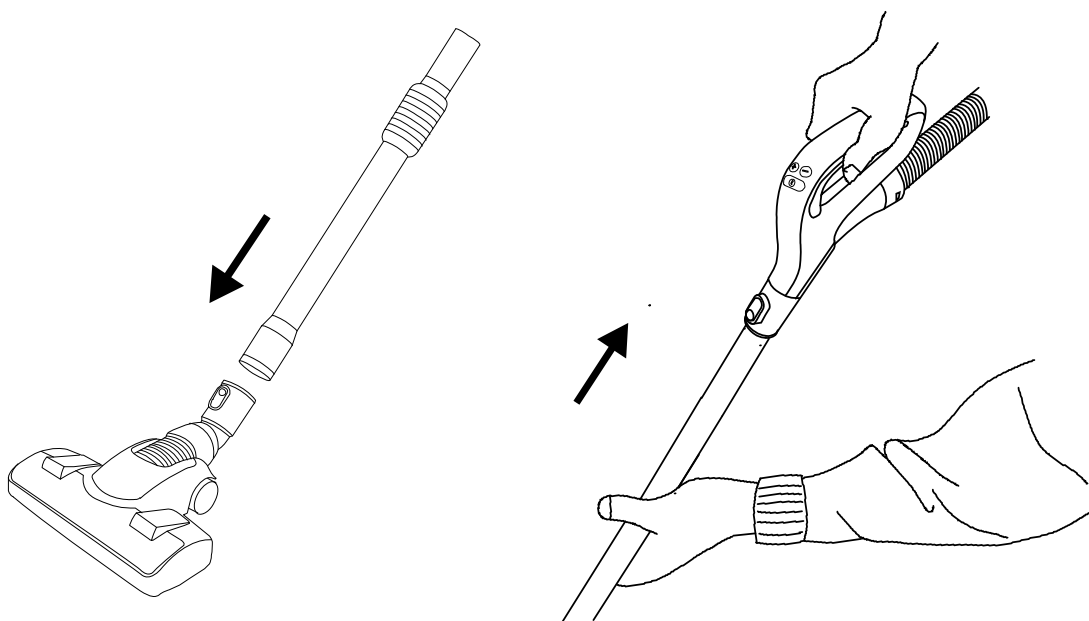

4. Para ajustar la altura del tubo telescópico, mueva la empuñadura negra hacia arriba o hacia abajo, dependiendo de si desea alargar o acortar el tubo, luego mueva la parte estrecha del tubo a la posición deseada, mientras lo sujeta por el mango. Suelta el agarre para guardar la posición.

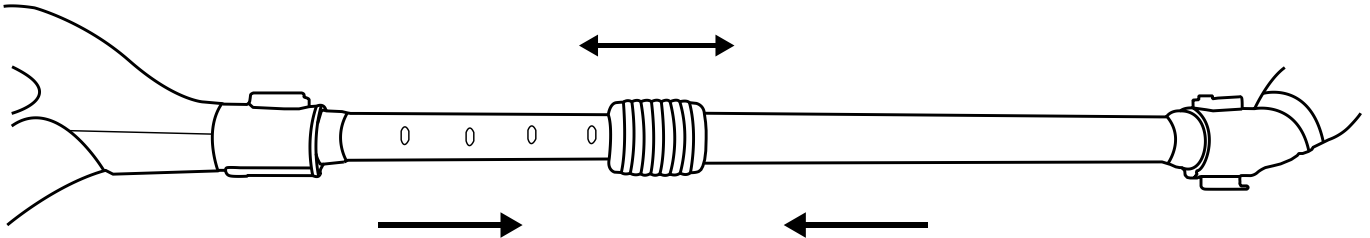

## DESMONTAJE

Antes de comenzar cualquiera de las actividades que se describen a continuación, desconecte el dispositivo.

Los botones plateados se encuentran en el mango y en los conectores de fijación. Para quitar componentes, presione la muesca redonda en los botones.

La manguera se retira presionando simultáneamente ambos botones en el costado del conector y tirando de ella hacia uno mismo.

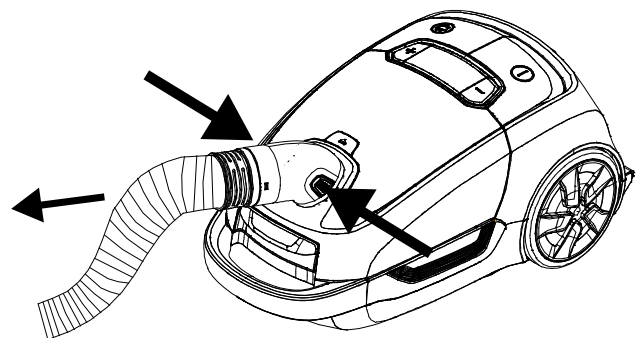
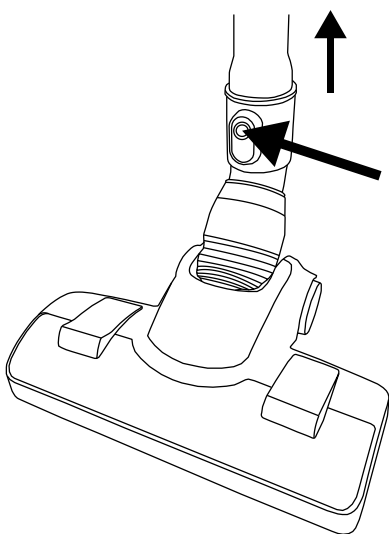

# INSTRUCCIONES DE OPERACIÓN

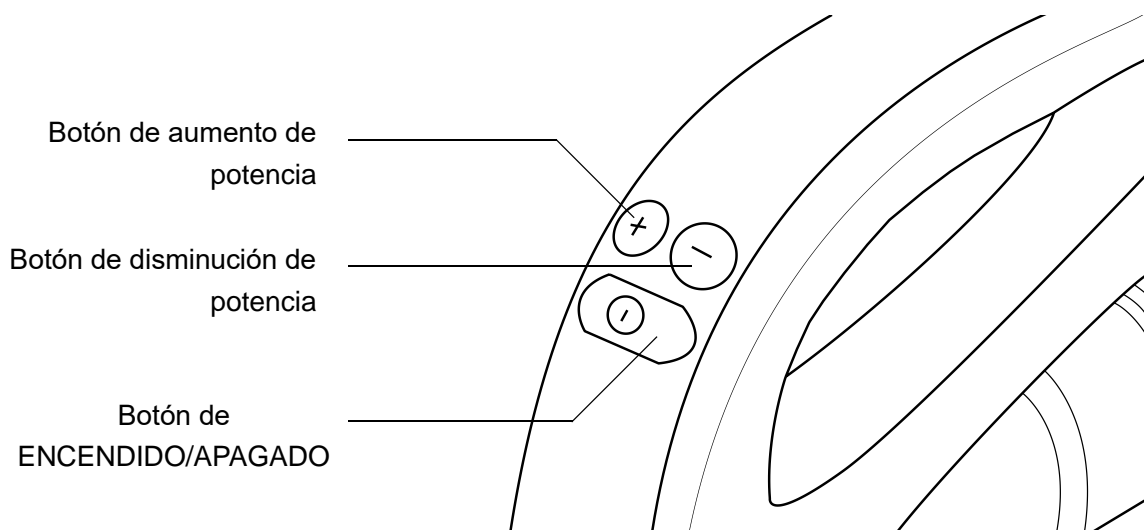
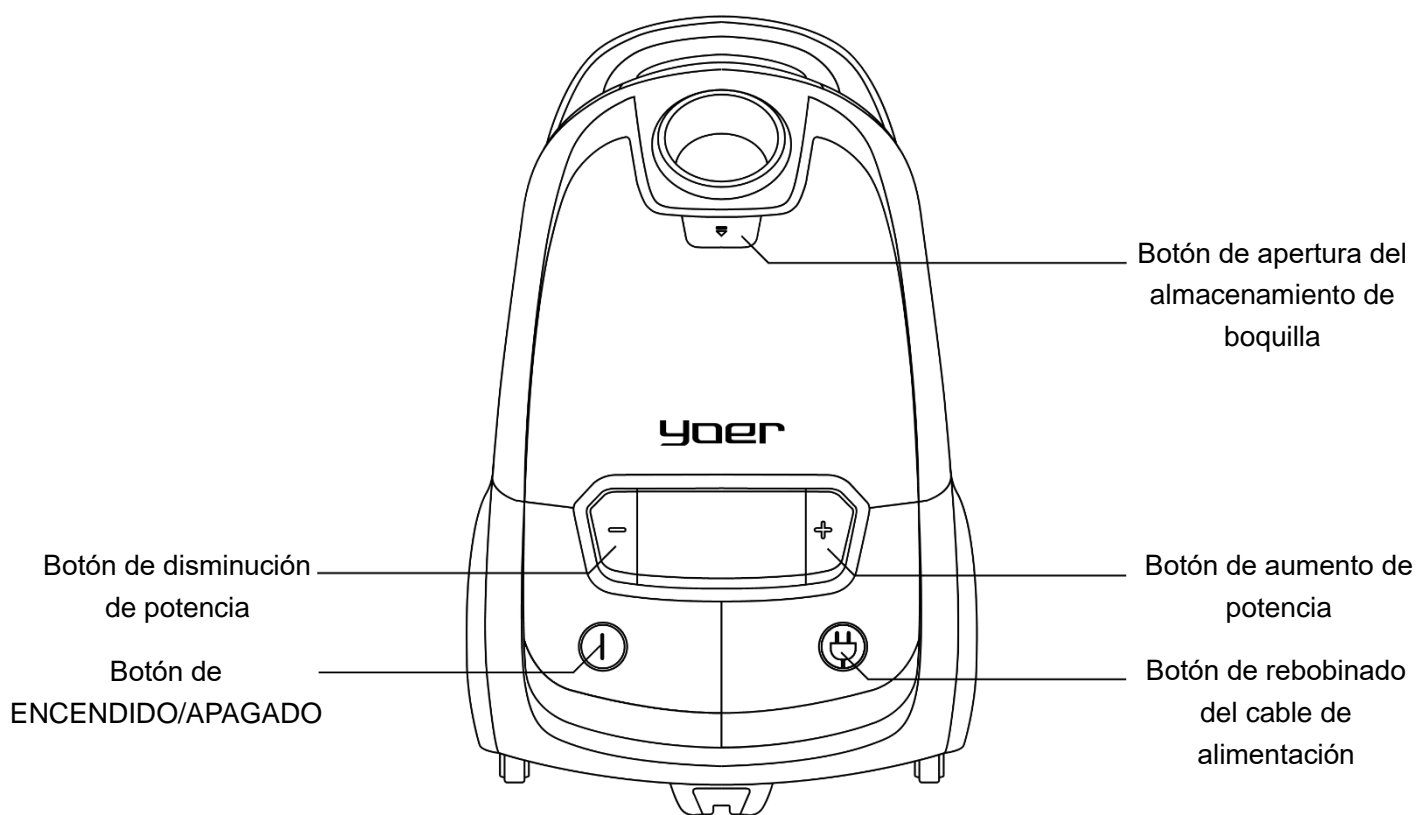



1. Después de haber ensamblado el dispositivo correctamente, extraiga la longitud deseada del cable del rodillo ubicado en la parte posterior del dispositivo. Una marca amarilla indica la longitud óptima, mientras que la marca roja indica la longitud máxima. No exceda la longitud máxima del cable. Después de enchufarlo, el dispositivo está listo para comenzar a funcionar.
2. Presione el botón ON/OFF para comenzar a aspirar.
3. Ajusta la potencia.

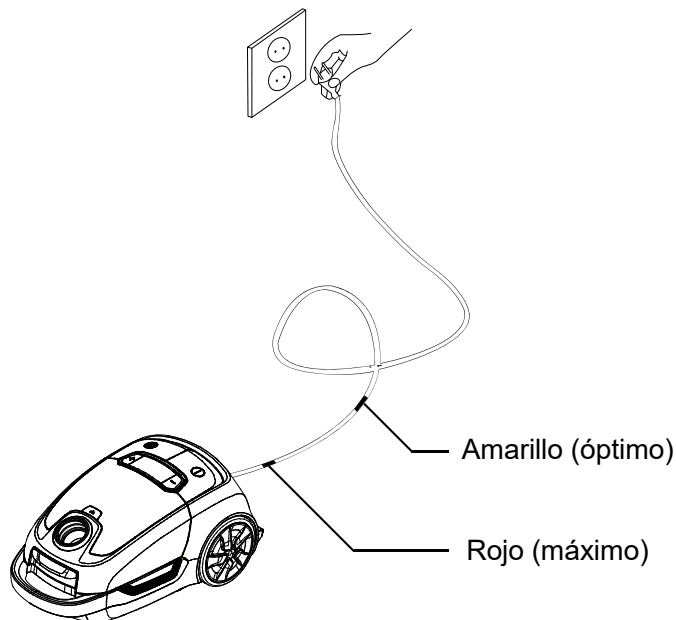

## AJUSTE DE POTENCIA

La aspiradora puede funcionar en 5 modos de potencia. Cada uno corresponde a un uso sugerido diferente. La potencia se puede regular mediante los botones "+" y "-" en el cuerpo de la aspiradora y en la empuñadura.



1. Cortinas de ventana de tela gruesa



2. Tapicería

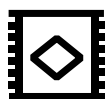

3. Azulejo de suelo



4. Piso duro / parqués



5. Alfombras

Si la potencia seleccionada es demasiado alta para una superficie determinada, el icono del modo 5 se iluminará en rojo. Si eso ocurre, levante el accesorio y ajuste la potencia.

**PRECAUCIÓN:** Aspirar las cubiertas de las ventanas con un modo de potencia superior a 1 puede provocar que se rompan. Tampoco se recomienda utilizar la aspiradora sobre fundas especialmente delicadas.

## ESTACIONAMIENTO

En la parte inferior y en la parte superior del aspirador se encuentran enganches para el montaje del tubo. Coloque el dispositivo en la posición deseada y deslice el gancho de fijación en el enganche.

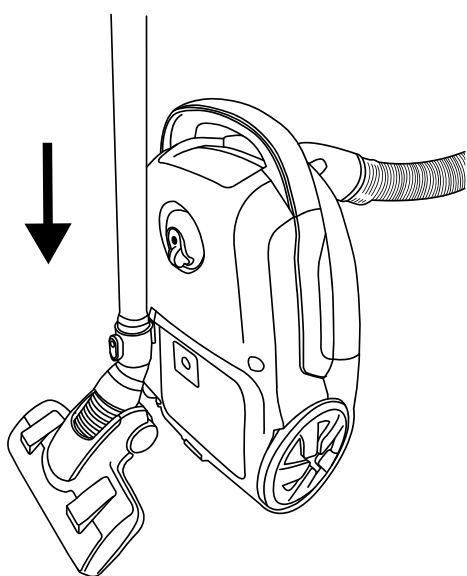

Vertical

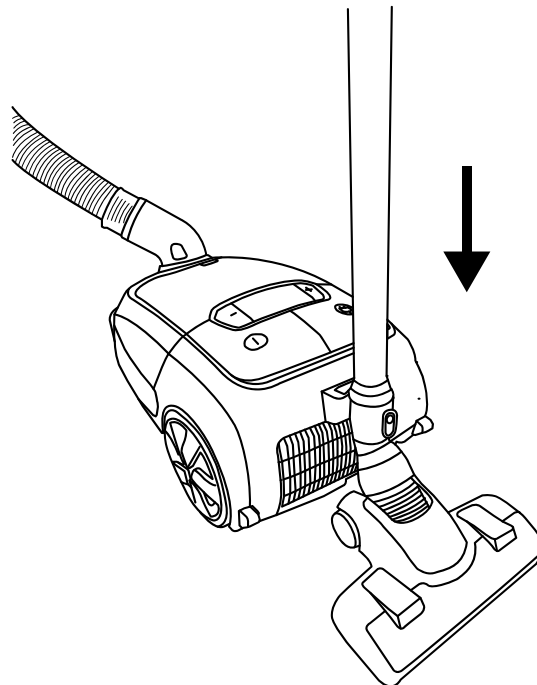

Horizontal

## ALMACENAMIENTO DE BOQUILLAS

Debajo de la cubierta frontal de la aspiradora se encuentra un compartimento para el cepillo para polvo y el accesorio para rincones. Para sacar las boquillas, presione el botón ubicado directamente debajo del soporte de la manguera y pliegue la cubierta hacia atrás.

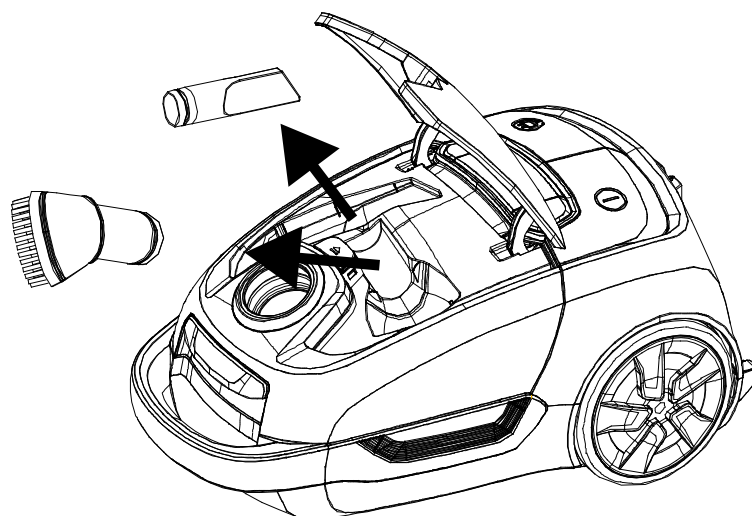

## LIMPIEZA Y MANTENIMIENTO

Antes de comenzar cualquiera de las actividades que se describen a continuación, desconecte el dispositivo. Utilice únicamente filtros y bolsas para el polvo recomendados por el fabricante para esta aspiradora.

### I. REEMPLAZO DE LA BOLSA POLVO

1. Después de haber desconectado la manguera, abra la tapa frontal presionando el pestillo ubicado debajo del mango.
2. Deslice el soporte de la bolsa para el polvo y retire la bolsa para el polvo.
3. Instale la nueva bolsa para el polvo en el soporte y deslícela hacia atrás.

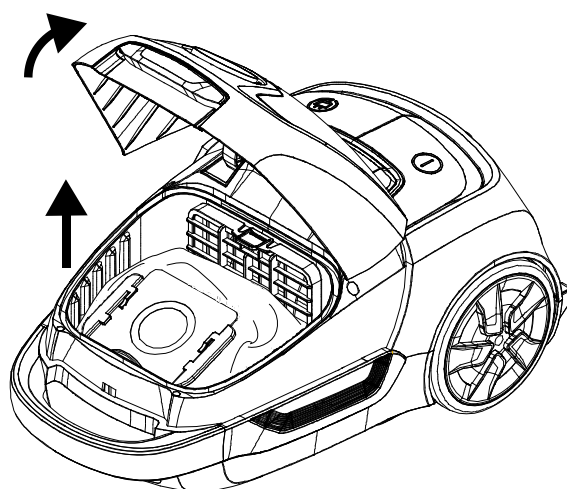

**PRECAUCIÓN:** Si la bolsa para el polvo no está instalada o está instalada incorrectamente, la tapa no se cerrará y será imposible el funcionamiento normal de la aspiradora.

### II. REEMPLAZO DE FILTROS DE ENTRADA

1. Después de haber desconectado la manguera, abra la tapa frontal tirando hacia atrás el pestillo ubicado debajo de la empuñadura.
2. Retire la bolsa para el polvo.
3. Doble hacia atrás la tapa y retire ambos filtros.
4. Instale filtros nuevos.

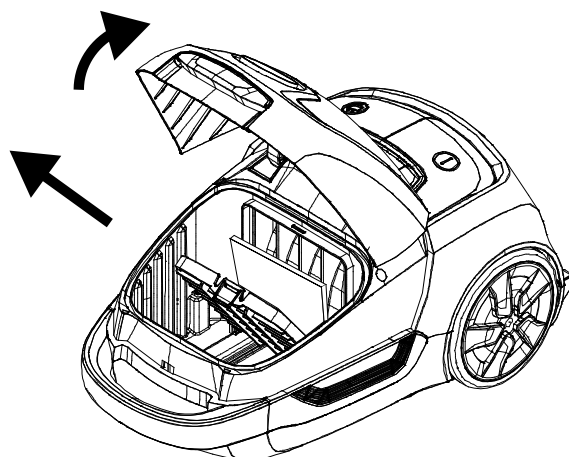

### III. REEMPLAZO DEL FILTRO DE SALIDA

1. Retire la tapa ubicada en la parte trasera de la aspiradora.
2. Doble hacia atrás la cubierta y retire el filtro HEPA.
3. Instale el nuevo filtro.

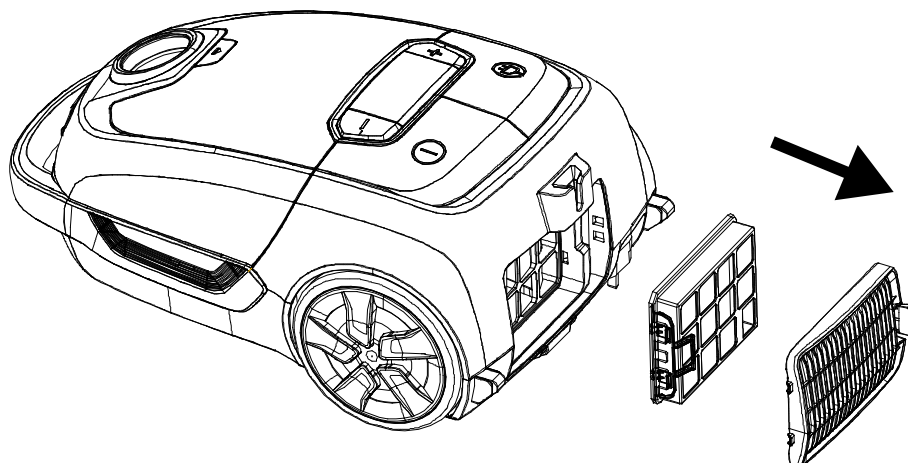

- Los filtros deben limpiarse periódicamente y reemplazarse al menos cada 12 meses, o con más frecuencia si se ensucian visiblemente, para conservar un rendimiento óptimo de la aspiradora.
- Nunca utilice la aspiradora sin los filtros instalados. De lo contrario, la potencia de succión podría verse reducida y/o podrían producirse daños en el motor.
- El filtro HEPA se puede lavar con agua corriente y secar de forma natural.

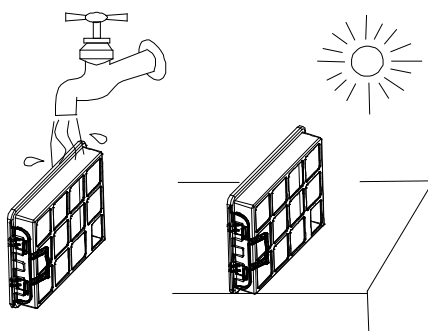

### IV. LIMPIEZA DEL DISPOSITIVO

- Limpie el cuerpo del dispositivo con un paño seco.
- Si el cuerpo está muy sucio, se puede utilizar un detergente suave para la limpieza, el detergente debe diluirse antes de su uso. Seque el dispositivo después.
- No limpie la unidad con detergentes erosivos. Pueden causar distorsión o decoloración del cuerpo de la unidad.
- Asegúrese de que las aberturas de succión y las salidas de aire no estén bloqueadas por pelos, pelusas, polvo, etc. La circulación del aire no debe estar obstruida.

## V. LIMPIEZA DE ACCESORIOS

- Limpiar periódicamente los accesorios de contaminantes acumulados.
- El pelo y la pelusa acumulados alrededor del rodillo del turbocepillo se pueden eliminar con unas tijeras normales, teniendo cuidado de no cortar las cerdas del cepillo.

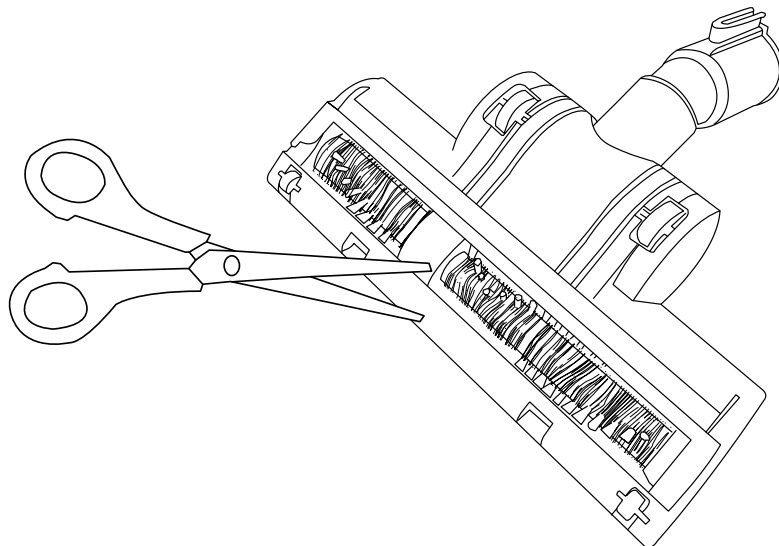

## SOLUCIÓN DE PROBLEMAS

Problema	Causa posible	Solución
El dispositivo no funciona	El enchufe está desconectado de la toma de pared.	Conecte el enchufe de alimentación a la toma de pared.
Baja potencia de succión	El tubo telescópico, manguera u otra pieza está obstruido.	Retire los cuerpos extraños de las piezas obstruidas.
	La tapa delantera está mal cerrada.	Verificar el montaje de la bolsa y los filtros de entrada y salida. Luego, cierre la tapa frontal correctamente.
	Los filtros no están instalados.	Instalar filtros.
Ruido fuerte	El tubo telescópico, manguera u otra pieza está obstruido.	Retire los cuerpos extraños de las piezas obstruidas.
	La bolsa para el polvo está llena.	Vacíe o reemplace la bolsa.
	Los filtros de entrada y/o salida de aire están sucios.	Reemplace o limpie el filtro sucio.
El icono del modo 5 está constantemente iluminado en rojo	La potencia seleccionada es demasiado alta para la superficie aspirada.	Disminuir la potencia.
	La bolsa para el polvo está llena.	Vacíe o reemplace la bolsa.
Los archivos adjuntos son difíciles de mover.	La potencia seleccionada es demasiado alta para la superficie aspirada.	Disminuir la potencia.
El cable de alimentación no se enrolla completamente	El cordón está enredado.	Extraiga toda la longitud del cable de alimentación y enróllelo nuevamente.

## AMBIENTE



Este producto contiene materiales reciclables. No deseche este producto como residuo municipal no clasificado. Póngase en contacto con su municipio local para conocer el punto de recogida más cercano.

## GARANTÍA Y REPARACIÓN

La garantía del producto incluye defectos resultantes de defectos de material o de fabricación. Esta garantía sólo es válida si el aparato se ha utilizado de acuerdo con las instrucciones y siempre que no haya sido modificado, reparado o interferido por ninguna persona no autorizada ni dañado por mal uso o transporte. La garantía no se aplica a defectos resultantes del desgaste natural de componentes o ni a artículos frágiles como vidrio y cerámica.

Esta garantía no limita los derechos básicos del cliente ni ningún otro derecho otorgado por las leyes con respecto a la compra de electrodomésticos.

En caso de un reclamo de garantía, comuníquese con el proveedor verificado o con Yoer Service. Al enviar el reclamo, adjunte información sobre la naturaleza del mal funcionamiento y un comprobante de compra.

## **GARANTIES IMPORTANTES**

**Lors de l'utilisation d'appareils électriques, des précautions de sécurité de base doivent toujours être suivies, notamment les suivantes:**

1. Lisez toutes les instructions avant utilisation et conservez-les pour référence future.
2. Assurez-vous que la tension de votre prise correspond à la tension indiquée sur l'étiquette signalétique.
3. Pour vous protéger contre les incendies, les chocs électriques et les blessures, ne plongez pas le cordon, la fiche ou l'appareil dans l'eau ou tout autre liquide.
4. N'utilisez pas l'appareil et ne touchez pas la fiche d'alimentation avec les mains mouillées.
5. N'utilisez pas l'appareil à proximité de bains, de douches ou de piscines.
6. Cet appareil peut être utilisé par des enfants de 8 ans et plus et par des personnes ayant des capacités physiques, sensorielles ou mentales réduites ou par celles qui manquent d'expérience et de connaissances s'ils ont reçu une surveillance ou des instructions concernant l'utilisation de l'appareil en toute sécurité et comprennent les dangers impliqués. Les enfants ne doivent pas jouer avec l'appareil. Le nettoyage et l'entretien par l'utilisateur ne doivent pas être effectués par des enfants sans surveillance.



7. Si le cordon d'alimentation est endommagé, il doit être remplacé par le service après-vente du fabricant.
8. N'utilisez pas le cordon d'alimentation pour transporter l'appareil, ne l'utilisez pas comme poignée, fermez la porte, ne tirez pas sur des bords ou des coins tranchants. Ne faites pas passer l'aspirateur sur le cordon. Gardez le cordon éloigné des surfaces chaudes.
9. Lorsque vous débranchez l'appareil, tenez la fiche et non le cordon.
10. Lorsque vous utilisez la fonctionnalité de rembobinage automatique du cordon d'alimentation, tenez la fiche d'alimentation pour éviter tout dommage.
11. Débranchez l'aspirateur avant de connecter le tuyau.
12. Si l'appareil ne fonctionne pas comme il le devrait, s'il est tombé, s'il est endommagé, s'il est laissé à l'extérieur ou s'il a été plongé dans un liquide, il doit être remis au service après-vente du fabricant.
13. N'essayez pas de réparer, démonter ou modifier l'appareil. Il n'y a aucune pièce réparable par l'utilisateur à l'intérieur.
14. Lorsque vous utilisez une rallonge, assurez-vous de ne pas dépasser la puissance nominale/charge maximale de la rallonge.
15. Débranchez l'appareil lorsqu'il n'est pas utilisé ou avant de le nettoyer ou de le transporter.
16. Éteignez l'appareil avant de le débrancher.

17. Ne placez pas d'objets étrangers dans les bouches d'aération et ne laissez pas les cheveux, les peluches, la poussière, etc. Assurez-vous qu'ils sont propres afin que la circulation de l'air ne soit pas obstruée.
18. Si les ouvertures d'aspiration de l'appareil se bouchent pendant le fonctionnement, éteignez immédiatement l'aspirateur, débranchez - le et retirez les objets obstruants. Ensuite, l'appareil peut être rallumé.
19. Assurez-vous qu'aucun vêtement ample, cheveux, doigts ou autres parties du corps ne pénètrent dans les ouvertures de l'appareil ou de ses pièces mobiles.
20. Soyez prudent lorsque vous passez l'aspirateur dans les escaliers.
21. N'utilisez pas l'aspirateur à proximité de cheminées et d'autres sources de flammes.
22. N'utilisez pas l'appareil pour aspirer des objets fumants ou brûlants tels que des cigarettes, des allumettes ou des cendres chaudes.
23. N'utilisez pas l'appareil pour aspirer des substances inflammables ou combustibles telles que l'essence, ne l'utilisez pas dans des zones où de telles substances peuvent être présentes.
24. N'utilisez pas l'aspirateur sans le sac à poussière et/ou les filtres. Utilisez uniquement les accessoires recommandés pour cet aspirateur par le fabricant.
25. Gardez les piles hors de portée des enfants.
26. Ne rechargez pas de piles non rechargeables.
27. Ne démontez pas, n'ouvrez pas et ne détruisez pas les piles.

28. Ne chauffez pas les piles. N'exposez pas les batteries à la chaleur ou au feu. Évitez le stockage en plein soleil.
29. Ne court-circuitez pas les batteries. Ne rangez pas les piles au hasard dans une boîte ou un tiroir où elles pourraient se court-circuiter ou être court-circuitées par d'autres objets métalliques.
30. Ne retirez pas une batterie de son emballage d'origine avant d'en avoir besoin.
31. Ne soumettez pas les batteries à des chocs mécaniques.
32. En cas de fuite de la batterie, ne laissez pas le liquide entrer en contact avec la peau ou les yeux. En cas de contact, laver abondamment la zone affectée à l'eau et consulter un médecin.
33. Assurez-vous que les piles sont correctement installées en ce qui concerne la polarité (+ et -).
34. L'utilisation des piles par les enfants doit être surveillée. Ne laissez pas les enfants remplacer les piles sans la surveillance d'un adulte.
35. Consultez immédiatement un médecin si une pile a été avalée.
36. Gardez les piles propres et sèches.
37. Nettoyez les contacts de la batterie ainsi que ceux de la télécommande avant l'installation de la batterie.
38. Sélectionnez toujours la taille et le type de batterie adaptés à l'utilisation prévue. Les informations fournies avec l'équipement pour aider à la sélection correcte de la batterie doivent être conservées à titre de référence.

39. Retirez les piles de l'équipement s'il n'est pas utilisé pendant une période prolongée.
40. Retirez rapidement les piles épuisées.
41. Ne jetez pas les piles au feu, sauf dans des conditions d'incinération approuvées et contrôlées.
42. Les batteries doivent être jetées dans des conteneurs spécialement marqués dans des points d'élimination désignés.
43. Cet appareil est destiné à un usage domestique uniquement, sur des surfaces sèches. Toute autre utilisation est considérée comme inappropriée et dangereuse.
44. Le fabricant décline toute responsabilité pour les dommages résultant du non-respect des instructions.



## **AVERTISSEMENT**

### **GARDER LES PILES HORS DE PORTÉE DES ENFANTS**

Avaler une pile peut entraîner des brûlures chimiques, une perforation des tissus mous et la mort. Des brûlures graves peuvent survenir dans les 2 heures suivant l'ingestion. Consultez immédiatement un médecin.

## CONNAISSEZ VOTRE ASPIRATEUR

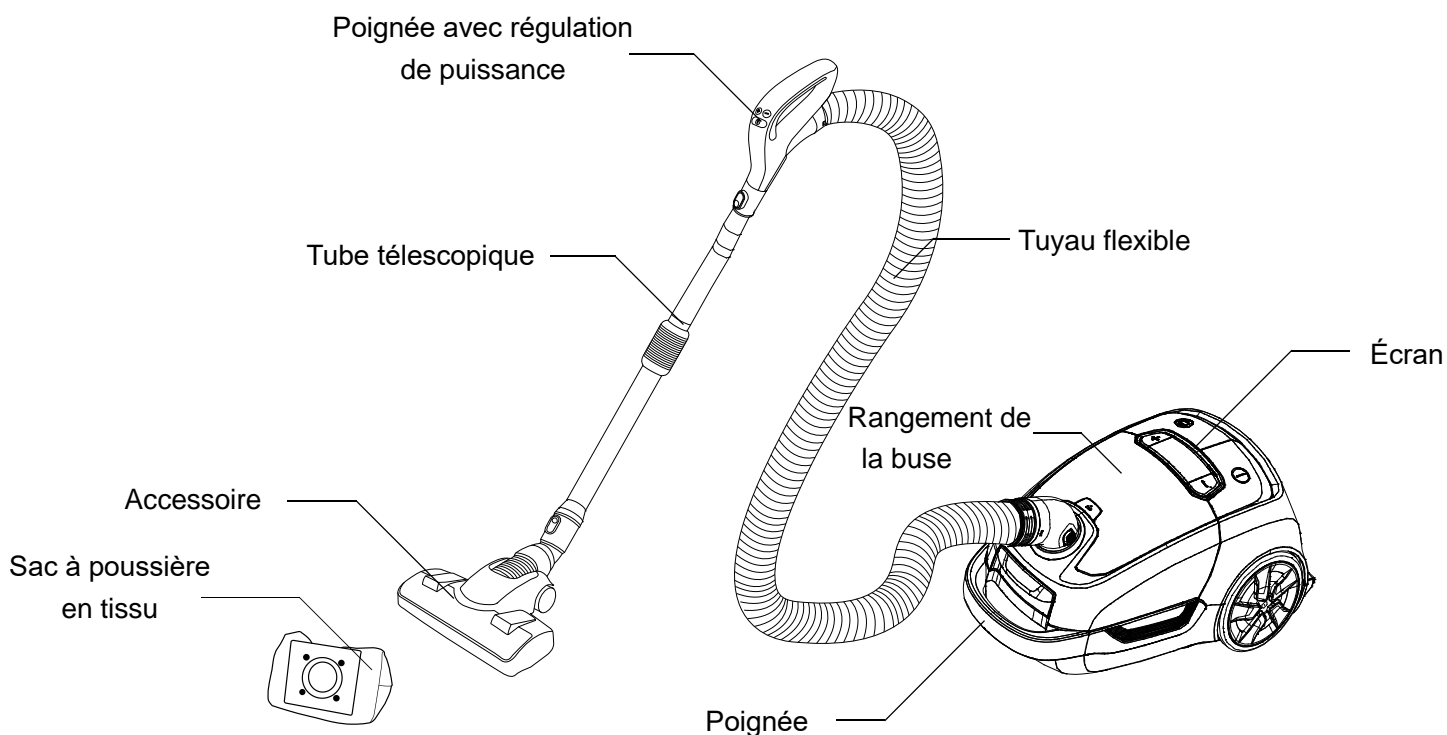

## ACCESSOIRES

L'appareil est livré avec 4 accessoires et 2 buses supplémentaires situées dans le compartiment. Chacun est destiné à une application différente.

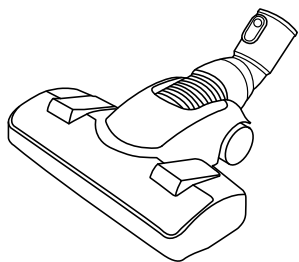

Fixation pour sols durs et tapis

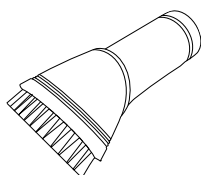

Brosse à épousseter  
Pour meubles, stores, livres

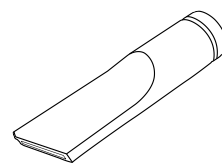

Suceur plat  
Pour les radiateurs, les coins, les crevasses et les espaces entre les coussins du canapé

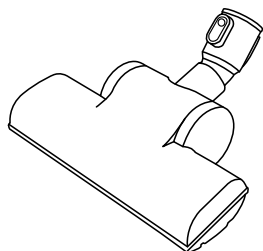

Turbo-brosse

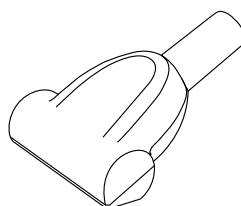

Mini turbo-brosse

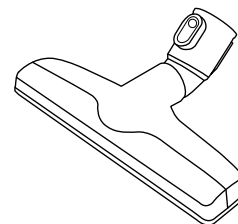

Fixation parquet

## SPÉCIFICATIONS TECHNIQUES

Puissance nominale	800W
Puissance d'aspiration	200W
Tension/Fréquence	230 V ~ 50 Hz
Niveau de bruit	68dB

## ASSEMBLÉE

1. Assurez-vous que l'appareil est débranché
2. Poussez le connecteur de tuyau dans le support. Un son caractéristique de « clic » assure une installation correcte.

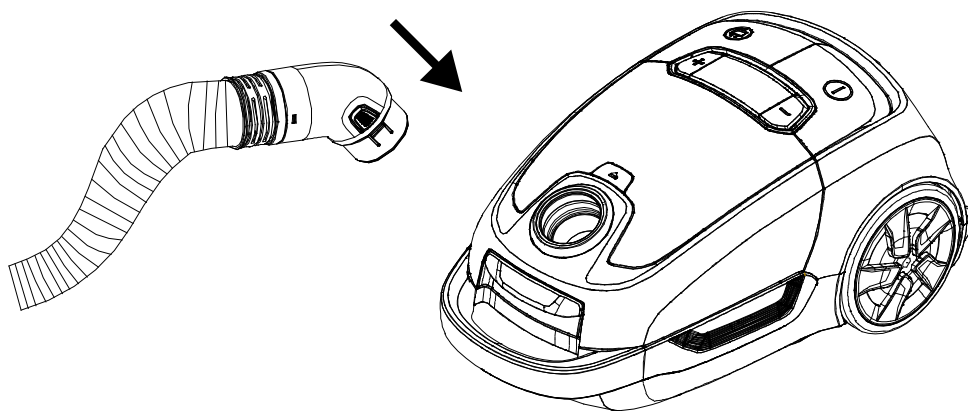

3. Connectez l'extrémité large du tube télescopique à un accessoire sélectionné et l'extrémité étroite à la poignée. Un son caractéristique de « clic » assure une installation correcte.

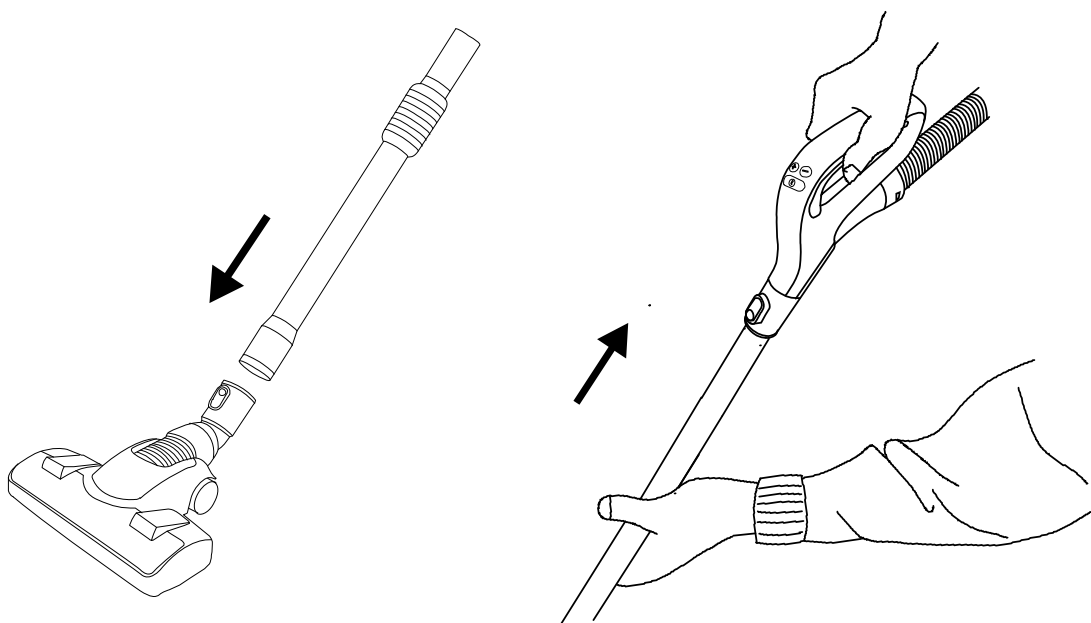

4. Pour régler la hauteur du tube télescopique, déplacez la poignée noire vers le haut ou vers le bas, selon que vous souhaitez allonger ou raccourcir le tube, puis déplacez la partie étroite du tube dans la position souhaitée, tout en la tenant par la poignée. Lâchez la poignée pour sauvegarder la position.

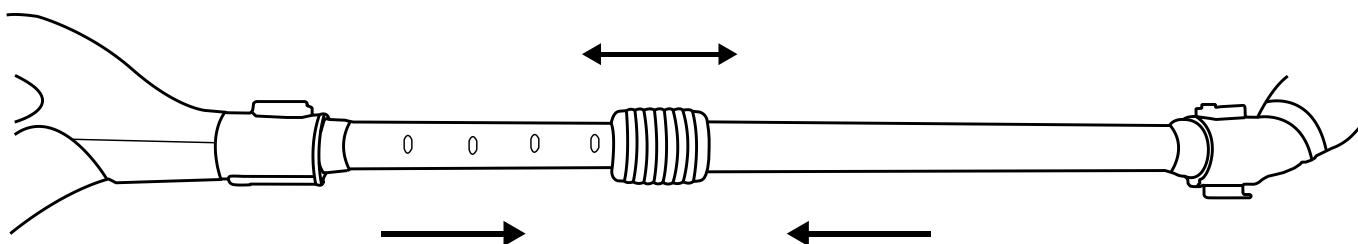

## DÉMONTAGE

Avant de commencer l'une des activités décrites ci-dessous, débranchez l'appareil.

Des boutons argentés sont situés sur la poignée et les connecteurs de fixation. Pour retirer des composants, appuyez sur l'encoche ronde des boutons.

Le tuyau se retire en appuyant simultanément sur les deux boutons situés sur le côté du connecteur et en le tirant vers soi.

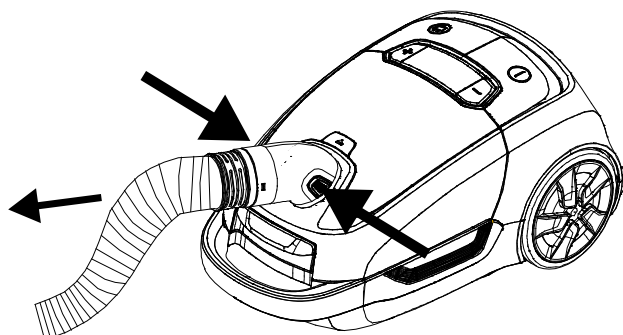
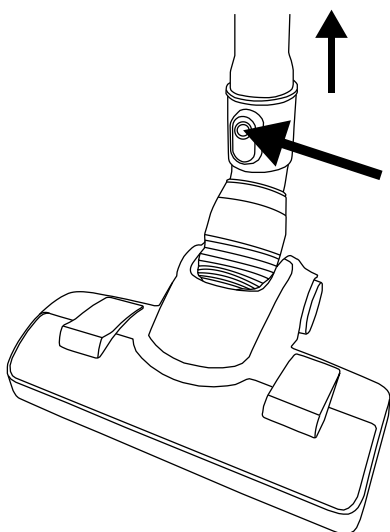

# INSTRUCTIONS D'UTILISATION

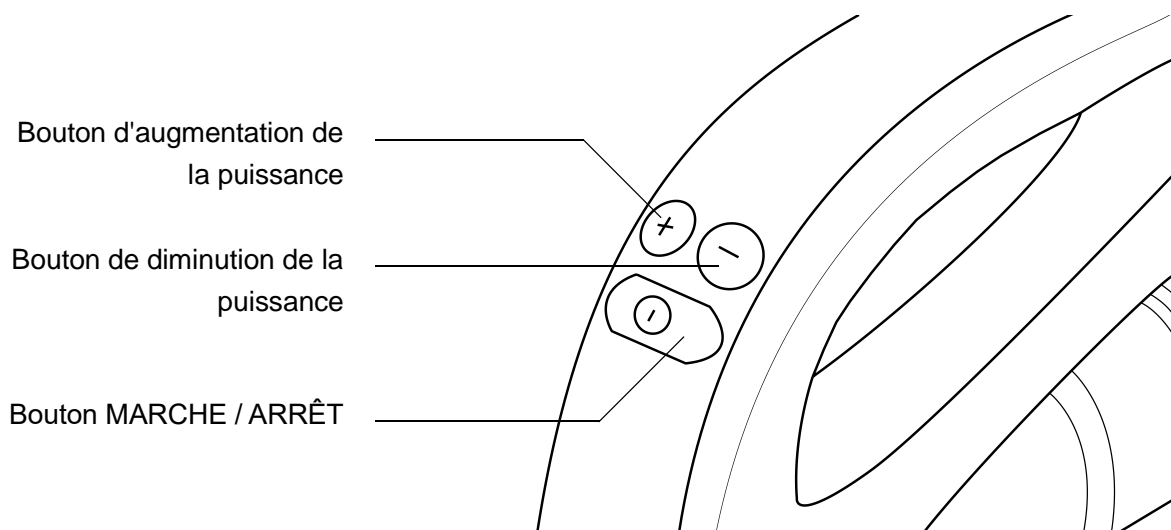
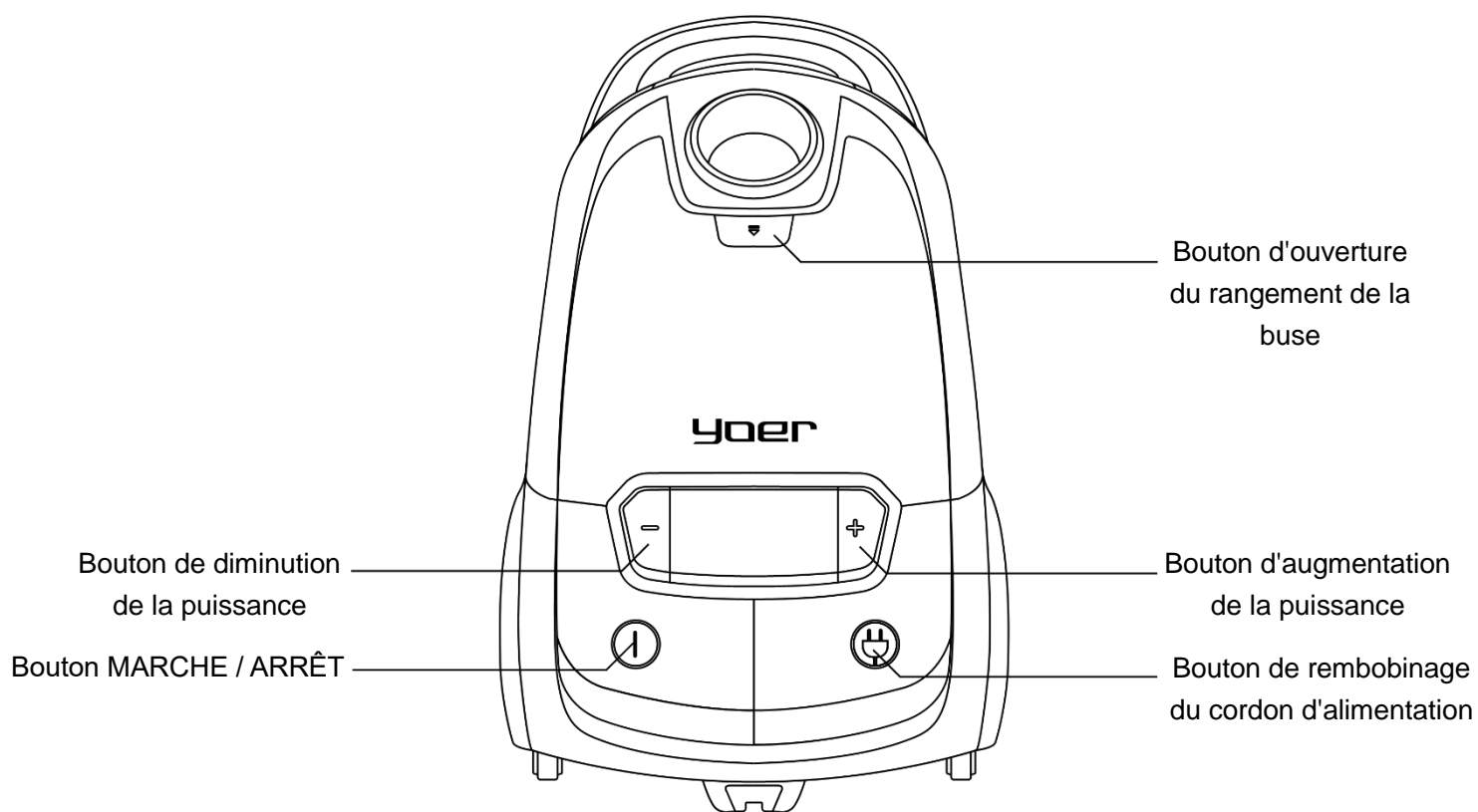



1. Après avoir correctement assemblé l'appareil, tirez la longueur de cordon souhaitée depuis le rouleau situé à l'arrière de l'appareil. Un marquage jaune indique la longueur optimale, tandis que le marquage rouge indique la longueur maximale. Ne dépassez pas la longueur maximale du cordon. Une fois branché, l'appareil est prêt à fonctionner.
2. Appuyez sur le bouton MARCHÉ / ARRÊT pour commencer à aspirer.
3. Ajustez la puissance.

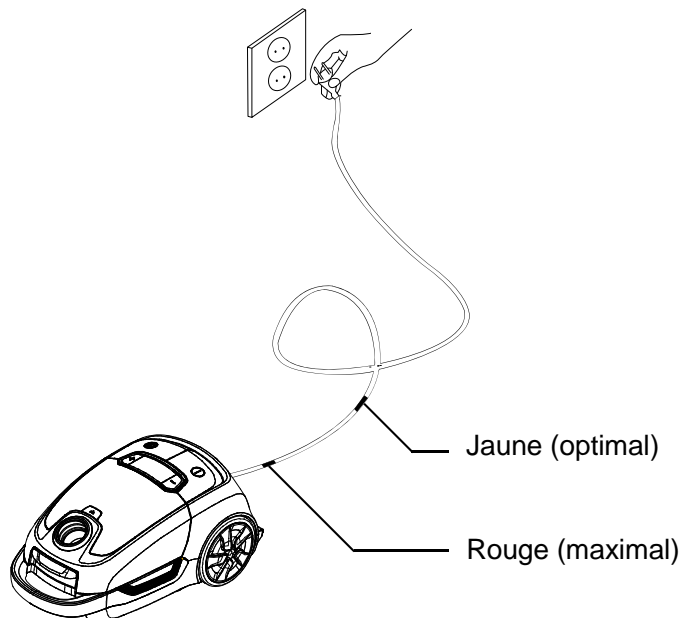

## RÉGLAGE DE LA PUISSANCE

L'aspirateur peut fonctionner selon 5 modes de puissance. Chacun correspond à une utilisation suggérée différente. La puissance peut être réglée à l'aide des boutons « + » et « - » situés sur le corps de l'aspirateur et sur la poignée.



1. Rideaux épais en tissu



2. Tapisserie

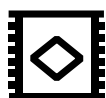

3. Carrelage de sol



4. Sol dur / parquets



5. Moquettes

Si la puissance sélectionnée est trop élevée pour une surface donnée, l'icône du mode 5 s'allumera en rouge. Si cela se produit, soulevez l'accessoire et réglez la puissance.

**ATTENTION:** Aspirer les couvre-fenêtres en utilisant un mode de puissance supérieur à 1 peut les déchirer. Il est également déconseillé d'utiliser l'aspirateur sur des couvertures particulièrement délicates.

## PARKING

Sur la partie inférieure de l'aspirateur, ainsi que sur la face inférieure, se trouvent des attaches de montage de tubes. Placez l'appareil dans la position souhaitée et faites glisser le crochet de fixation dans l'attelage.

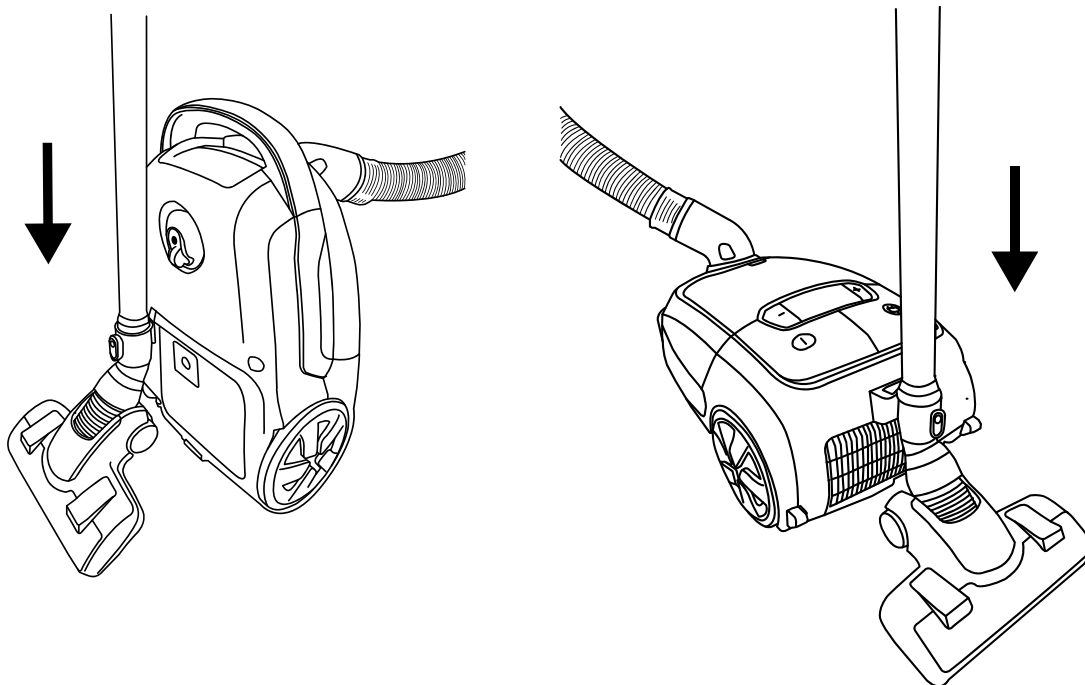

Vertical

Horizontale

## STOCKAGE DES BUSES

Un compartiment pour la brosse à épousseter et le suceur plat se trouve sous le capot avant de l'aspirateur. Pour retirer les buses, appuyez sur le bouton situé directement sous le support de tuyau et rabattez le couvercle.

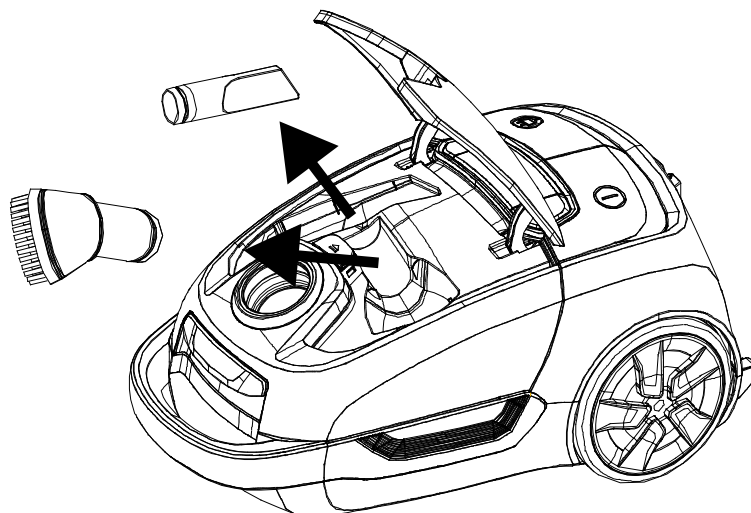

## NETTOYAGE ET ENTRETIEN

Avant de commencer l'une des activités décrites ci-dessous, débranchez l'appareil. Utilisez uniquement les filtres et sacs à poussière recommandés pour cet aspirateur par le fabricant.

### I. REMPLACEMENT DU SAC À POUSSIÈRE

1. Après avoir débranché le tuyau, ouvrez le couvercle avant en poussant sur le loquet situé sous la poignée.
2. Faites glisser le support du sac à poussière et retirez le sac à poussière.
3. Installez le nouveau sac à poussière dans le support et faites-le glisser vers l'arrière.

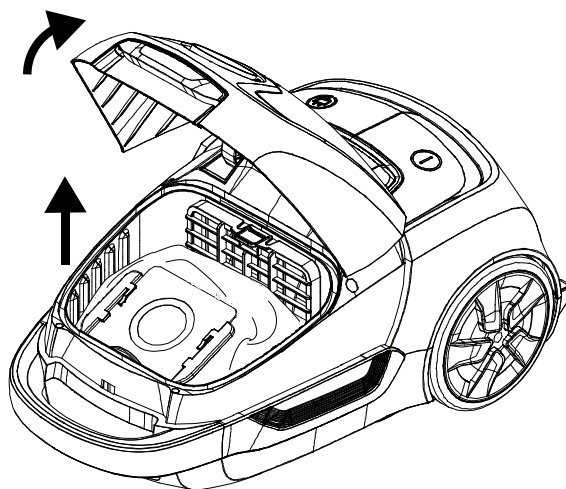

**ATTENTION:** Si le sac à poussière n'est pas installé ou est mal installé, le couvercle ne se fermera pas et le fonctionnement normal de l'aspirateur sera impossible.

### II. REMPLACEMENT DES FILTRES D'ENTRÉE

1. Après avoir débranché le tuyau, ouvrez le couvercle avant en tirant le loquet situé sous la poignée.
2. Retirez le sac à poussière.
3. Repliez le couvercle et retirez les deux filtres.
4. Installez de nouveaux filtres.

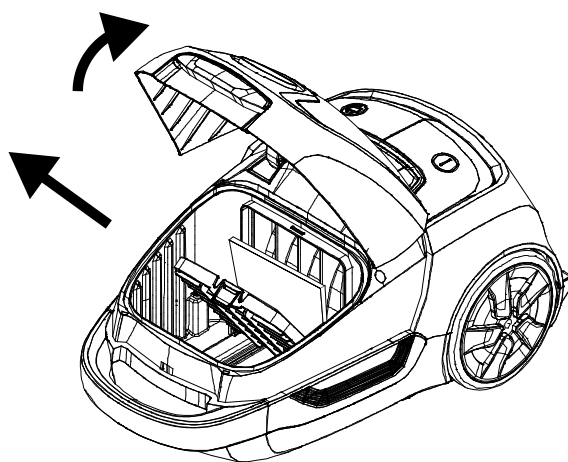

### III. REMPLACEMENT DU FILTRE DE SORTIE

1. Retirez le couvercle situé à l'arrière de l'aspirateur.
2. Repliez le couvercle et retirez le filtre HEPA.
3. Installez le nouveau filtre.

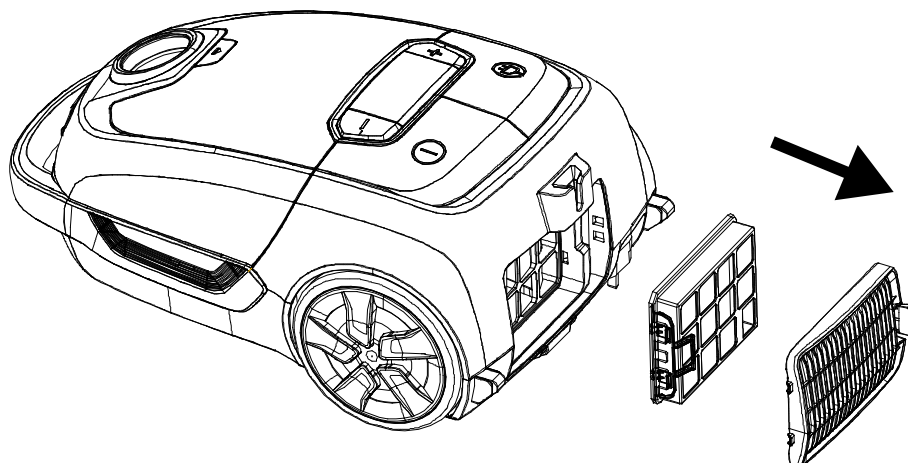

- Les filtres doivent être nettoyés régulièrement et remplacés au moins tous les 12 mois, ou plus souvent s'ils sont visiblement sales, afin de conserver des performances d'aspiration optimales.
- N'utilisez jamais l'aspirateur sans les filtres installés. Sinon, la puissance d'aspiration pourrait être réduite et/ou des dommages au moteur pourraient survenir.
- Le filtre HEPA peut être lavé à l'eau courante et séché naturellement.

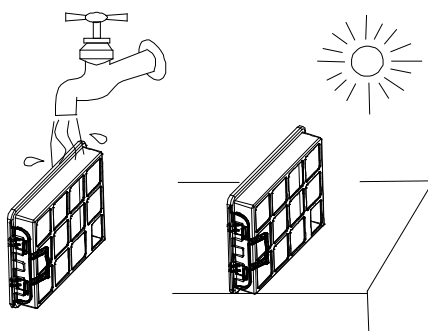

### IV. NETTOYAGE DE L'APPAREIL

- Nettoyez le corps de l'appareil à l'aide d'un chiffon sec.
- Si le corps est très sale, un détergent doux peut être utilisé pour le nettoyage, le détergent doit être dilué avant utilisation. Essayez ensuite l'appareil.
- Ne nettoyez pas l'appareil avec des détergents érosifs. Ils peuvent provoquer une déformation ou une décoloration du corps de l'unité.
- Assurez-vous qu'aucune ouverture d'aspiration et sortie d'air ne soit obstruée par des cheveux, des peluches, de la poussière, etc. La circulation de l'air ne doit pas être obstruée.

## V. NETTOYAGE DES ACCESSOIRES

- Nettoyez régulièrement les accessoires des contaminants accumulés.
- Les poils et peluches accumulés autour du rouleau de la turbo-brosse peuvent être enlevés avec des ciseaux ordinaires, en faisant attention à ne pas couper les poils de la brosse.

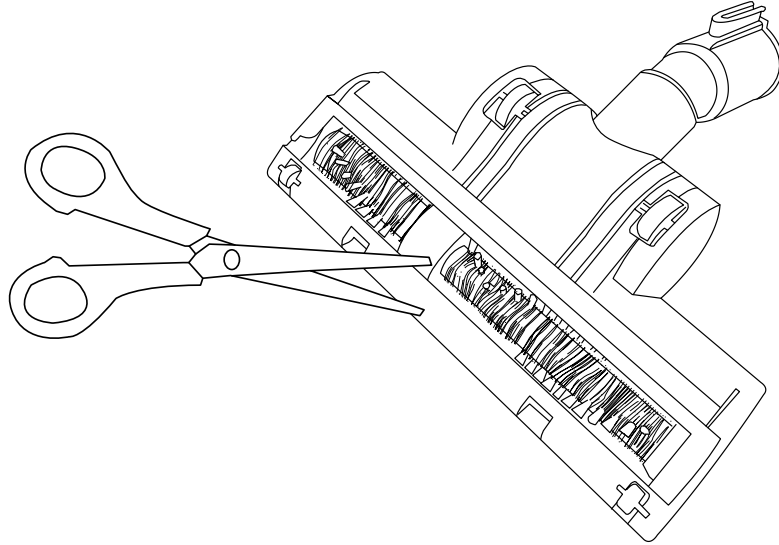

**DÉPANNAGE**

<b>Problème</b>	<b>Cause possible</b>	<b>Solution</b>
L'appareil ne fonctionne pas	La fiche d'alimentation est débranchée de la prise murale.	Connectez la fiche d'alimentation à la prise murale.
Faible puissance d'aspiration	Le tube télescopique, le tuyau ou une autre pièce est bouché.	Retirez les corps étrangers des pièces obstruées.
	Le couvercle avant est mal fermé.	Vérifier le montage du sac et les filtres d'entrée et de sortie. Ensuite, fermez correctement le couvercle avant.
	Les filtres ne sont pas installés.	Installez des filtres.
Bruit fort	Le tube télescopique, le tuyau ou une autre pièce est bouché.	Retirez les corps étrangers des pièces obstruées.
	Le sac à poussière est rempli.	Videz ou remplacez le sac.
	Les filtres d'entrée et/ou de sortie d'air sont sales.	Remplacez ou nettoyez le filtre sale.
L'icône du mode 5 est constamment allumée en rouge	La puissance sélectionnée est trop élevée pour la surface aspirée.	Diminuez la puissance.
	Le sac à poussière est rempli.	Videz ou remplacez le sac.
Les accessoires sont difficiles à déplacer	La puissance sélectionnée est trop élevée pour la surface aspirée.	Diminuez la puissance.
Le cordon d'alimentation ne s'enroule pas complètement	Le cordon est emmêlé.	Tirez sur toute la longueur du cordon d'alimentation et enroulez-le à nouveau.

## ENVIRONNEMENT



■ Ce produit contient des matériaux recyclables. Ne jetez pas ce produit avec les déchets municipaux non triés. Contactez votre municipalité pour connaître le point de collecte le plus proche.

## GARANTIE ET RÉPARATION

La garantie du produit inclut les défauts résultant de défauts de matière ou de fabrication. Cette garantie n'est valable que si l'appareil a été utilisé conformément aux instructions et à condition qu'il n'ait pas été modifié, réparé ou interféré par une personne non autorisée ou endommagé par une mauvaise utilisation ou un transport. La garantie ne s'applique pas aux défauts résultant de l'usure naturelle des composants ou des éléments cassables tels que les articles en verre et en céramique.

Cette garantie ne limite pas les droits fondamentaux du client ou tout autre droit accordé par les lois concernant l'achat d'appareils électroménagers.

En cas de réclamation au titre de la garantie, veuillez contacter le fournisseur vérifié ou Yoer Service. Lors de la soumission de la réclamation, veuillez joindre des informations sur la nature du dysfonctionnement et une preuve d'achat.

## **VAŽNE MJERE ZAŠTITE**

**Pri korištenju električnih uređaja uvijek se trebaju pridržavati osnovnih sigurnosnih mjera, uključujući sljedeće:**

1. Pročitajte sve upute prije uporabe i sačuvajte ih za buduću upotrebu.
2. Provjerite odgovara li vaš izlazni napon naponu navedenom na nazivnoj naljepnici.
3. Za zaštitu od požara, strujnog udara i ozljeda nemojte uranjati kabel, utikač ili jedinicu u vodu ili drugu tekućinu.
4. Nemojte koristiti uređaj niti dirati utikač mokrim rukama.
5. Nemojte koristiti uređaj u blizini kada, tuševa ili bazena.
6. Ovaj uređaj smiju koristiti djeca starija od 8 godina te osobe sa smanjenim fizičkim, osjetilnim ili mentalnim sposobnostima ili osobe s nedostatkom iskustva i znanja ako su pod nadzorom ili su ih podučili u vezi s sigurnom uporabom uređaja i ako razumiju uključene opasnosti. Djeca se ne smiju igrati s uređajem. Čišćenje i korisničko održavanje ne smiju obavljati djeca bez nadzora.
7. Ako je kabel za napajanje oštećen, mora ga zamijeniti servis proizvođača.
8. Nemojte koristiti kabel za napajanje za nošenje uređaja ili ga koristiti kao ručku, zatvarati vrata, povlačiti oko oštih rubova ili uglova. Ne prelazite usisavačem preko kabela. Držite kabel podalje od vrućih površina.
9. Kada isključujete uređaj, držite utikač, a ne kabel.



10. Dok koristite funkciju automatskog namotavanja kabela za napajanje, držite utikač kako biste izbjegli ozljede.
11. Isključite usisavač iz struje prije spajanja crijeva.
12. Ako uređaj ne radi kako bi trebao, ispao je, oštećen, ostavljen vani ili stavljen u tekućinu, potrebno ga je dostaviti servisu proizvođača.
13. Ne pokušavajte popravljati, rastavljati ili modificirati uređaj. Unutra nema dijelova koje može servisirati korisnik.
14. Kada koristite produžni kabel, pazite da ne premašite maksimalnu nazivnu radnu snagu / opterećenje produžnog kabela.
15. Isključite uređaj iz struje kada ga ne koristite ili prije čišćenja ili nošenja.
16. Isključite uređaj prije isključivanja.
17. Nemojte stavljati strane predmete ili dopustiti da kosa, vlakna, prašina itd. blokiraju otvore za odvod zraka. Provjerite jesu li čisti kako bi cirkulacija zraka bila neometana.
18. Ako se usisni otvori uređaja začepe tijekom rada, odmah isključite usisavač, odspojite ga iz struje i uklonite predmete koji vam smetaju. Zatim se uređaj može ponovno uključiti.
19. Pazite da nikakva široka odjeća, kosa, prsti i drugi dijelovi tijela ne dospiju u otvore na uređaju ili njegove pokretne dijelove.
20. Budite oprezni prilikom usisavanja stepenica.
21. Nemojte koristiti usisavač u neposrednoj blizini kamina i drugih izvora plamena.

22. Nemojte koristiti uređaj za usisavanje predmeta koji puše ili gore, poput cigareta, šibica ili vrućeg pepela.
23. Nemojte koristiti uređaj za usisavanje zapaljivih ili zapaljivih tvari kao što je benzin, nemojte koristiti u područjima gdje takve tvari mogu biti prisutne.
24. Nemojte koristiti usisavač bez vrećice za prašinu i/ili filtera. Koristite samo pribor koji je proizvođač preporučio za ovaj usisavač.
25. Držite baterije izvan dohvata djece.
26. Ne punitite baterije koje se ne mogu puniti.
27. Nemojte rastavljati, otvarati ili uništavati baterije.
28. Nemojte zagrijavati baterije. Ne izlažite baterije toplini ili vatri. Izbjegavajte skladištenje na izravnoj sunčevoj svjetlosti.
29. Nemojte kratko spajati baterije. Nemojte nasumično skladištiti baterije u kutiji ili ladici gdje mogu izazvati kratki spoj između sebe ili ih mogu izazvati drugi metalni predmeti.
30. Ne vadite bateriju iz originalnog pakiranja dok nije potrebna za uporabu.
31. Nemojte izlagati baterije mehaničkim udarima.
32. U slučaju curenja baterije, nemojte dopustiti da tekućina dođe u dodir s kožom ili očima. Ako je došlo do kontakta, operite zahvaćeno područje velikom količinom vode i potražite savjet liječnika.
33. Provjerite jesu li baterije pravilno postavljene s obzirom na polaritet (+ i –).

34. Korištenje baterija od strane djece treba biti pod nadzorom. Ne dopustite djeci da mijenjaju baterije bez nadzora odrasle osobe.
35. Odmah potražite savjet liječnika ako je baterija progutana.
36. Držite baterije čistima i suhima.
37. Očistite kontakte baterije, kao i one na daljinskom prije postavljanja baterije.
38. Uvijek odaberite ispravnu veličinu i vrstu baterije koja je najprikladnija za namjeravanu upotrebu. Informacije dostavljene s opremom koje pomažu u ispravnom odabiru baterije treba zadržati za referencu.
39. Izvadite baterije iz opreme ako je nećete koristiti dulje vrijeme.
40. Odmah uklonite istrošene baterije.
41. Ne bacajte baterije u vatru osim u uvjetima odobrenog i kontroliranog spaljivanja.
42. Baterije treba odlagati u posebno označene spremnike na određenim mjestima za odlaganje.
43. Ovaj uređaj je namijenjen isključivo za korištenje u kućanstvu, na suhim površinama. Svaka druga uporaba smatra se neprikladnom i opasnom.
44. Proizvođač ne prihvaća odgovornost za štetu nastalu nepoštivanjem uputa.



## **UPOZORENJE**

### **DRŽITE BATERIJE IZVAN DOHVATA DJECE**

Gutanje baterije može dovesti do kemijskih opekline, perforacije mekog tkiva i smrti. Teške opekline mogu nastati unutar 2 sata od gutanja. Odmah potražite liječničku pomoć.

## UPOZNAJTE SVOJ USISAVAČ

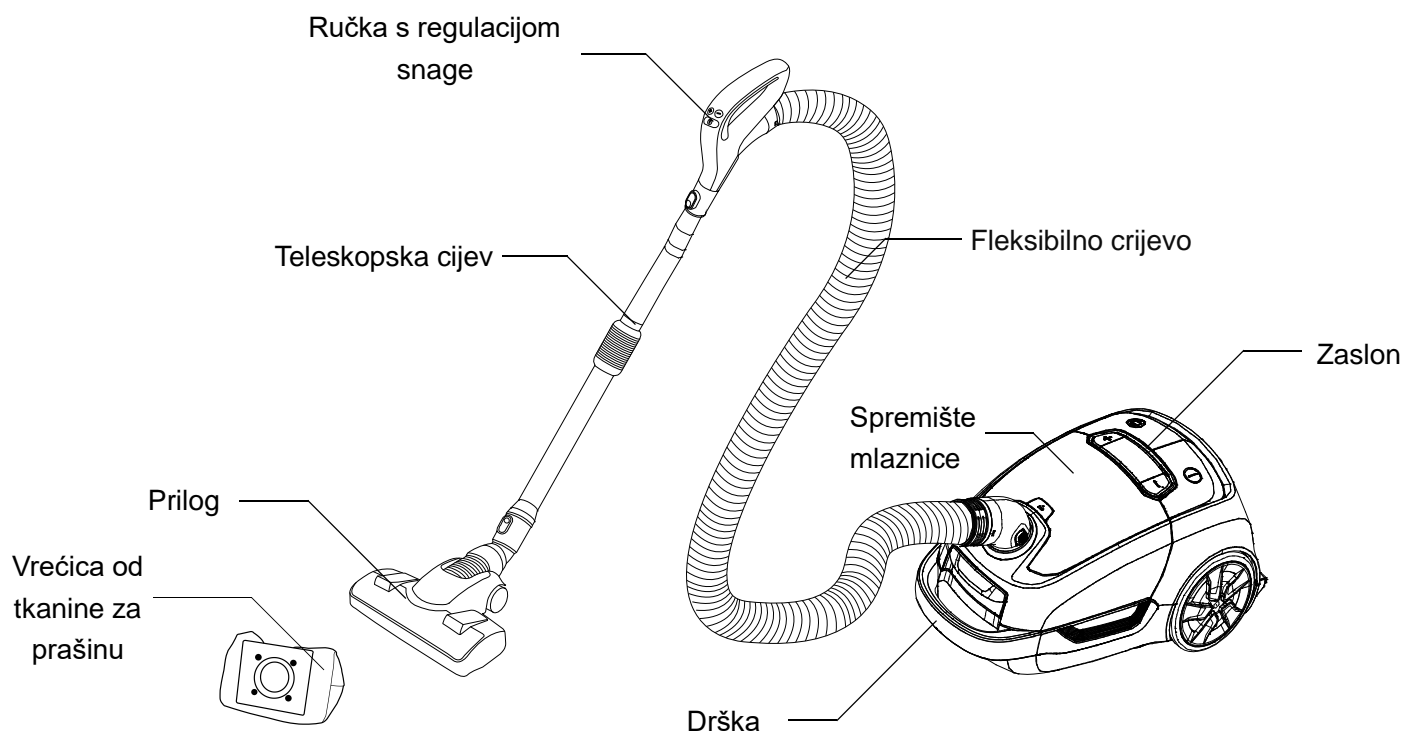

## PRIBOR

Uz uređaj dolaze 4 nastavka i 2 dodatne mlaznice koje se nalaze u pretincu. Svaki je namijenjen različitoj primjeni.

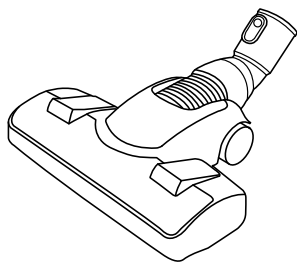

Dodatak za tvrdi pod i tepih

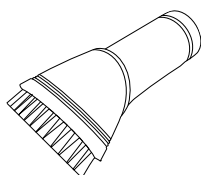

Četka za brisanje prašine  
Za namještaj, rolete, knjige

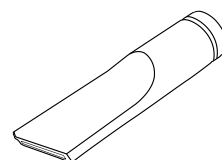

Alat za pukotine  
Za grijače, kutove, pukotine i prostore između jastuka za sofe

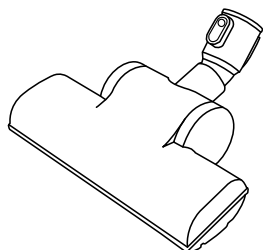

Turbo-četka

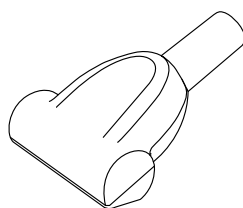

Mini turbo četka

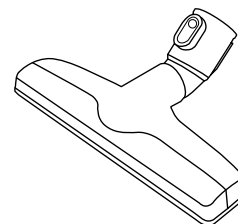

Pričvršćivanje za parket

## TEHNIČKE KARAKTERISTIKE

Nazivna snaga	800 W
Snaga usisavanja	200 W
Napon / frekvencija	230V ~50Hz
Razina buke	68 dB

## SKUPŠTINA

1. Provjerite je li uređaj isključen
2. Gurnite priključak crijeva u nosač. Karakterističan zvuk "klik" osigurava pravilnu instalaciju.

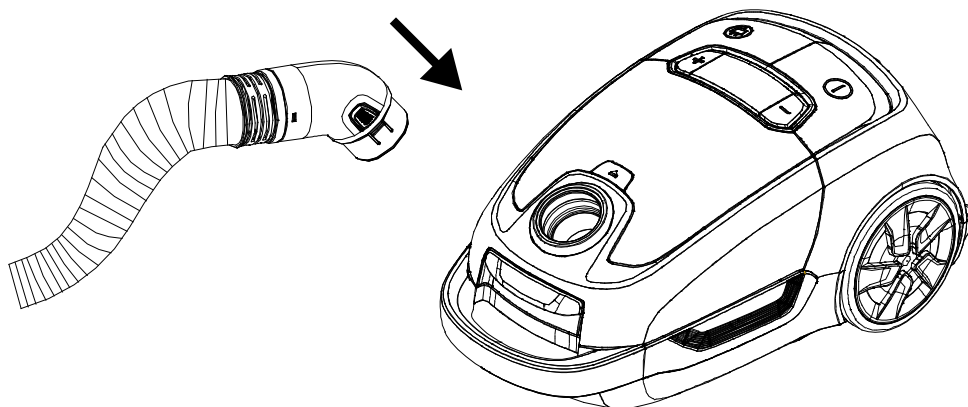

3. Spojite široki kraj teleskopske cijevi na odabrani dodatak, a uski kraj na ručku. Karakterističan zvuk "klik" osigurava pravilnu instalaciju.

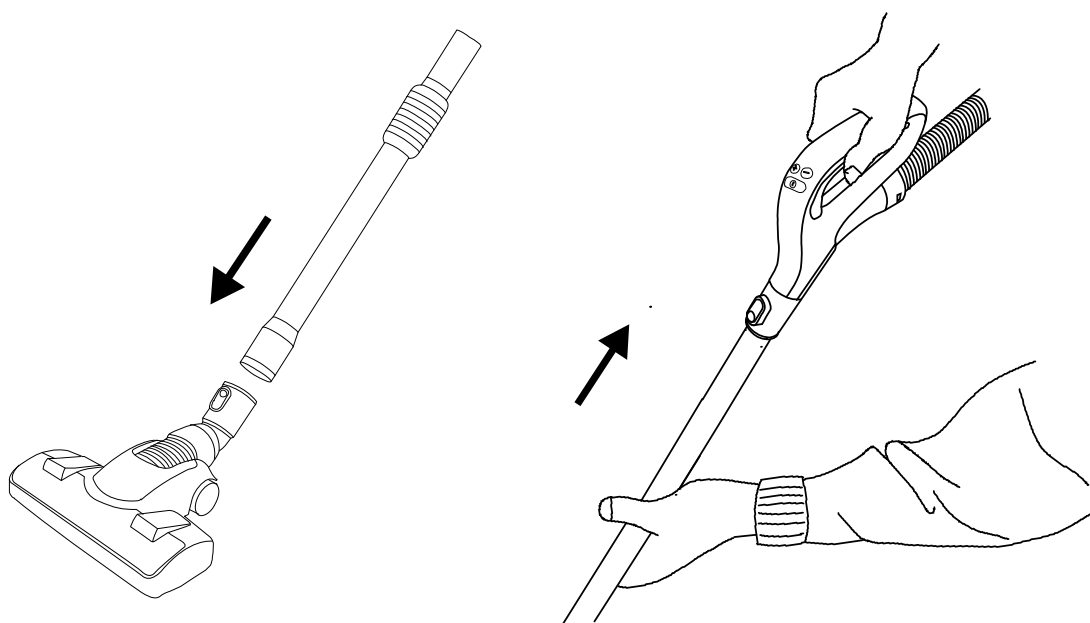

4. Za podešavanje visine teleskopske cijevi, pomaknite crnu ručku prema gore ili dolje, ovisno o tome želite li cijev produžiti ili skratiti, zatim pomaknite uski dio cijevi u željeni položaj, držeći za ručku. Otpustite stisak da biste sačuvali položaj.

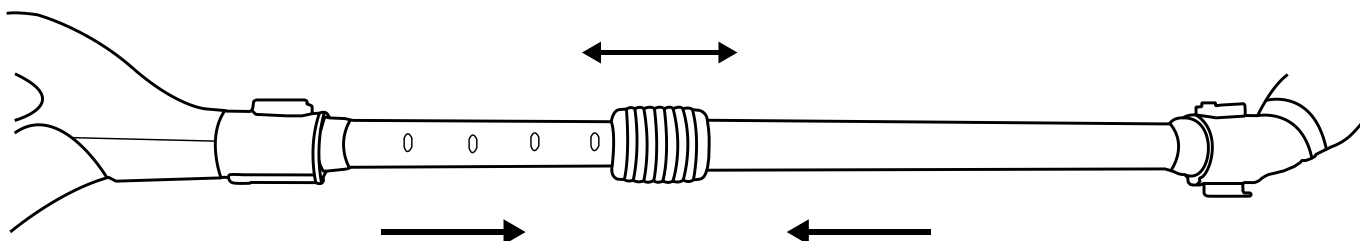

## DEMONTAŽA

Prije započinjanja bilo koje od aktivnosti opisanih u nastavku, isključite uređaj.

Srebrni gumbi nalaze se na ručki i priključcima za pričvršćivanje. Za uklanjanje komponenti pritisnite okruglo udubljenje na gumbima.

Crijevo se skida istovremenim pritiskom oba gumba sa strane konektora i povlačenjem prema sebi.

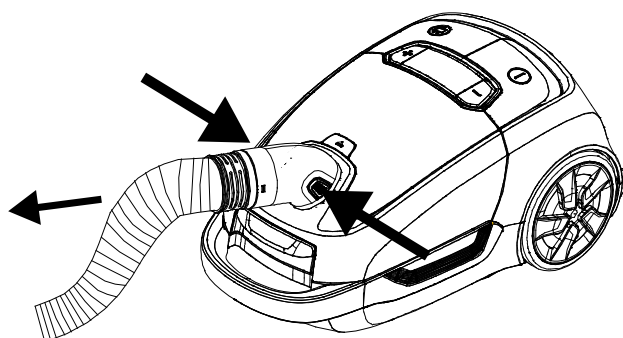
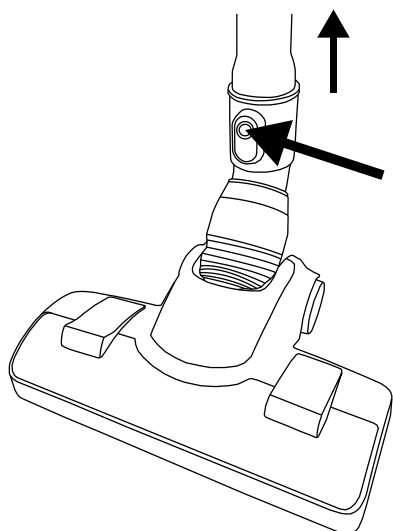

## UPUTE ZA RAD

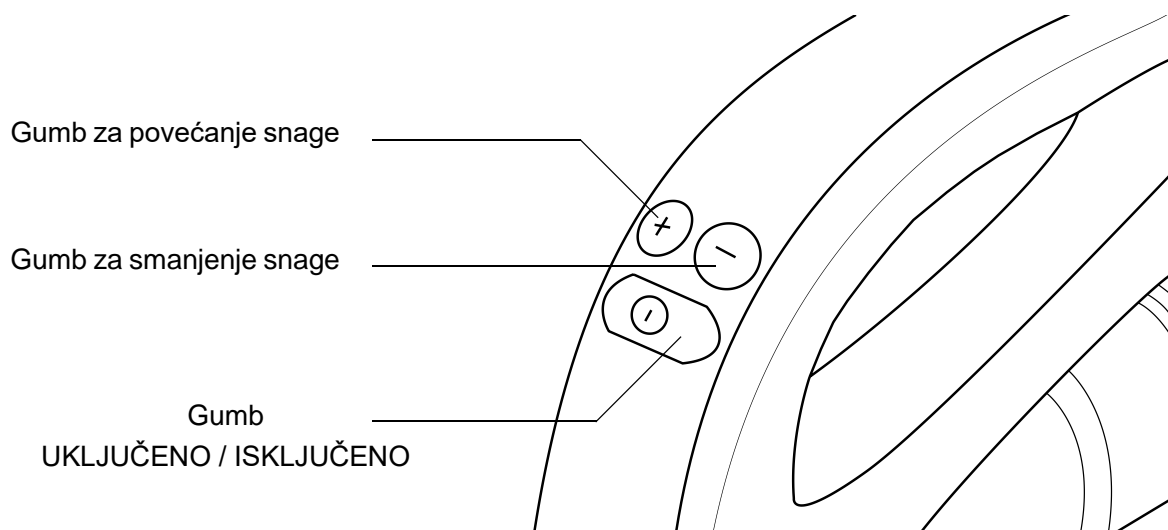
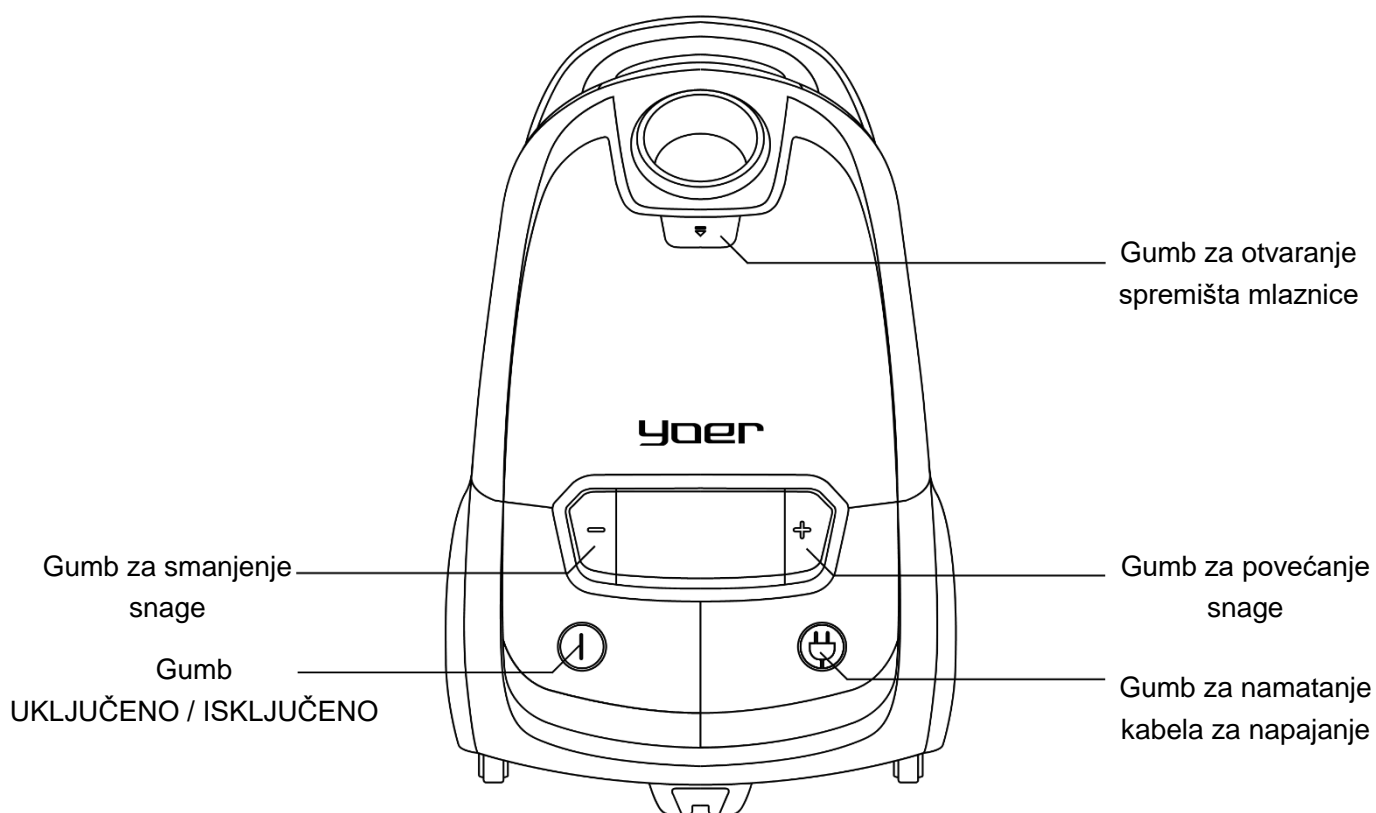



1. Nakon što ste pravilno sastavili uređaj, izvucite željenu duljinu kabela iz valjka koji se nalazi na stražnjoj strani uređaja. Žuta oznaka označava optimalnu duljinu, a crvena maksimalnu duljinu. Nemojte prekoračiti maksimalnu duljinu kabela. Nakon uključivanja, uređaj je spreman za početak rada.
2. Pritisnite tipku UKLJUČENO / ISKLJUČENO za početak usisavanja.
3. Podesite snagu.

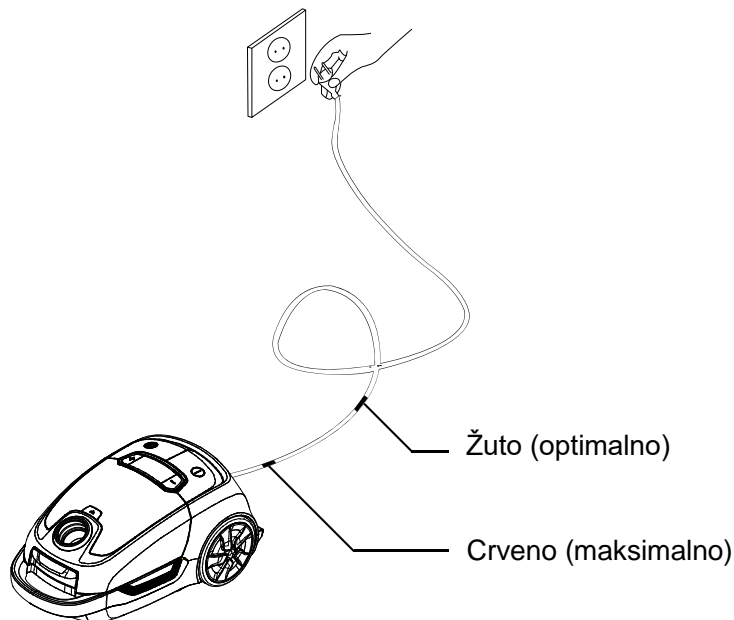

## PODEŠAVANJE SNAGE

Usisavač može raditi u 5 načina rada. Svaki od njih odgovara različitoj predloženoj upotrebi. Snaga se može regulirati tipkama “+” i “-” na tijelu usisavača i rukohvatu.



1. Debele tkanine za prozore



2. Presvlake

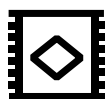

3. Podne pločice



4. Tvrdi pod / parket



5. Tepisi

Ako je odabrana snaga previsoka za određenu površinu, ikona načina rada 5 svijetlit će crveno. Ako se to dogodi, podignite nastavak i prilagodite snagu.

**OPREZ:** Usisavanje poklopaca prozora korištenjem načina rada veće snage od 1 može uzrokovati njihovo pucanje. Također se ne preporučuje korištenje usisavača na posebno osjetljivim pokrivačima.

## PARKIRALIŠTE

Na donjem dijelu usisavača, kao i na donjoj strani, nalaze se spojnice za pričvršćivanje cijevi. Postavite uređaj u željeni položaj i gurnite kuku za pričvršćivanje u kuku.

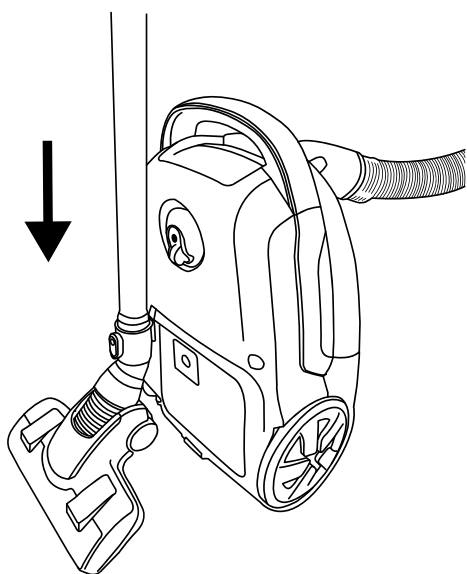

Vertikalno

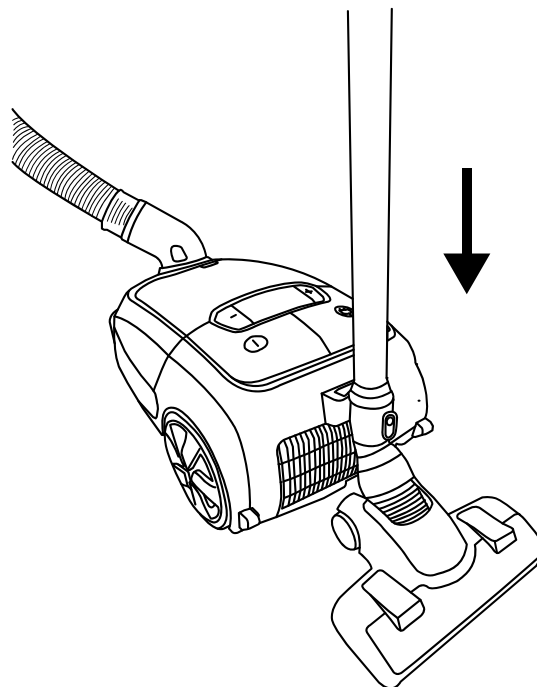

Horizontalno

## SKLADIŠTENJE MLAZNICA

Ispod prednjeg poklopca usisavača nalazi se pretinac za četku za prašinu i alat za proreze. Da biste izvadili mlaznice, pritisnite gumb koji se nalazi neposredno ispod nosača crijeva i preklapite poklopac.

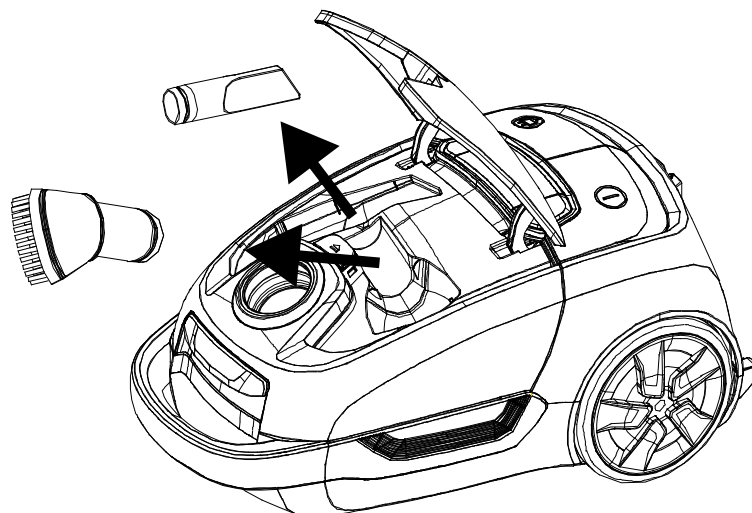

## ČIŠĆENJE I ODRŽAVANJE

Prije započinjanja bilo koje od aktivnosti opisanih u nastavku, isključite uređaj. Koristite samo filtere i vrećice za prašinu koje je proizvođač preporučio za ovaj usisavač.

### I. ZAMJENA VREĆICE ZA PRAŠINU

1. Nakon što ste odspojili crijevo, otvorite prednji poklopac pritiskom na zasun koji se nalazi ispod ručke.
2. Skinite držač vrećice za prašinu i uklonite vrećicu za prašinu.
3. Postavite novu vrećicu za prašinu u držač i gurnite je natrag.

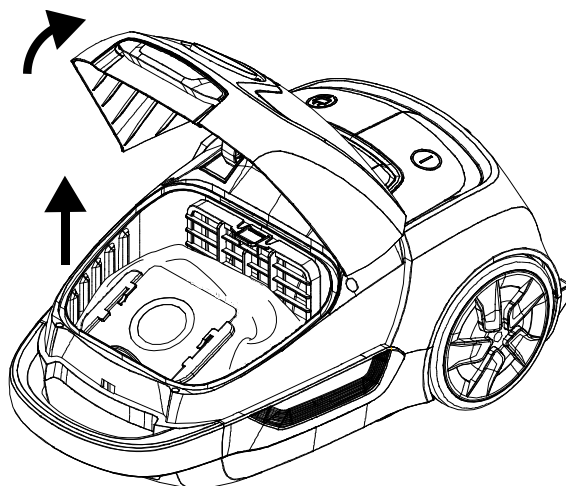

**OPREZ:** Ako vrećica za prašinu nije postavljena ili je postavljena nepropisno, poklopac se neće zatvoriti i normalan rad usisavača neće biti moguć.

### II. ZAMJENA ULAZNIH FILTERA

1. Nakon što ste odspojili crijevo, otvorite prednji poklopac povlačenjem zasuna koji se nalazi ispod ručke.
2. Uklonite vrećicu za prašinu.
3. Preklopite poklopac i uklonite oba filtra.
4. Ugradite nove filtere.

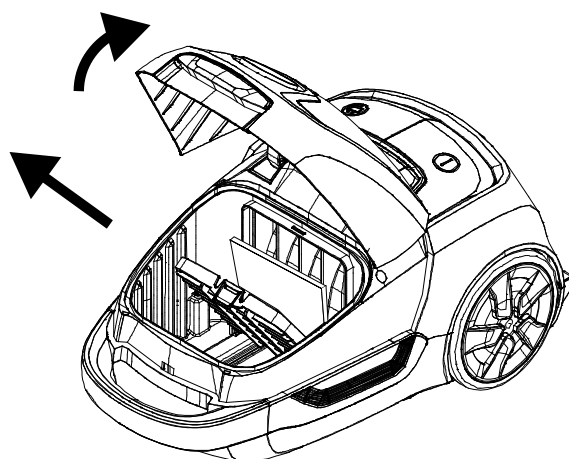

### III. ZAMJENA IZLAZNOG FILTRA

1. Uklonite poklopac koji se nalazi na stražnjoj strani usisavača.
2. Preklopite poklopac i uklonite HEPA filter.
3. Ugradite novi filter.

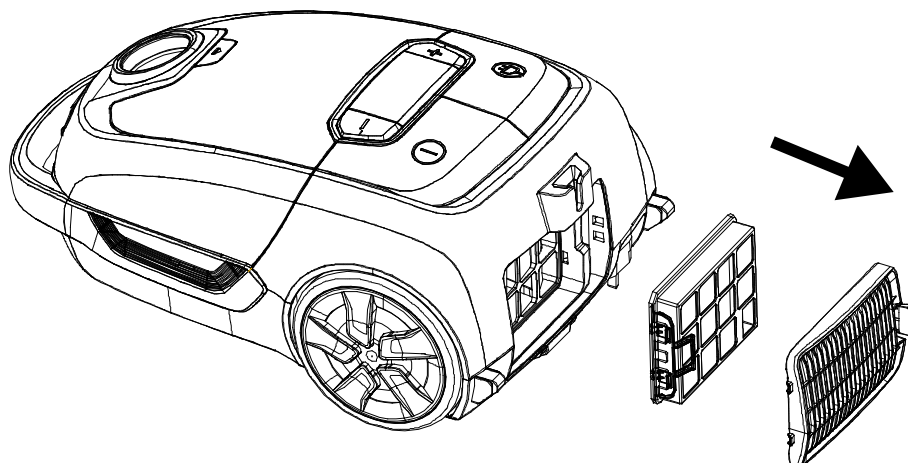

- Filtre je potrebno redovito čistiti, a potrebno ih je mijenjati barem svakih 12 mjeseci ili češće ako se vidno zaprljaju kako bi se zadržala optimalna učinkovitost usisavanja.
- Nikada ne koristite usisavač bez instaliranih filtera. U protivnom se može smanjiti snaga usisavanja i/ili može doći do oštećenja motora.
- HEPA filter se može prati tekućom vodom i prirodno sušiti.

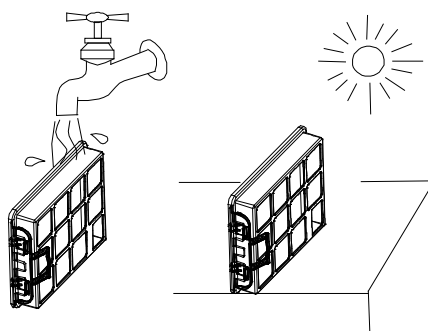

### IV. ČIŠĆENJE UREĐAJA

- Očistite kućište uređaja suhom krpom.
- Ako je kućište jako prljavo, za čišćenje se može koristiti blagi deterdžent, koji se prije upotrebe mora razrijediti. Nakon toga obrišite uređaj.
- Nemojte čistiti jedinicu erozivnim deterdžentima. Oni mogu uzrokovati izobličenje ili promjenu boje tijela jedinice.
- Uvjerite se da usisni otvori i izlazi za zrak nisu blokirani kosom, dlačicama, prašinom itd. Kruženje zraka ne smije biti ometano.

**V. ČIŠĆENJE PRIVATA**

- Redovito čistite dodatke od nakupljenih onečišćenja.
- Dlačice i dlačice skupljene oko valjka turbočetke mogu se ukloniti običnim škarama, pri čemu treba paziti da ne porežete vlakna četke.

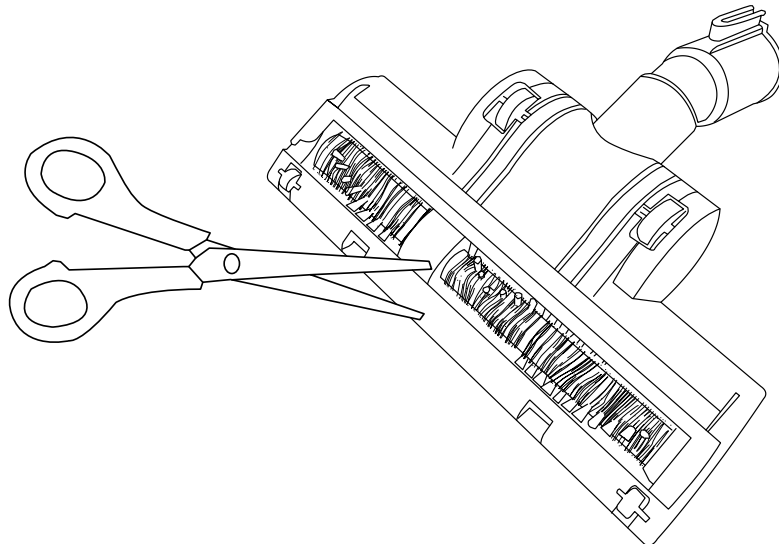

**RJEŠAVANJE PROBLEMA**

<b>Problem</b>	<b>Mogući uzrok</b>	<b>Riješenje</b>
Uređaj ne radi	Utikač je izvučen iz zidne utičnice.	Spojite utikač u zidnu utičnicu.
Mala usisna snaga	Teleskopska cijev, crijevo ili drugi dio je začepljen.	Uklonite strana tijela iz začepljenih dijelova.
	Prednji poklopac je nepropisno zatvoren.	Provjerite pričvršćenje vreće i ulaznog i izlaznog filtera. Zatim dobro zatvorite prednji poklopac.
	Filtri nisu instalirani.	Ugradite filtere.
Glasna buka	Teleskopska cijev, crijevo ili drugi dio je začepljen.	Uklonite strana tijela iz začepljenih dijelova.
	Vrećica za prašinu je napunjena.	Ispraznite ili zamijenite vrećicu.
	Filtri za ulaz i/ili izlaz zraka su prljavi.	Zamijenite ili očistite prljavi filter.
Ikona načina rada 5 stalno svijetli crveno	Odabrana snaga je previsoka za usisanu površinu.	Smanjite snagu.
	Vrećica za prašinu je napunjena.	Ispraznite ili zamijenite vrećicu.
Dodatke je teško pomicati	Odabrana snaga je previsoka za usisanu površinu.	Smanjite snagu.
Kabel za napajanje se ne namota u potpunosti	Kabel je zamršen.	Izvučite cijelu duljinu kabela za napajanje i ponovno ga namotajte.

## OKOLIŠ



■ Ovaj proizvod sadrži materijale koji se mogu reciklirati. Ne odlažite ovaj proizvod kao nerazvrstani gradski otpad. Obratite se lokalnoj općini za najbliže sabirno mjesto.

## GARANCIJA I POPRAVAK

Jamstvo proizvoda uključuje nedostatke koji proizlaze iz nedostataka u materijalu ili proizvodnji. Ovo jamstvo vrijedi samo ako je uređaj korišten u skladu s uputama i pod uvjetom da nije modificiran, popravljan ili da u njega nije utjecala neovlaštena osoba ili da nije oštećen neovlaštenom uporabom ili transportom. Jamstvo se ne odnosi na nedostatke koji su rezultat prirodnog trošenja komponenti ili lomljivih predmeta kao što su stakleni i keramički predmeti.

Ovo jamstvo ne ograničava kupčeva osnovna ili bilo koja druga prava dodijeljena zakonima u vezi s kupnjom uređaja.

U slučaju jamstvenog zahtjeva obratite se provjerenom dobavljaču ili Yoer servisu. Prilikom podnošenja reklamacije priložite podatke o vrsti kvara i dokaz o kupnji.

## **FONTOS BIZTONSÁGI INTÉZKEDÉSEK**

**Elektromos készülékek használatakor mindig be kell tartani az alapvető biztonsági óvintézkedéseket, beleértve a következőket:**

1. Használat előtt olvassa el az összes utasítást, és őrizze meg későbbi használatra.
2. Győződjön meg arról, hogy a kimeneti feszültség megegyezik a névleges címkén feltüntetett feszültséggel.
3. A tűz, áramütés és sérülés elleni védelem érdekében ne merítse vízbe vagy más folyadékba a vezetéket, a csatlakozódugót vagy az egységet.
4. Ne használja a készüléket, és ne érintse meg a hálózati csatlakozódugót nedves kézzel.
5. Ne használja a készüléket fürdő, zuhanyzó vagy úszómedence közelében.
6. Ezt a készüléket 8 éves vagy annál idősebb gyermekek, valamint csökkent fizikai, érzékszervi vagy szellemi képességű, illetve tapasztalattal és tudással nem rendelkező személyek használhatják, ha felügyeletet kaptak, vagy utasítást kaptak a készülék biztonságos használatára vonatkozóan, és megértették a veszélyeket. Gyermekek nem játszhatnak a készülékkel. A tisztítást és a felhasználói karbantartást gyermekek nem végezhetik felügyelet nélkül.
7. Ha a tápkábel sérült, azt a gyártó szervizének kell kicserélnie.



8. Ne használja a tápkábelt a készülék hordozására vagy fogantyúként való használatra, ne csukja be az ajtót, ne húzza meg az éles széleket vagy sarkokat. Ne vezesse a porszívót a vezetéken. Tartsa távol a vezetéket forró felületektől.
9. A készülék kihúzásakor a csatlakozót fogja meg, ne a vezetéket.
10. Az automatikus tápkábel visszatekerési funkció használata közben a sérülések elkerülése érdekében tartsa a hálózati csatlakozót.
11. A tömlő csatlakoztatása előtt húzza ki a porszívót.
12. Ha a készülék nem működik megfelelően, leesett, megsérült, kint maradt vagy folyadékba került, a gyártó szervizébe kell szállítani.
13. Ne próbálja megjavítani, szétszerelni vagy módosítani a készüléket. A belsejében nincsenek felhasználó által javítható alkatrészek.
14. Ha hosszabbítót használ, ügyeljen arra, hogy ne lépje túl a hosszabbító vezeték maximális névleges teljesítményét/terhelését.
15. Húzza ki a készüléket, ha nem használja, illetve tisztítás vagy szállítás előtt.
16. A konnektorból való kihúzás előtt kapcsolja ki a készüléket.
17. Ne tegyen idegen tárgyakat a levegőkimeneti nyílásokba, és ne hagyja, hogy haj, szősz, por stb. Ügyeljen arra, hogy tiszták legyenek, hogy a levegő keringése akadálytalan legyen.
18. Ha a készülék szívónyílásai működés közben eltömődnek, azonnal kapcsolja ki a porszívót, húzza ki a konnektorból , és távolítsa el az akadályozó tárgyakat. Ezután a készülék újra bekapcsolható.

19. Ügyeljen arra, hogy laza ruha, haj, ujjak és egyéb testrészek ne kerüljenek a készüléken vagy annak mozgó részein lévő nyílásokba.
20. Legyen óvatos a lépcső porszívózásakor.
21. Ne használja a porszívót kandallók és más lángforrások közvetlen közelében.
22. Ne használja a készüléket dohányzó vagy égő tárgyak, például cigaretta, gyufa vagy forró hamu porszívózására.
23. Ne használja a készüléket gyúlékony vagy éghető anyagok, például benzin porszívózására, ne használja olyan helyen, ahol ilyen anyagok jelen lehetnek.
24. Ne használja a porszívót porzsák és/vagy szűrők nélkül. Csak a gyártó által ehhez a porszívóhoz ajánlott tartozékokat használjon.
25. Az elemeket tartsa távol a gyermekektől.
26. Ne töltse újra a nem újratölthető elemeket.
27. Ne szerelje szét, nyissa fel vagy semmisítse meg az akkumulátorokat.
28. Ne melegítse fel az elemeket. Ne tegye ki az elemeket hőnek vagy tűznek. Kerülje a közvetlen napfényben való tárolást.
29. Ne zárja rövidre az elemeket. Ne tárolja véletlenszerűen az elemeket olyan dobozban vagy fiókban, ahol rövidre zárhatják egymást, vagy más fémtárgyak rövidre zárhatják őket.
30. Ne vegye ki az akkumulátort az eredeti csomagolásból, amíg használathoz nem szükséges.
31. Ne tegye ki az elemeket mechanikai ütésnek.

32. Az akkumulátor szivárgása esetén ne engedje, hogy a folyadék a bőrrel vagy a szemmel érintkezzen. Ha érintkezés történt, mossa le bő vízzel az érintett területet, és forduljon orvoshoz.
33. Győződjön meg arról, hogy az elemek megfelelően vannak behelyezve, figyelembe véve a polaritást (+ és –).
34. A gyermekek akkumulátorhasználatát felügyelni kell. Ne engedje, hogy gyermekek felnőtt felügyelete nélkül cseréljék ki az elemeket.
35. Azonnal forduljon orvoshoz, ha egy elemet lenyelt.
36. Tartsa az akkumulátorokat tisztán és szárazon.
37. Az elem behelyezése előtt tisztítsa meg az elem érintkezőit és a távvezérlő érintkezőit is.
38. Mindig válassza ki a megfelelő méretű és típusú akkumulátort, amely a legmegfelelőbb a tervezett felhasználásnak. A berendezéssel kapott, az akkumulátor helyes kiválasztását segítő információkat referenciaként meg kell őrizni.
39. Vegye ki az elemeket a berendezésből, ha hosszabb ideig nem használja.
40. A lemerült elemeket azonnal távolítsa el.
41. Ne dobja tűzbe az elemeket, kivéve jóváhagyott és ellenőrzött elégetési körülmények között.
42. Az elemeket speciálisan megjelölt tartályokba kell dobni a kijelölt hulladékgyűjtő helyeken.

43. Ez a készülék kizárólag háztartási használatra készült, száraz felületeken. Minden más használat nem megfelelő és veszélyes.
44. A gyártó nem vállal felelősséget a használati utasítás figyelmen kívül hagyásából eredő károkért.



## **FIGYELEM**

### **AZ AKKUMULÁTOROKAT GYERMEKEKTŐL TARTJAE**

Az akkumulátor lenyelése vegyi égési sérüléseket, a légyszövetek perforációját és halált okozhat. A lenyelés után 2 órán belül súlyos égési sérülések léphetnek fel. Azonnal orvoshoz kell fordulni.

## ISMERJE PORSZÍVÓJÁT

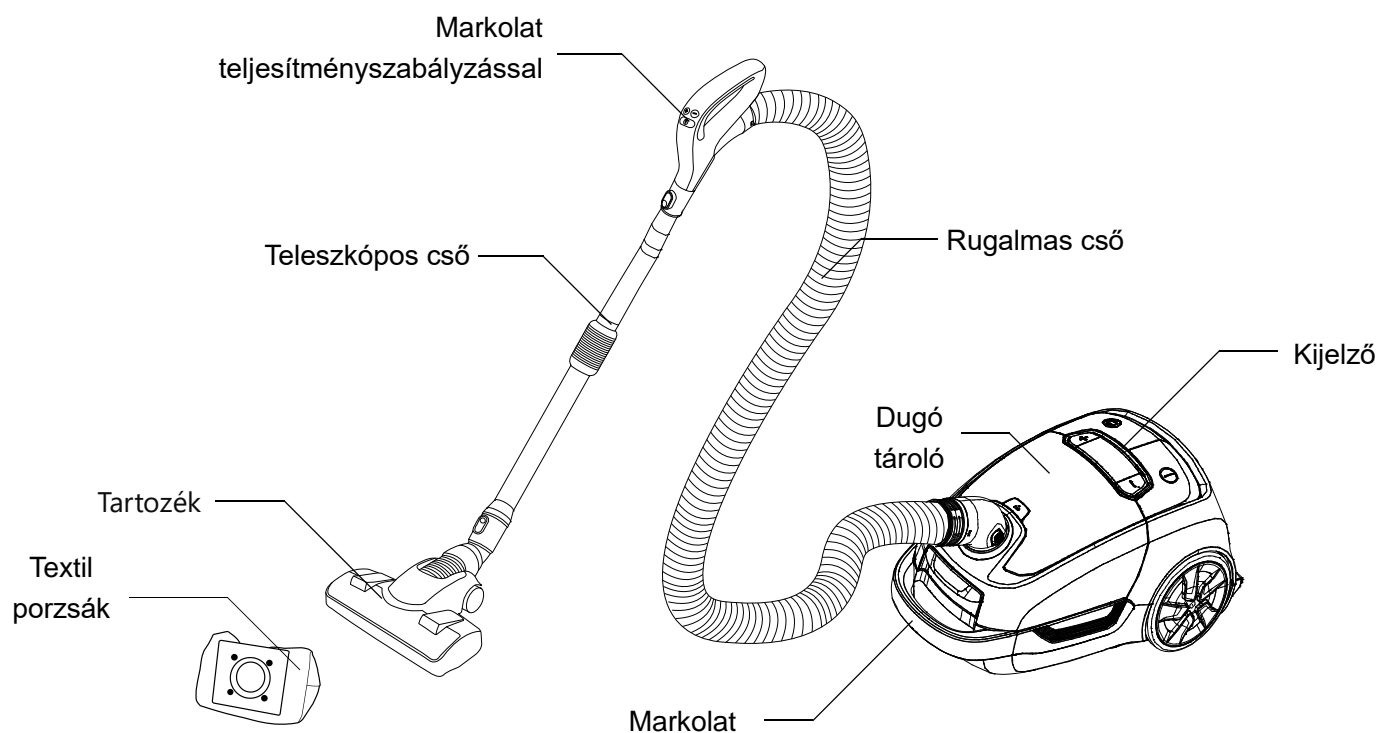

## KIEGÉSZÍTŐK

A készülékhez 4 tartozék és 2 további fúvóka tartozik a rekeszben. Mindegyik más alkalmazáshoz készült.

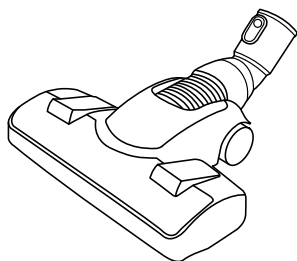

Kemény padló és szőnyeg  
rögzítése

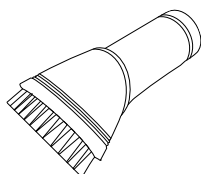

Portörülő kefe  
Bútorokhoz, redőnyökhöz, könyvekhez

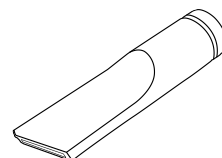

Rés szerszám  
Fűtőtestekhez, sarkokhoz,  
hasadékokhoz és a kanapépárnák  
közötti helyekhez

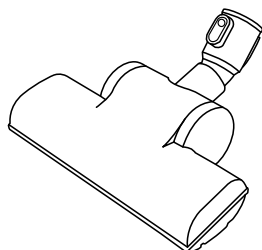

Turbó-kefe

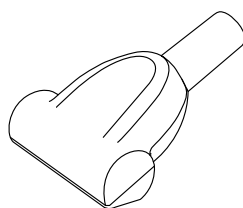

Mini turbó kefe

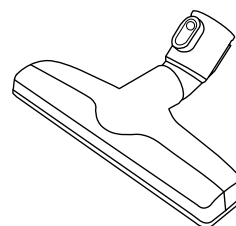

Parketta rögzítés

## MŰSZAKI SPECIFIKÁCIÓ

Névleges teljesítmény	800W
Szívóerő	200W
Feszültség / Frekvencia	230V ~ 50Hz
Zajsztint	68 dB

## ÖSSZESZERELÉS

1. Győződjön meg arról, hogy a készülék ki van húzva
2. Tolja be a tömlőcsatlakozót a tartóba. A jellegzetes „kattanó” hang biztosítja a megfelelő telepítést.

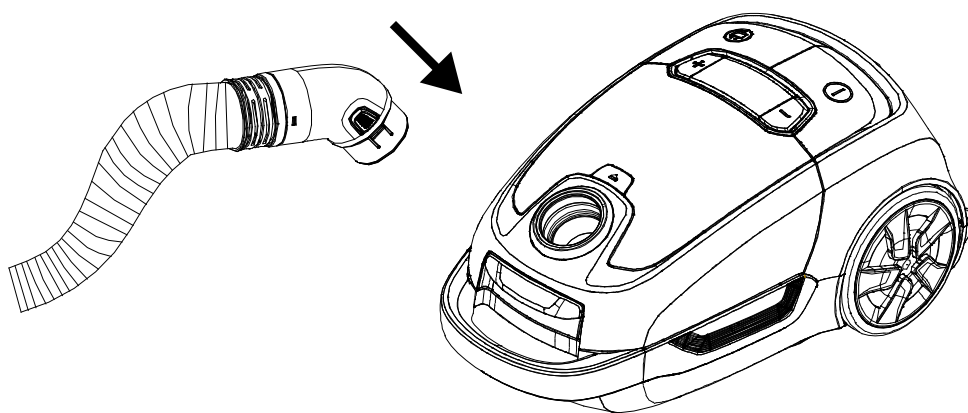

3. Csatlakoztassa a teleszkópos cső széles végét egy kiválasztott tartóhoz, a keskeny végét pedig a fogantyúhoz. A jellegzetes „kattano” hang biztosítja a megfelelő telepítést.

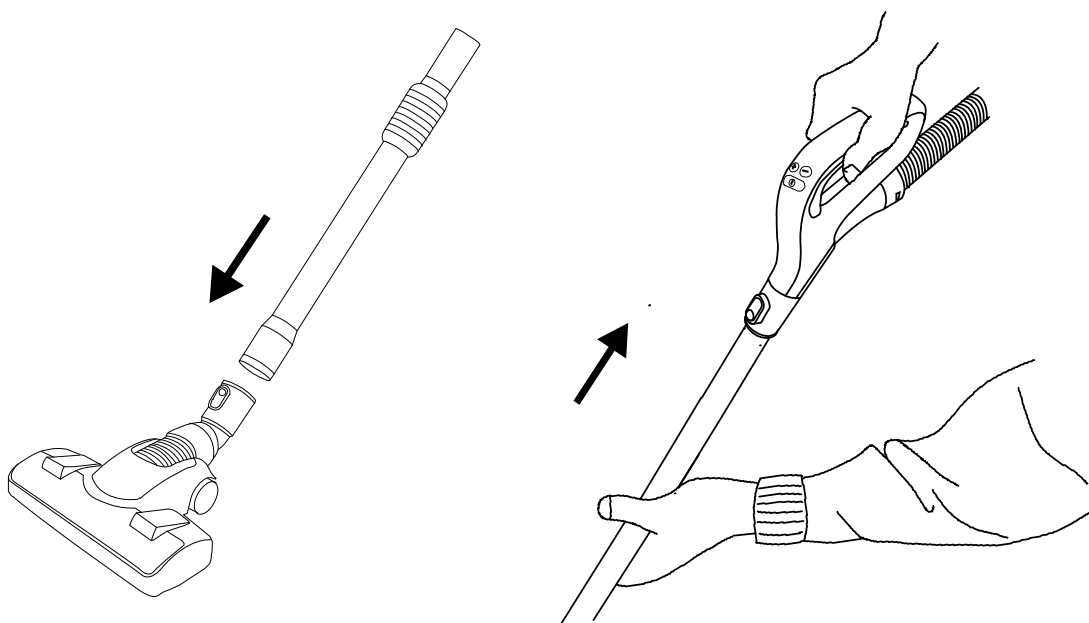

4. A teleszkópos cső magasságának beállításához mozgassa a fekete markolatot felfelé vagy lefelé, attól függően, hogy hosszabbítani vagy rövidíteni kívánja a csövet, majd a fogantyúnál fogva mozgassa a cső keskeny részét a kívánt pozícióba. Engedje el a markolatot a pozíció mentéséhez.

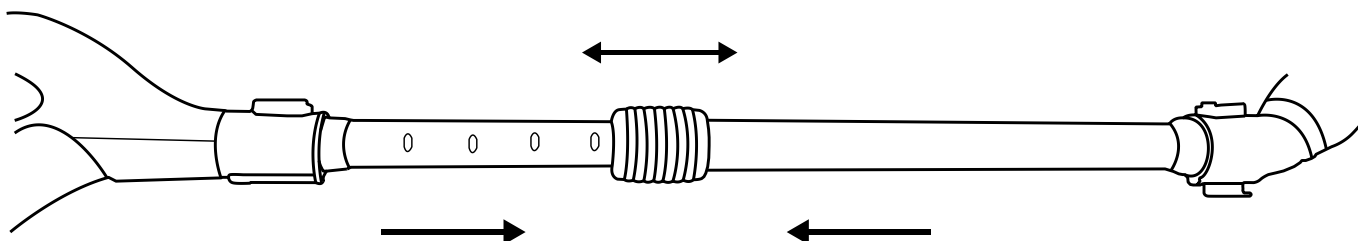

## SZÉTSZERELÉS

Az alábbiakban ismertetett tevékenységek bármelyikének megkezdése előtt húzza ki a készüléket.

Az ezüst gombok a fogantyún és a csatlakozókon találhatóak. Az alkatrészek eltávolításához nyomja meg a gombok kerek bemélyedését.

A tömlő eltávolítása a csatlakozó oldalán található mindkét gomb egyidejű megnyomásával és maga felé húzásával távolítható el.

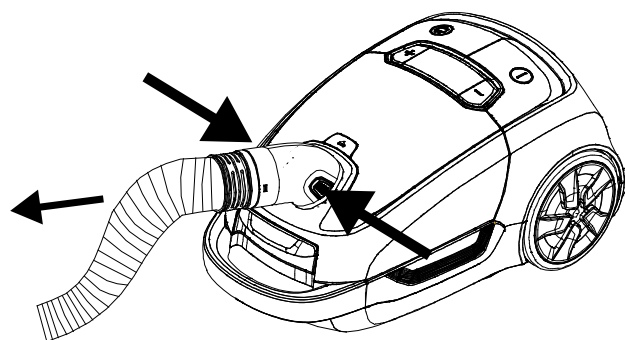
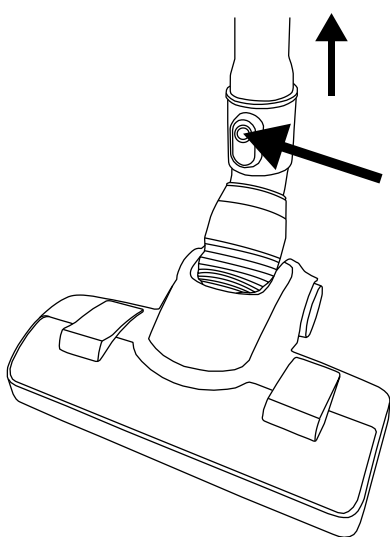

## HASZNÁLATI UTASÍTÁSOK

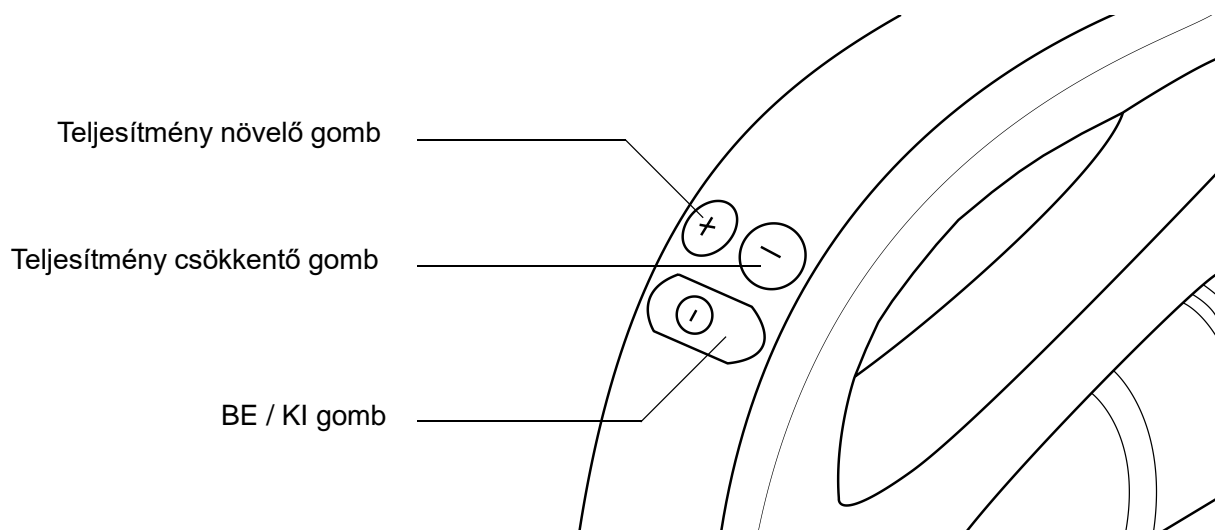
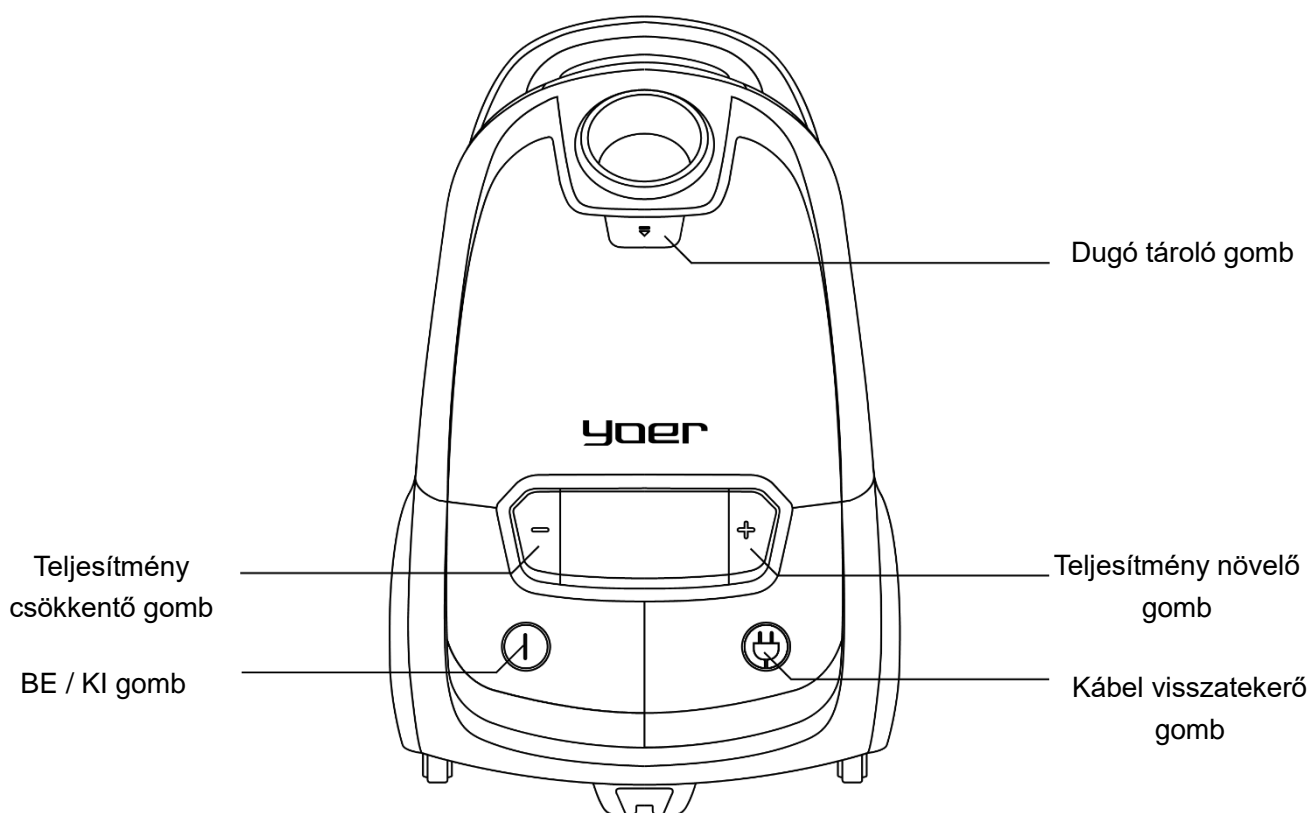



1. A készülék megfelelő összeszerelése után húzza ki a kívánt hosszúságú vezetékét a készülék hátulján található görgőből. A sárga jelölés az optimális hosszra, míg a piros jelzés a maximális hosszra mutat. Ne lépje túl a maximális vezetékhozzát. Csatlakoztatás után a készülék készen áll a működésre.
2. Nyomja meg a BE / KI gombot a porszívózás megkezdéséhez.
3. Állítsa be a teljesítményt.

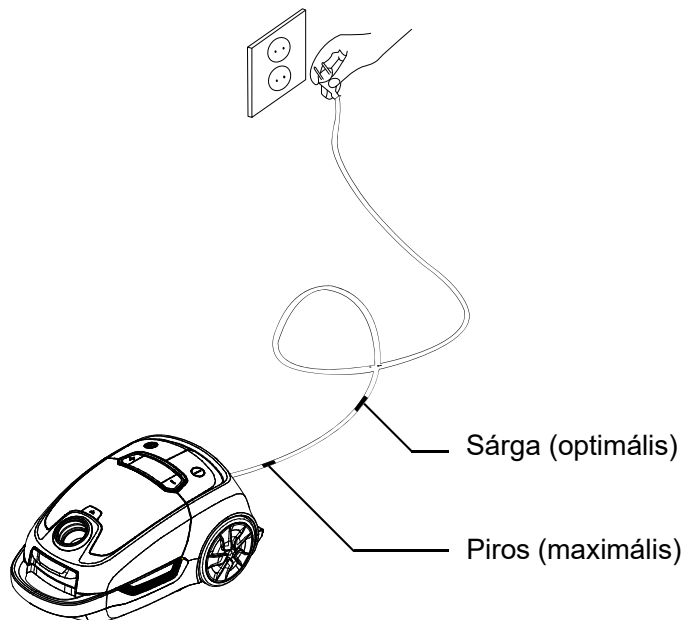

## TELJESÍTMÉNY BEÁLLÍTÁSA

A porszívó 5 üzemmódban tud működni. Mindegyik más javasolt felhasználásnak felel meg. A teljesítmény a vákuumtesten és a fogantyún található „+” és „-” gombokkal szabályozható.



1. Vastag szövetű ablakfüggönyök



2. Kárpitozás

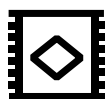

3. Padlócsespe



4. Kemény padló / parketta



5. Szőnyegek

Ha a kiválasztott teljesítmény túl nagy egy adott felülethez, az 5-ös mód ikon pirosan világít. Ha ez megtörténik, emelje fel a tartozékot, és állítsa be a teljesítményt.

**FIGYELMEZTETÉS:** Az ablakburkolatok 1-nél nagyobb teljesítményű porszívózása esetén azok beszakadhatnak. Szintén nem javasolt a porszívó használata különösen kényes burkolatokon.

## PARKOLÁS

A porszívó alsó részén, valamint alján csőrögztítő rögzítőelemek találhatók. Helyezze a készüléket a kívánt helyzetbe, és csúsztassa be a rögzítőkampót a vonóhorogba.

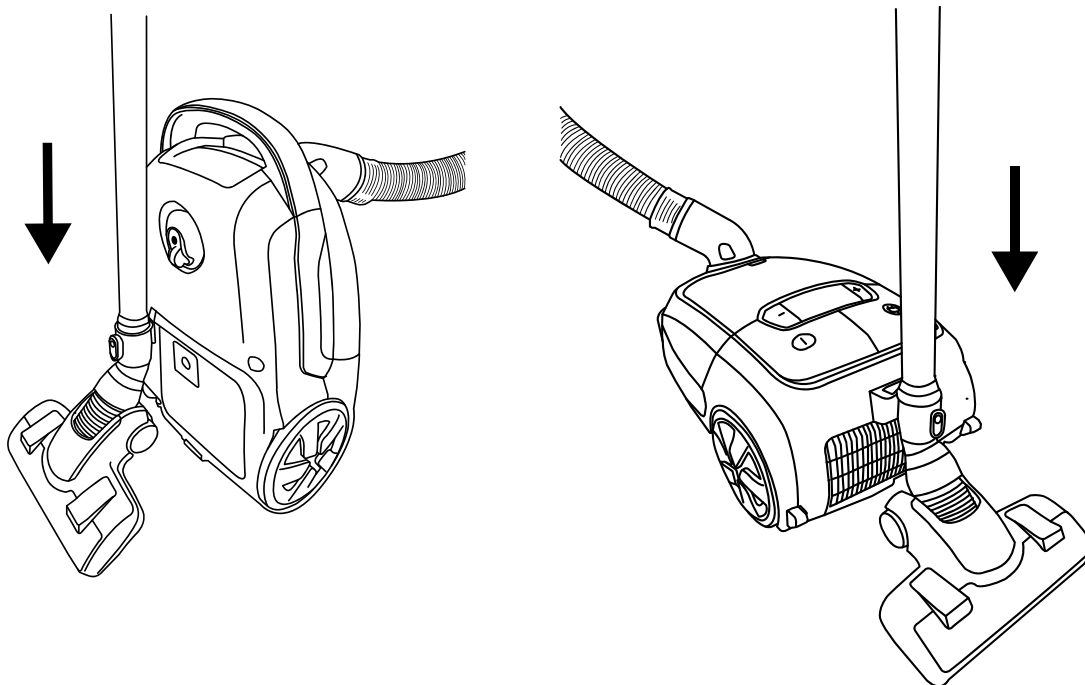

Függőleges

Vízszintes

## FÚVÓKÁK TÁROLÁSA

A porszívó elülső burkolata alatt található egy rekesz a porkefének és a résszerszámnak. A fúvókák kivételéhez nyomja meg a közvetlenül a tömlőtartó alatt található gombot, és hajtsa vissza a fedelet.

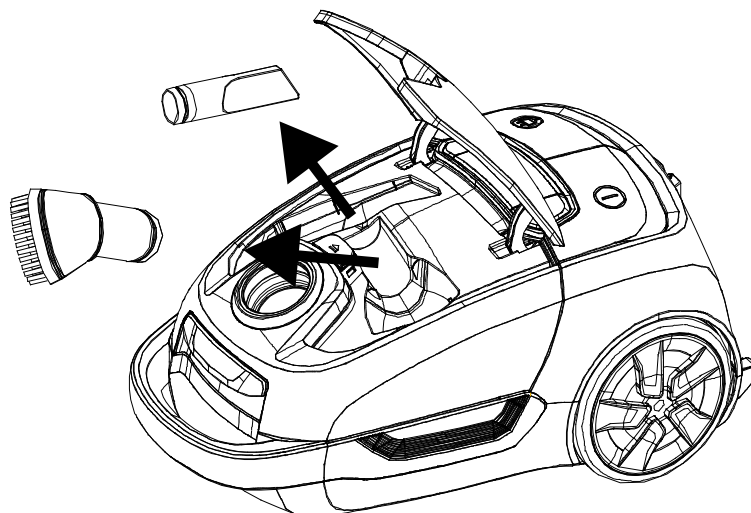

## TISZTÍTÁS ÉS KARBANTARTÁS

Az alábbiakban ismertetett tevékenységek bármelyikének megkezdése előtt húzza ki a készüléket. Csak a gyártó által ehhez a porszívóhoz ajánlott szűrőket és porzsákokat használjon.

### I. PORZSÁK CSERÉJE

1. A tömlő leválasztása után nyissa ki az elülső fedelet a fogantyú alatt található retesz megnyomásával.
2. Csúsztassa le a porzsáktartót, és vegye ki a porzsákat.
3. Helyezze be az új porzsákat a tartóba, és csúsztassa vissza.

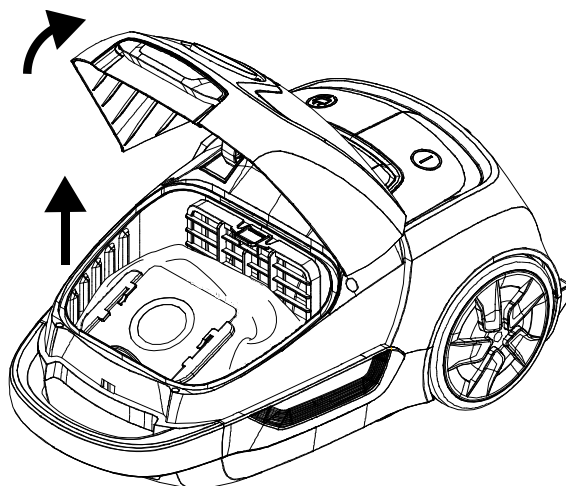

**VIGYÁZAT:** Ha a porzsák nincs felszerelve, vagy nem megfelelően van felszerelve, a fedél nem záródik le, és a porszívó normál működése lehetetlenné válik.

### II. BEMENETI SZŰRŐK CSERÉJE

1. A tömlő leválasztása után nyissa ki az elülső fedelet a fogantyú alatt található reteszt visszahúzva.
2. Távolítsa el a porzsákat.
3. Hajtsa vissza a fedelet, és vegye ki mindkét szűrőt.
4. Szereljen be új szűrőket.

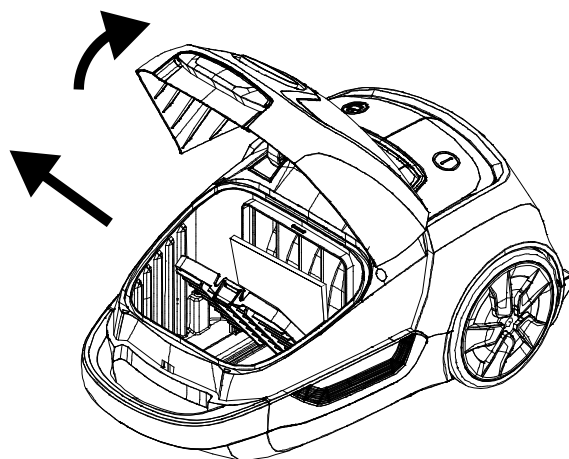

### III. KIMENŐ SZŰRŐ CSERÉJE

1. Távolítsa el a porszívó hátulján található fedelet.
2. Hajtsa vissza a fedelet, és vegye ki a HEPA szűrőt.
3. Szerelje be az új szűrőt.

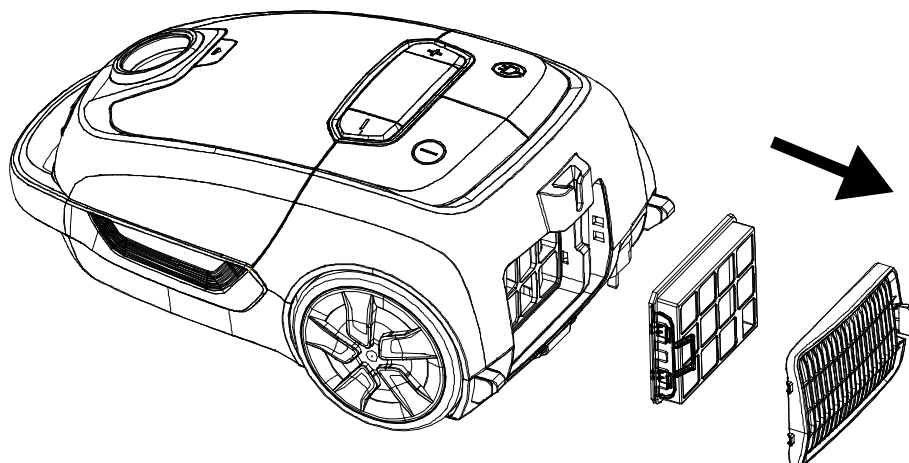

- A szűrőket rendszeresen tisztítani kell, és legalább 12 havonta ki kell cserélni, vagy gyakrabban, ha láthatóan elszennyeződnek az optimális porszívózási teljesítmény megőrzése érdekében.
- Soha ne használja a porszívót behelyezett szűrők nélkül. Ellenkező esetben csökkenhet a szívóteljesítmény és/vagy a motor károsodhat.
- A HEPA szűrő folyó vízzel mosható és természetesen szárítható.

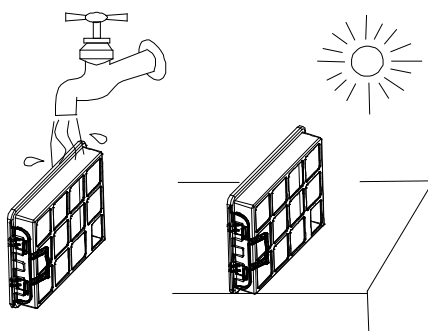

### IV. KÉSZÜLÉK TISZTÍTÁSA

- Tisztítsa meg a készülék testét száraz ruhával.
- Ha a test nagyon szennyezett, enyhe mosószer használható a tisztításhoz, a mosószert használat előtt fel kell hígítani. Ezután törölje szárazra a készüléket.
- Ne tisztítsa a készüléket eróziós hatású tisztítószerekkel. Az egység testének eltorzulását vagy elszíneződését okozhatják.
- Ügyeljen arra, hogy a szívónyílásokat és a levegőkimeneteket ne takarja el haj, szősz, por stb. A levegő keringésének akadálytalanoknak kell lennie.

## V. TARTOZÉKOK TISZTÍTÁSA

- Rendszeresen tisztítsa meg a rögzítéseket a felgyülemlett szennyeződésektől.
- A turbókefe hengere körül összegyűlt szórt és szőszöket normál ollóval lehet eltávolítani, miközben ügyelve arra, hogy ne vágja el a kefe sörtéit.

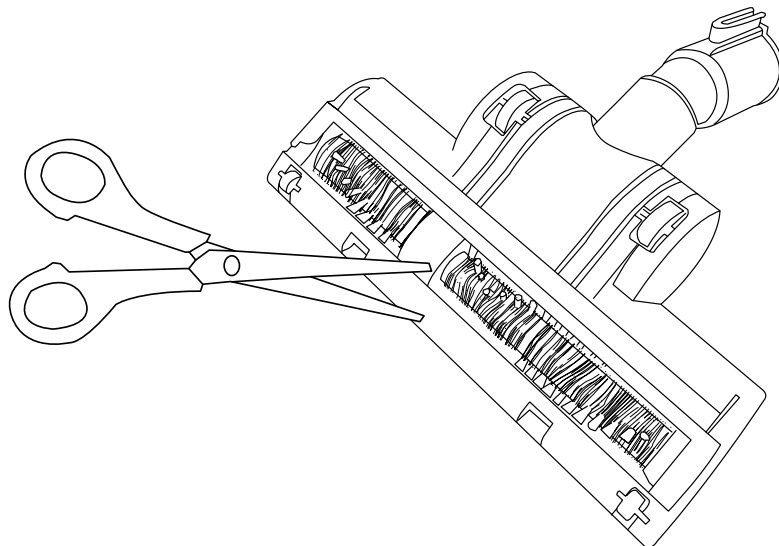

## HIBAELHÁRÍTÁS

Probléma	Lehetséges ok	Megoldás
A készülék nem működik	A tápcsatlakozó ki van húzva a fali aljzatból.	Csatlakoztassa a hálózati csatlakozót a fali aljzathoz.
Alacsony szívóerő	A teleszkópos cső, tömlő vagy más alkatrész eltömődött.	Távolítsa el az idegen testeket az eltömődött részekről.
	Az elülső fedél nincs megfelelően zárva.	Ellenőrizze a zsák és a bemeneti és kimeneti szűrők rögzítését. Ezután zárja le megfelelően az elülső fedelet.
	A szűrők nincsenek telepítve.	Szereljen be szűrőket.
Hangos zaj	A teleszkópos cső, tömlő vagy egy másik alkatrész eltömődött.	Távolítsa el az idegen testeket az eltömődött részekről.
	A porzsák meg van töltve.	Ürítse ki vagy cserélje ki a zsákot.
	A levegő bemeneti és/vagy kimeneti szűrői szennyezettek.	Cserélje ki vagy tisztítsa meg a szennyezett szűrőt.
Az 5. mód ikon folyamatosan pirosan világít	A kiválasztott teljesítmény túl nagy a felszívott felülethez.	Csökkentse a teljesítményt.
	A porzsák fel van töltve.	Ürítse ki vagy cserélje ki a zsákot.
A mellékletek nehezen mozgathatók	A kiválasztott teljesítmény túl nagy a felszívott felülethez.	Csökkentse a teljesítményt.
A tápkábel nem gördül vissza teljesen	A zsinór összegabalyodott.	Húzza ki teljes hosszában a tápkábelt, és tekerje vissza.

## KÖRNYEZET



■ Ez a termék újrahasznosítható anyagokat tartalmaz. Ne dobja ki ezt a terméket válogatatlan települési hulladékként. Lépjen kapcsolatba a helyi önkormányzattal a legközelebbi gyűjtőhelyért.

## GARANCIA ÉS JAVÍTÁS

A termékgarancia magában foglalja az anyag- vagy gyártási hibákból eredő hibákat. Ez a garancia csak akkor érvényes, ha a készüléket az utasításoknak megfelelően használták, és feltéve, hogy azt illetéktelen személy nem módosította, javította, nem befolyásolta, illetve nem sérült meg nem megfelelő használat vagy szállítás miatt. A garancia nem vonatkozik az alkatrészek természetes elhasználódásából eredő hibákra, illetve a törhető anyagokra, például üveg- és kerámiatárgyakra.

Ez a garancia nem korlátozza a vásárló alapvető vagy egyéb, a készülékvásárlásra vonatkozó törvények által biztosított jogait.

Garanciális igény esetén forduljon az ellenőrzött szállítóhoz vagy a Yoer szervizhez. A reklamáció benyújtásakor csatolja a hiba jellegére vonatkozó információkat és a vásárlást igazoló dokumentumot.

## TUTELA IMPORTANTE

**Quando si utilizzano apparecchi elettrici, è necessario seguire sempre le precauzioni di sicurezza di base, incluse le seguenti:**

1. Leggere tutte le istruzioni prima dell'uso e conservarle per riferimento futuro.
2. Assicuratevi che il voltaggio della vostra presa corrisponda al voltaggio indicato sull'etichetta dei dati tecnici.
3. Per proteggersi da incendi, scosse elettriche e lesioni, non immergere il cavo, la spina o l'unità in acqua o altri liquidi.
4. Non utilizzare il dispositivo né toccare la spina di alimentazione con le mani bagnate.
5. Non utilizzare il dispositivo in prossimità di vasche da bagno, docce o piscine.
6. Questo apparecchio può essere utilizzato da bambini di età pari o superiore a 8 anni e da persone con ridotte capacità fisiche, sensoriali o mentali o da persone prive di esperienza e conoscenza se hanno ricevuto supervisione o istruzioni relative all'uso dell'apparecchio in modo sicuro e ne comprendono le rischi coinvolti. I bambini non devono giocare con l'apparecchio. La pulizia e la manutenzione da parte dell'utente non devono essere effettuate da bambini senza supervisione.
7. Se il cavo di alimentazione è danneggiato, deve essere sostituito dal servizio di assistenza del produttore.



8. Non utilizzare il cavo di alimentazione per trasportare l'apparecchio né utilizzarlo come maniglia, chiudere la porta, trascinarlo attorno a bordi o angoli taglienti. Non far passare l'aspirapolvere sul cavo. Tenere il cavo lontano da superfici calde.
9. Quando si scollega il dispositivo, tenere la spina e non il cavo.
10. Durante l'utilizzo della funzionalità di riavvolgimento automatico del cavo di alimentazione, tenere la spina di alimentazione per evitare danni.
11. Scollegare l'aspirapolvere prima di collegare il tubo.
12. Se il dispositivo non funziona come dovrebbe, è caduto, è stato danneggiato, è stato lasciato all'esterno o immerso in un liquido, deve essere consegnato al servizio di assistenza del produttore.
13. Non tentare di riparare, smontare o modificare l'apparecchio. All'interno non sono presenti parti riparabili dall'utente.
14. Quando si utilizza una prolunga, assicurarsi di non superare il wattaggio/carico di funzionamento massimo nominale della prolunga.
15. Scollegare il dispositivo quando non viene utilizzato o prima di pulirlo o trasportarlo.
16. Spegnerne il dispositivo prima di scollegarlo.
17. Non inserire oggetti estranei né consentire a capelli, lanugine, polvere, ecc. di bloccare le aperture di uscita dell'aria. Assicurarsi che siano puliti in modo che la circolazione dell'aria non sia ostacolata.

18. Se le aperture di aspirazione dell'apparecchio si intasano durante il funzionamento, spegnere immediatamente l'aspirapolvere, scollegarlo e rimuovere gli oggetti che ostruiscono. Quindi, il dispositivo potrebbe essere riacceso.
19. Assicurarsi che indumenti larghi, capelli, dita e altre parti del corpo non entrino nelle aperture dell'apparecchio o nelle sue parti mobili.
20. Prestare attenzione quando si passa l'aspirapolvere sulle scale.
21. Non utilizzare l'aspirapolvere in prossimità di caminetti e altre fonti di fiamma.
22. Non utilizzare l'apparecchio per aspirare oggetti che fumano o bruciano come sigarette, fiammiferi o cenere calda.
23. Non utilizzare il dispositivo per aspirare sostanze infiammabili o combustibili come la benzina, non utilizzare in aree in cui tali sostanze potrebbero essere presenti.
24. Non utilizzare l'aspirapolvere senza il sacchetto per la polvere e/o i filtri. Utilizzare solo gli accessori consigliati dal produttore per questo aspirapolvere.
25. Tenere le batterie fuori dalla portata dei bambini.
26. Non ricaricare batterie non ricaricabili.
27. Non smontare, aprire o distruggere le batterie.
28. Non riscaldare le batterie. Non esporre le batterie al calore o al fuoco. Evitare lo stoccaggio alla luce solare diretta.

29. Non cortocircuitare le batterie. Non conservare le batterie in modo casuale in una scatola o in un cassetto dove potrebbero cortocircuitarsi a vicenda o essere cortocircuitate da altri oggetti metallici.
30. Non rimuovere la batteria dalla confezione originale fino al momento dell'uso.
31. Non sottoporre le batterie a shock meccanici.
32. In caso di perdite dalla batteria, evitare che il liquido entri in contatto con la pelle o gli occhi. In caso di contatto, lavare l' area interessata con abbondanti quantità di acqua e consultare un medico.
33. Assicurarsi che le batterie siano installate correttamente per quanto riguarda la polarità (+ e -).
34. L'utilizzo delle batterie da parte dei bambini deve essere supervisionato. Non permettere ai bambini di sostituire le batterie senza la supervisione di un adulto.
35. Consultare immediatamente un medico se la batteria è stata ingerita.
36. Mantenere le batterie pulite e asciutte.
37. Pulisci i contatti della batteria e anche quelli del telecomando prima di installare la batteria.
38. Selezionare sempre la dimensione e il tipo di batteria più adatti all'uso previsto. Le informazioni fornite con l'apparecchiatura per facilitare la corretta selezione della batteria devono essere conservate come riferimento.

39. Rimuovere le batterie dall'apparecchiatura se non viene utilizzata per un lungo periodo di tempo.
40. Rimuovere tempestivamente le batterie scariche.
41. Non smaltire le batterie nel fuoco se non in condizioni di incenerimento approvato e controllato.
42. Le batterie devono essere smaltite in contenitori appositamente contrassegnati nei punti di smaltimento designati.
43. Questo apparecchio è destinato esclusivamente all'uso domestico, su superfici asciutte. Ogni altro uso è da considerarsi improprio e pericoloso.
44. Il produttore non si assume alcuna responsabilità per danni derivanti dalla mancata osservanza del foglio di istruzioni.



## **AVVERTIMENTO**

### **TENERE LE BATTERIE FUORI DALLA PORTATA DEI BAMBINI**

L'ingerimento di una batteria può provocare ustioni chimiche, perforazione dei tessuti molli e morte. Possono verificarsi gravi ustioni entro 2 ore dall'ingestione. Rivolgersi immediatamente al medico.

## CONOSCI IL TUO ASPIRAPOLVERE

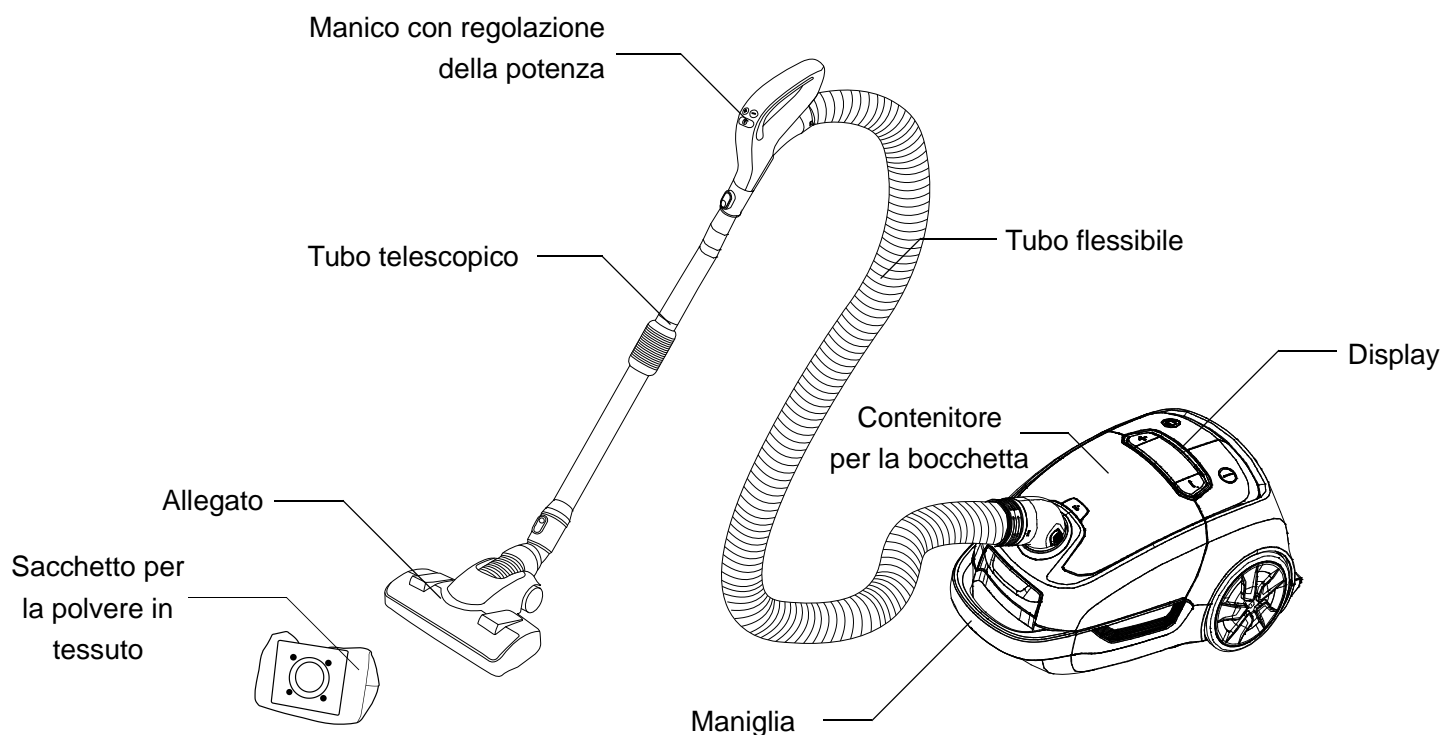

## ACCESSORI

Il dispositivo viene fornito con 4 accessori e 2 ugelli aggiuntivi situati nel vano. Ciascuno è destinato a un'applicazione diversa.

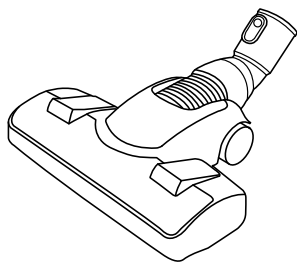

Attacco per pavimento duro e moquette

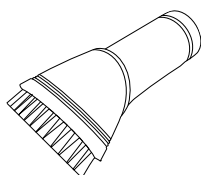

Pennello per spolverare  
Per mobili, tende, libri

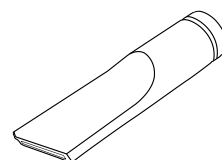

Strumento per fessure  
Per riscaldatori, angoli, fessure e spazi tra i cuscini del divano

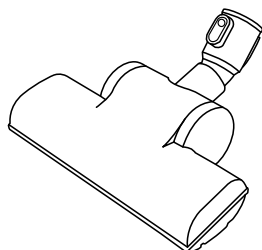

Turbospazzola

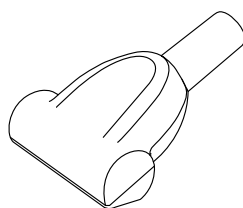

Mini turbospazzola

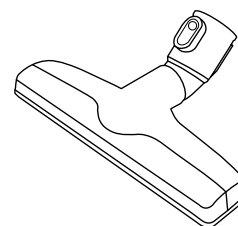

Attacco per parquet

## SPECIFICA TECNICA

Potenza nominale	800W
Potenza di aspirazione	200 W
Voltaggio/Frequenza	230V ~50Hz
Livello di rumore	68dB

## ASSEMBLEA

1. Assicurati che il dispositivo sia scollegato
2. Spingere il connettore del tubo nel supporto. Un caratteristico “clic” garantisce la corretta installazione.

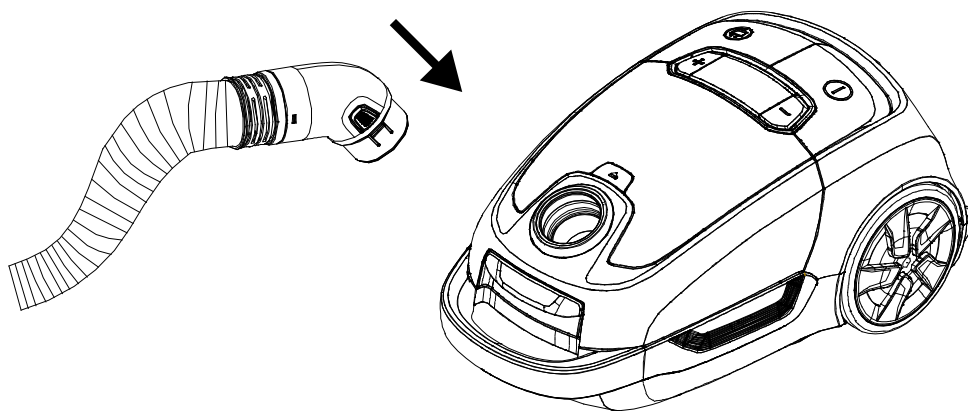

3. Collegare l'estremità larga del tubo telescopico all'accessorio selezionato e l'estremità stretta all'impugnatura. Un caratteristico “clic” garantisce la corretta installazione.

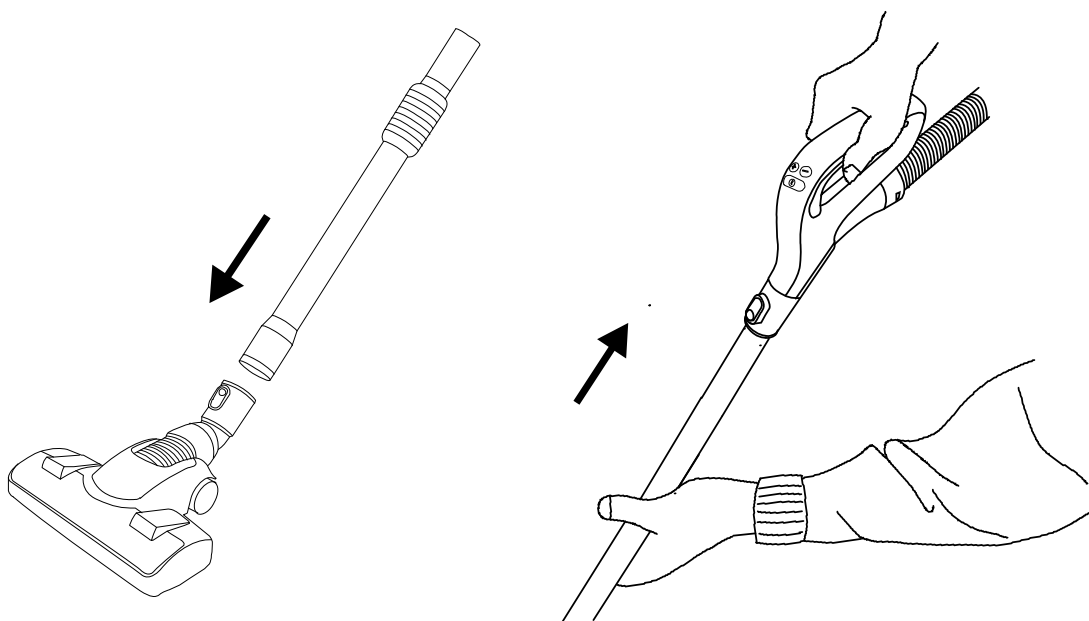

4. Per regolare l'altezza del tubo telescopico, spostare la manopola nera verso l'alto o verso il basso, a seconda che si voglia allungare o accorciare il tubo, quindi spostare la parte stretta del tubo nella posizione desiderata, tenendola per la maniglia. Lascia andare la presa per salvare la posizione.

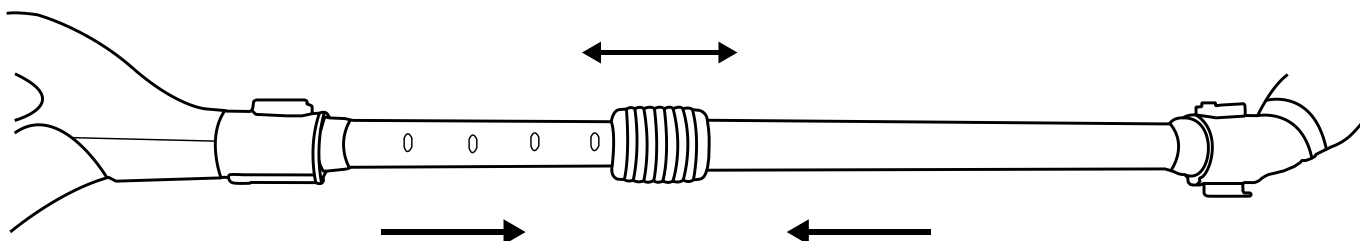

## SMONTAGGIO

Prima di iniziare una qualsiasi delle attività descritte di seguito, scollegare il dispositivo.

I pulsanti argentati si trovano sulla maniglia e sui connettori di attacco. Per rimuovere i componenti, premere la rientranza rotonda sui pulsanti.

Il tubo viene rimosso premendo contemporaneamente entrambi i pulsanti sul lato del connettore e tirandolo verso di sé.

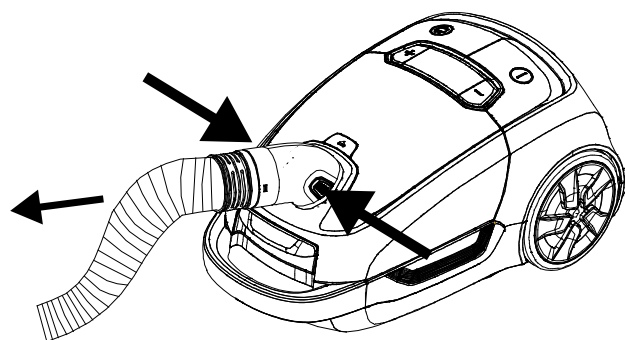
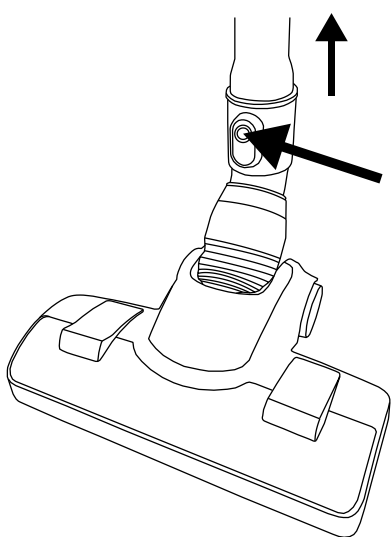

## ISTRUZIONI PER L'USO

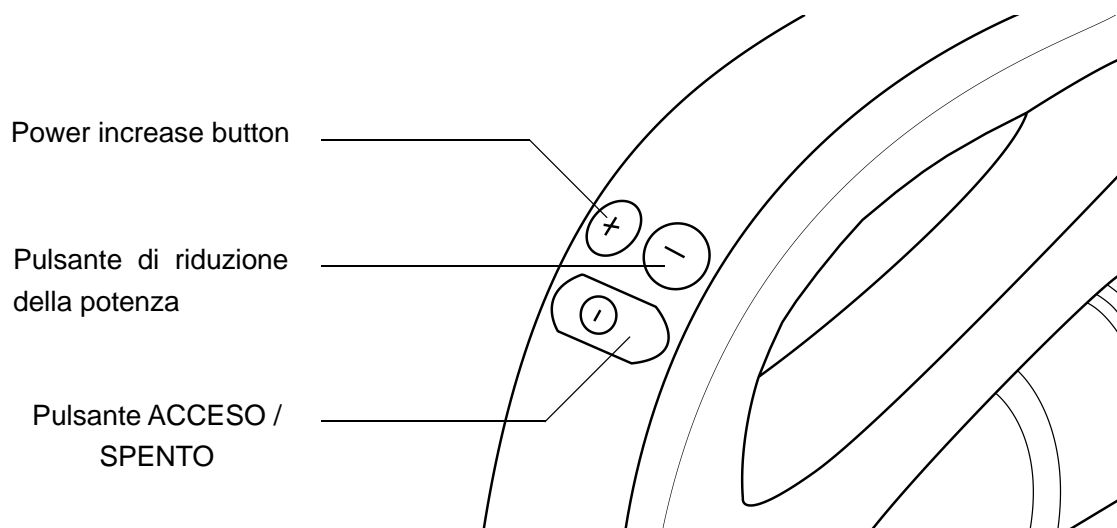
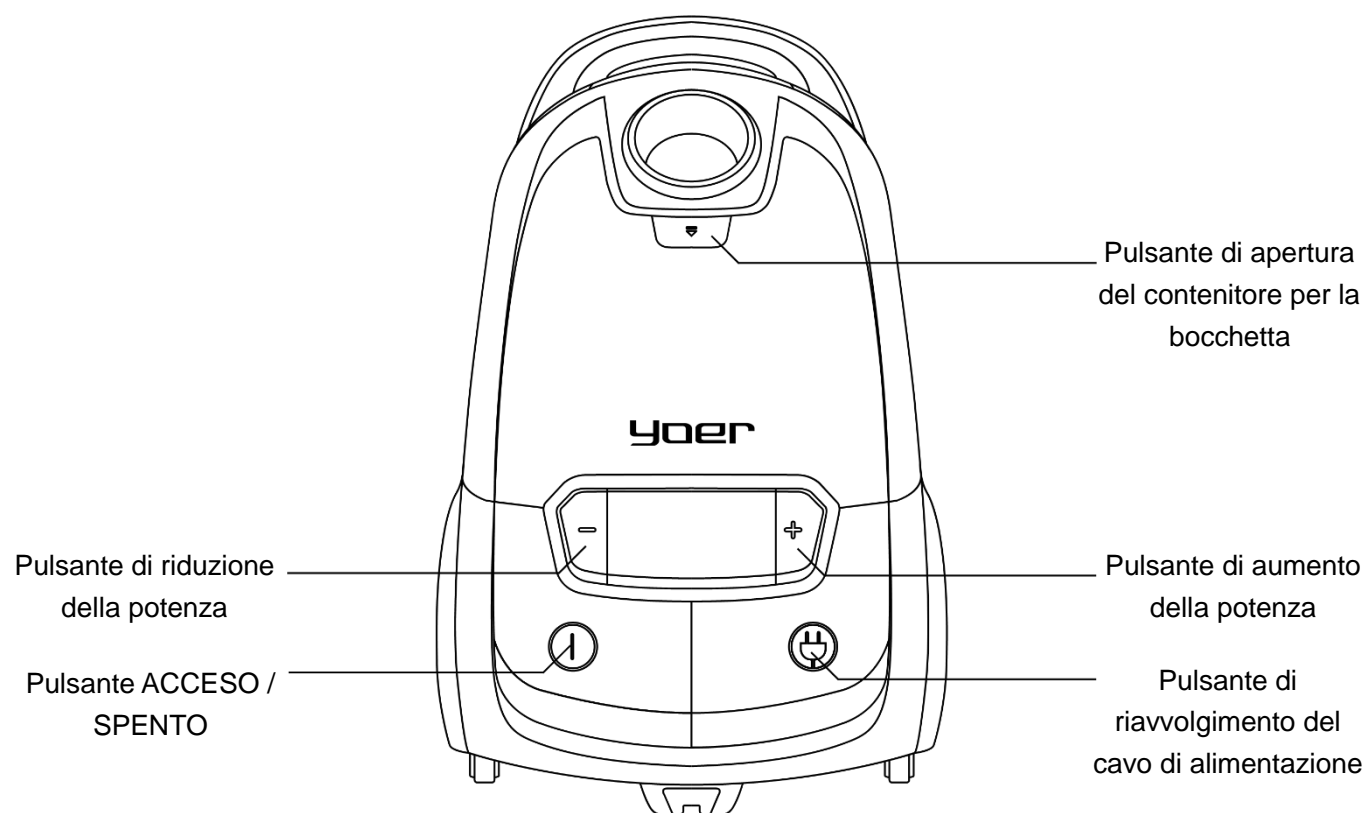



1. Dopo aver assemblato correttamente il dispositivo, tirare la lunghezza desiderata del cavo dal rullo situato nella parte posteriore del dispositivo. Una marcatura gialla indica la lunghezza ottimale, mentre la marcatura rossa indica la lunghezza massima. Non superare la lunghezza massima del cavo. Dopo aver collegato il dispositivo è pronto per iniziare a funzionare.
2. Premere il pulsante ACCESO / SPENTO per iniziare l'aspirazione.
3. Regola la potenza.

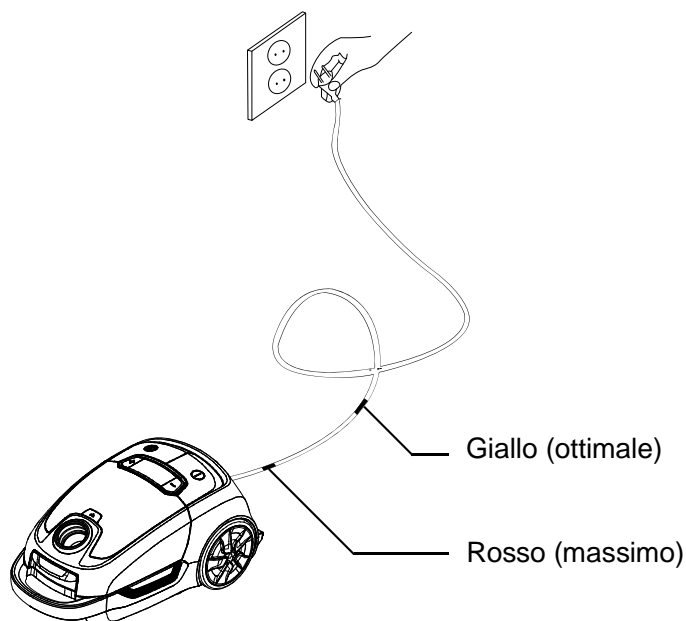

## REGOLAZIONE DELLA POTENZA

L'aspirapolvere può funzionare in 5 modalità di potenza. Ad ognuno corrisponde un diverso utilizzo suggerito. La potenza può essere regolata utilizzando i pulsanti “+” e “-” presenti sul corpo aspirante e sull'impugnatura.



1. Tende spesse in tessuto



2. Tappezzeria

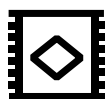

3. Piastrelle per il pavimento



4. Pavimento duro / parquet



5. Tappeti

Se la potenza selezionata è troppo elevata per una determinata superficie, l'icona della modalità 5 si illuminerà di rosso. In tal caso, sollevare l'accessorio e regolare la potenza.

**ATTENZIONE:** L'aspirazione delle coperture delle finestre utilizzando una modalità di potenza superiore a 1 potrebbe causarne la rottura. Si sconsiglia inoltre l'utilizzo dell'aspirapolvere su coperture particolarmente delicate.

## PARCHEGGIO

Sulla parte inferiore dell'aspirapolvere, così come sul lato inferiore, si trovano i ganci di fissaggio del tubo. Posizionare il dispositivo nella posizione desiderata e far scorrere il gancio di fissaggio nell'attacco.

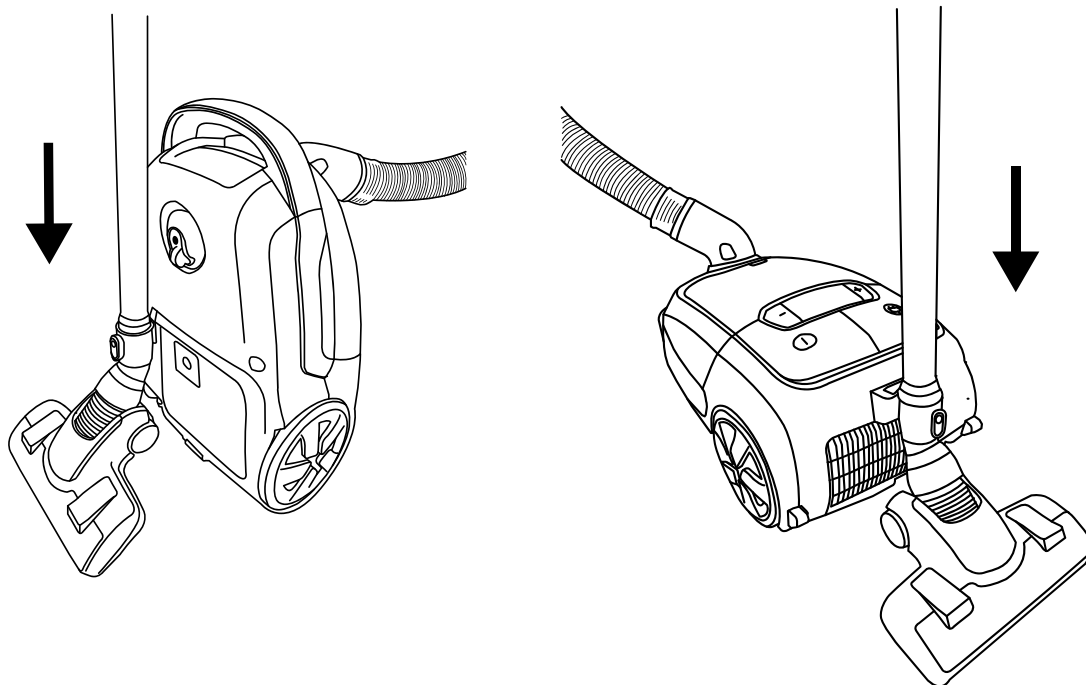

Verticale

Orizzontale

## STOCCAGGIO UGELLI

Sotto il coperchio anteriore dell'aspirapolvere si trova uno scomparto per la spazzola per spolverare e la bocchetta per fessure. Per estrarre gli ugelli, premere il pulsante situato direttamente sotto il supporto del tubo e ripiegare il coperchio.

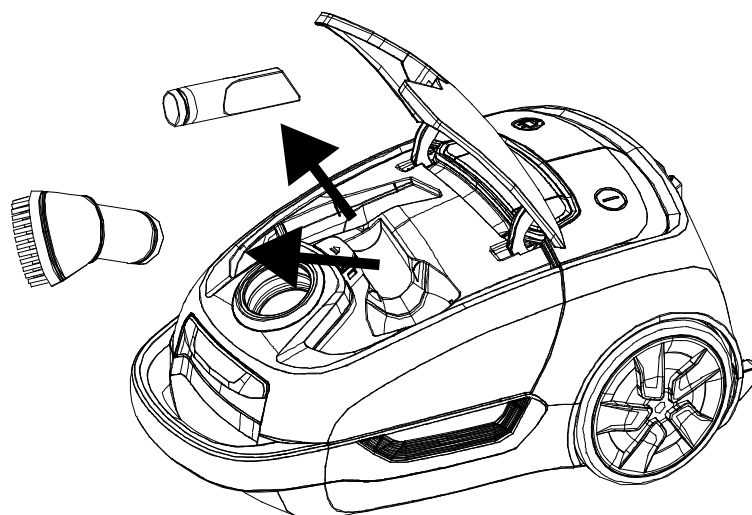

## PULIZIA E MANUTENZIONE

Prima di iniziare una qualsiasi delle attività descritte di seguito, scollegare il dispositivo. Utilizzare solo filtri e sacchetti per la polvere consigliati dal produttore per questo aspirapolvere.

### I. SOSTITUZIONE DEL SACCHETTO POLVERE

1. Dopo aver scollegato il tubo, aprire il coperchio anteriore spingendo la chiusura posta sotto la maniglia.
2. Sfilare il supporto del sacchetto per la polvere e rimuovere il sacchetto per la polvere.
3. Installare il nuovo sacchetto per la polvere nel supporto e farlo scorrere indietro.

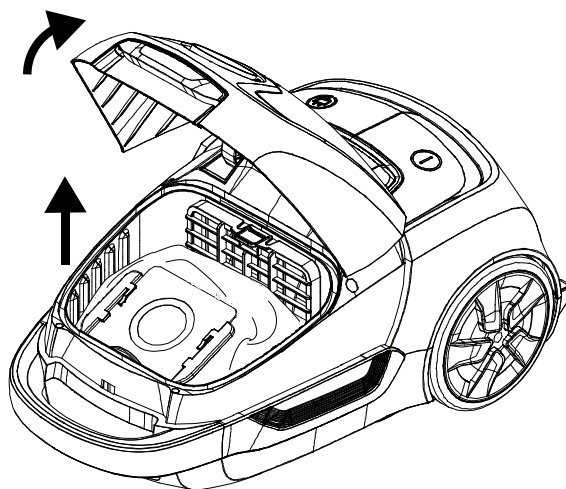

**ATTENZIONE:** Se il sacchetto per la polvere non è installato o è installato in modo non corretto, il coperchio non si chiuderà e sarà impossibile il normale funzionamento dell'aspirapolvere.

### II. SOSTITUZIONE FILTRI IN ENTRATA

1. Dopo aver scollegato il tubo, aprire il coperchio anteriore tirando indietro la chiusura posta sotto l'impugnatura.
2. Rimuovere il sacchetto per la polvere.
3. Ripiegare il coperchio e rimuovere entrambi i filtri.
4. Installa nuovi filtri.

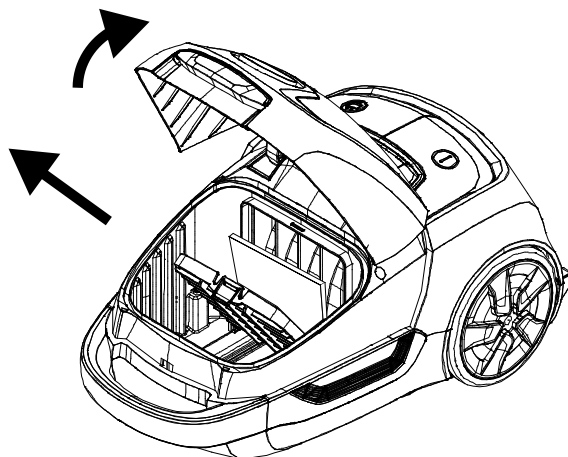

### III. SOSTITUZIONE FILTRO USCITA

1. Rimuovere il coperchio situato sul retro dell'aspirapolvere.
2. Ripiegare il coperchio e rimuovere il filtro HEPA.
3. Installare il nuovo filtro.

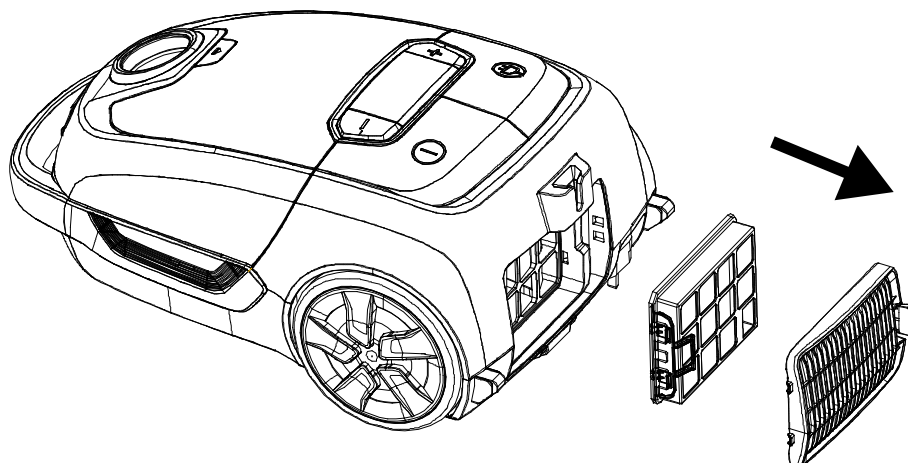

- I filtri devono essere puliti regolarmente e sostituiti almeno ogni 12 mesi o più spesso se sono visibilmente sporchi per mantenere prestazioni di aspirazione ottimali.
- Non utilizzare mai l'aspirapolvere senza i filtri installati. In caso contrario la potenza di aspirazione potrebbe ridursi e/o potrebbero verificarsi danni al motore.
- Il filtro HEPA può essere lavato con acqua corrente e asciugato naturalmente.

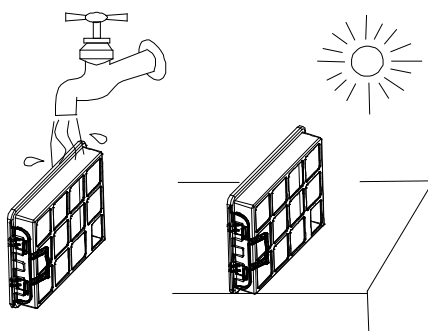

### IV. PULIZIA DEL DISPOSITIVO

- Pulisci il corpo del dispositivo utilizzando un panno asciutto.
- Se il corpo è molto sporco, per la pulizia è possibile utilizzare un detergente delicato, il detergente deve essere diluito prima dell'uso. Successivamente asciugare il dispositivo.
- Non pulire l'unità con detersivi aggressivi. Potrebbero causare distorsioni o scolorimento del corpo dell'unità.
- Assicurarsi che le aperture di aspirazione e le uscite dell'aria non siano ostruite da capelli, lanugine, polvere, ecc. La circolazione dell'aria non deve essere ostruita.

**V. PULIZIA DEGLI ATTREZZI**

- Pulire regolarmente gli accessori dai contaminanti accumulati.
- Capelli e pelucchi raccolti attorno al rullo della turbospazzola possono essere rimossi con normali forbici, facendo attenzione a non tagliare le setole della spazzola.

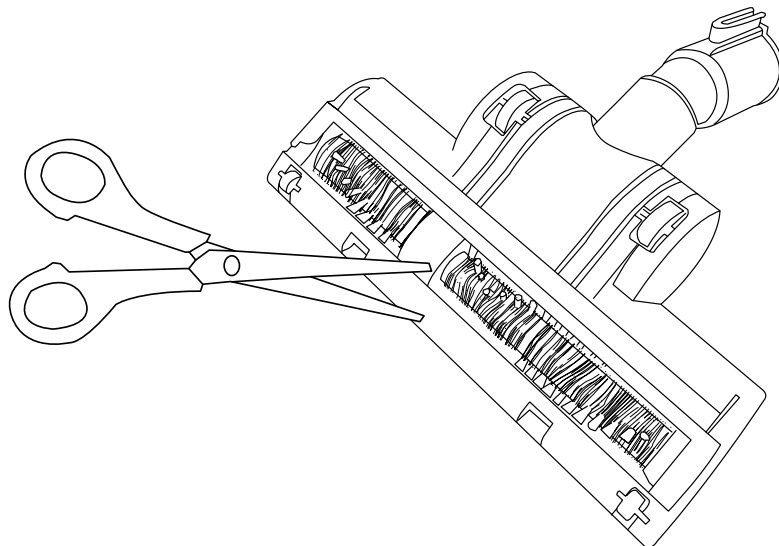

**RISOLUZIONE DEI PROBLEMI**

<b>Problema</b>	<b>Causa possibile</b>	<b>Soluzione</b>
Il dispositivo non funziona	La spina di alimentazione è scollegata dalla presa a muro.	Collegare la spina di alimentazione alla presa a muro.
Bassa potenza di aspirazione	Il tubo telescopico, il flessibile o un altro componente è intasato.	Rimuovere i corpi estranei dalle parti intasate.
	Il coperchio anteriore è chiuso in modo errato.	Controllare il montaggio del sacco e dei filtri di ingresso e uscita. Quindi, chiudere correttamente il coperchio anteriore.
	I filtri non sono installati.	Installa filtri.
Forte rumore	Il tubo telescopico, il flessibile o un altro componente è intasato.	Rimuovere i corpi estranei dalle parti intasate.
	Il sacchetto per la polvere è pieno.	Svuotare o sostituire il sacco.
	I filtri di ingresso e/o uscita dell'aria sono sporchi.	Sostituire o pulire il filtro sporco.
L'icona della modalità 5 è costantemente illuminata in rosso	La potenza selezionata è troppo elevata per la superficie aspirata.	Diminuire la potenza.
	Il sacchetto per la polvere è pieno.	Svuotare o sostituire il sacco.
Gli allegati sono difficili da spostare	La potenza selezionata è troppo elevata per la superficie aspirata.	Diminuire la potenza.
Il cavo di alimentazione non si riavvolge completamente	La corda è aggrovigliata.	Estrarre il cavo di alimentazione per tutta la sua lunghezza e riavvolgerlo nuovamente.

## AMBIENTE



■ Questo prodotto contiene materiali riciclabili. Non smaltire questo prodotto come rifiuto urbano indifferenziato. Contatta il tuo comune per conoscere il punto di raccolta più vicino.

## GARANZIA E RIPARAZIONE

La garanzia del prodotto comprende i difetti derivanti da difetti di materiale o di fabbricazione. Questa garanzia è valida solo se l'apparecchio è stato utilizzato in conformità con le istruzioni e a condizione che non sia stato modificato, riparato o manomesso da persone non autorizzate o danneggiato da uso improprio o trasporto. La garanzia non si applica ai difetti derivanti dall'usura naturale dei componenti o ai prodotti fragili come oggetti in vetro e ceramica.

Questa garanzia non limita i diritti fondamentali del cliente o qualsiasi altro diritto concesso dalle leggi in merito all'acquisto dell'apparecchio.

In caso di richiesta di garanzia, contattare il fornitore verificato o Yoer Service. Al momento dell'invio del reclamo allegare informazioni sulla natura del malfunzionamento e una prova d'acquisto.

## **WARUNKI BEZPIECZEŃSTWA**

**Podczas korzystania z urządzeń elektrycznych należy przestrzegać podstawowych zasad bezpieczeństwa w tym następujących:**

1. Przed przystąpieniem do użytkowania dokładnie zapoznaj się z niniejszą instrukcją i zachowaj ją na przyszłość.
2. Upewnij się, że napięcie w gniazdku elektrycznym odpowiada napięciu podanemu na tabliczce znamionowej.
3. By zapobiec pożarowi, porażeniu prądem elektrycznym, bądź zranieniu nie zanurzaj przewodu, wtyczki lub urządzenia w wodzie lub innych cieczach.
4. Nie korzystaj z odkurzacza ani nie chwytaj wtyczki zasilającej mokrymi rękoma.
5. Nie korzystaj z odkurzacza w bezpośrednim otoczeniu wanny, prysznicza lub basenu.
6. To urządzenie może być użytkowane przez dzieci w wieku od 8 lat oraz osoby o ograniczonych zdolnościach fizycznych, sensorycznych lub umysłowych bądź nieposiadające odpowiedniego doświadczenia i wiedzy, jeśli są nadzorowane lub zostały poinstruowane odnośnie obsługi urządzenia oraz rozumieją zagrożenia wynikające z jego użytkowania. Należy zwrócić szczególną uwagę, aby dzieci nie bawiły się urządzeniem. Czyszczenie i konserwacja urządzenia nie powinny być wykonywane przez dzieci bez odpowiedniego nadzoru.



7. Jeśli przewód zasilający jest uszkodzony, może zostać naprawiony wyłącznie przez serwis producenta.
8. Nie używaj przewodu zasilającego do przenoszenia urządzenia, nie używaj go jako uchwytu, nie przyskrzyniaj drzwiami, nie przeciągaj wzdłuż ostrych kątów czy krawędzi. Nie przejeżdżaj odkurzaczem po przewodzie. Trzymaj przewód z dala od gorących powierzchni.
9. Podczas odłączania urządzenia od zasilania trzymaj za wtyczkę, nie za przewód.
10. Podczas korzystania z funkcji automatycznego zwijania przewodu przytrzymuj wtyczkę zasilającą, by uniknąć obrażeń.
11. Odłącz odkurzacz od zasilania przed podłączeniem węża.
12. Jeśli urządzenie nie działa jak powinno, zostało upuszczone, uszkodzone, pozostawione na zewnątrz lub zamoczone, należy dostarczyć je do serwisu producenta.
13. Nie podejmuj prób naprawy, demontażu ani modyfikacji urządzenia. Wewnątrz urządzenia nie występują części, które mogą zostać naprawione samodzielnie przez użytkownika.
14. Gdy używasz przedłużacza upewnij się, że nie przekraczasz znamionowej mocy/obciążenia przedłużacza.
15. Odłącz urządzenie od zasilania, gdy nie jest ono używane, podczas przenoszenia oraz czyszczenia.
16. Wyłącz urządzenie przed wyjęciem wtyczki zasilającej.

17. Nie wkładaj obcych przedmiotów oraz nie dopuszczaj by włosy, włókna, kurz itp. blokowały otwory wylotowe urządzenia, utrzymuj je w czystości tak, by przepływ powietrza nie został ograniczony.
18. Jeżeli otwory ssące urządzenia zostaną zablokowane podczas pracy, natychmiast wyłącz odkurzacz oraz odłącz go od zasilania i usuń blokujące przedmioty. Następnie urządzenie może zostać ponownie uruchomione.
19. Uważaj by luźna odzież, włosy, palce i wszelkie inne części ciała nie dostały się do otworów urządzenia lub jego ruchomych elementów.
20. Zachowaj szczególną ostrożność podczas odkurzania schodów.
21. Nie używaj odkurzacza w bliskiej odległości działających pieców kominkowych i innych źródeł płomieni.
22. Nie używaj odkurzacza do wciągania dymiących lub palących się przedmiotów takich jak papierosy, zapalniczki czy gorący popiół.
23. Nie używaj odkurzacza do wciągania palnych oraz łatwopalnych substancji takich jak benzyna, nie używaj w otoczeniu w którym takie substancje mogą się znajdować.
24. Nie używaj odkurzacza bez zamontowanego worka i / lub filtrów. Korzystaj wyłącznie z akcesoriów rekomendowanych dla tego modelu odkurzacza przez producenta.
25. Trzymaj baterie poza zasięgiem dzieci.
26. Nigdy nie ładuj ponownie baterii jednorazowych.

27. Nie demontuj, nie otwieraj ani nie niszczyć baterii.
28. Nie podgrzewaj baterii. Nie narażaj baterii na działanie wysokiej temperatury lub ognia. Unikaj przechowywania ich w miejscu, w którym byłyby narażone na działanie promieni słonecznych.
29. Nie zwieraj ze sobą baterii. Nie przechowuj baterii w pudełku lub szufladzie, w których przypadkowo mogą się wzajemnie zwierać lub być zwarte za pomocą innych, metalowych przedmiotów.
30. Nie wyjmuj baterii z oryginalnego opakowania, aż do momentu ich użycia.
31. Nie narażaj baterii na działanie wstrząsów mechanicznych.
32. W przypadku wycieku substancji płynnych z baterii nie dopuść do kontaktu substancji ze skórą lub oczami. W przypadku, gdy dojdzie do kontaktu, przemyj dokładnie zanieczyszczony obszar ciała dużą ilością wody oraz zasięgnij porady lekarza.
33. Upewnij się, że baterie są odpowiednio zainstalowane zgodnie z oznaczeniem polaryzacji (+) i (-).
34. Korzystanie z baterii przez dzieci powinno być nadzorowane. Nie pozwól dzieciom wymieniać baterii bez nadzoru osoby dorosłej.
35. W przypadku połamania baterii natychmiast zasięgnij porady lekarza.
36. Przechowuj baterie suche i czyste.
37. Oczyszczyć styki na baterii oraz w pilocie przed instalacją baterii.

38. Zawsze wybieraj właściwy rozmiar i typ baterii, najlepiej nadający się do zamierzonego zastosowania. Informacje dostarczone wraz z urządzeniem pomagające w prawidłowym wyborze baterii należy zachować w celach informacyjnych.
39. Wyjmij baterie z pilota, jeśli nie ma być używany przez dłuższy czas.
40. Bezzwłocznie usuń zużyte baterie.
41. Nie wrzucaj baterii do ognia, chyba że w warunkach zatwierdzonego i kontrolowanego procesu recyklingu.
42. Baterie należy wyrzucać do specjalnie oznakowanych pojemników w wyznaczonych punktach.
43. Urządzenie jest przeznaczone wyłącznie do użytku domowego wewnątrz pomieszczeń na suchych powierzchniach. Wszelkie inne użycie uważa się za niewłaściwe oraz niebezpieczne.
44. Producent nie ponosi odpowiedzialności za szkody wynikające z nieprzestrzegania niniejszej instrukcji obsługi.



**UWAGA**

**TRZYMAJ BATERIE POZA ZASIĘGIEM DZIECI**

Połknięcie baterii może prowadzić do oparzeń chemicznych, perforacji tkanek miękkich oraz śmierci. Poważne oparzenia mogą wystąpić w ciągu 2 godzin od połknięcia. Natychmiast wezwij pomoc medyczną.

## POZNAJ SWÓJ ODKURZACZ

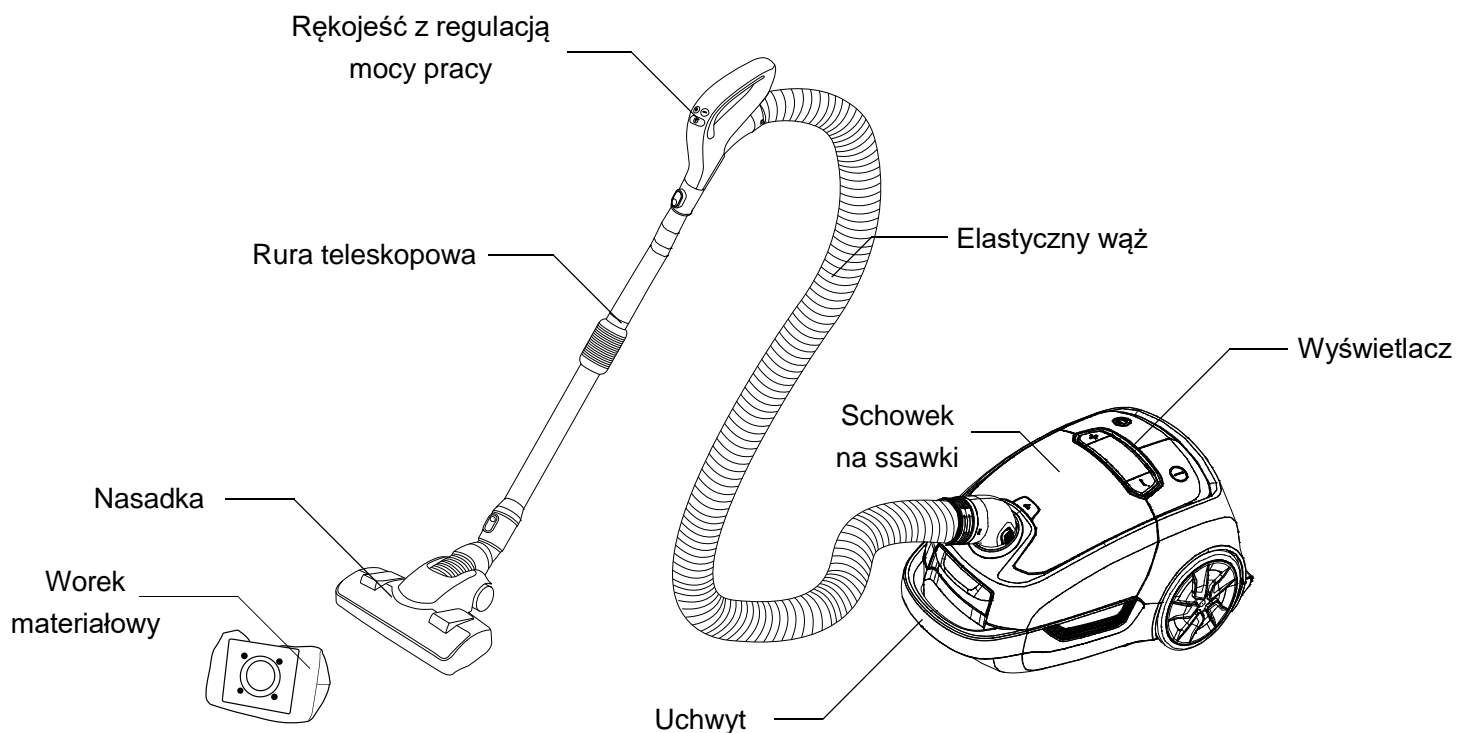

## AKCESORIA

Urządzenie posiada 4 nasadki oraz 2 dodatkowe ssawki umieszczone w schowku. Każda z nich spełnia osobną funkcję.

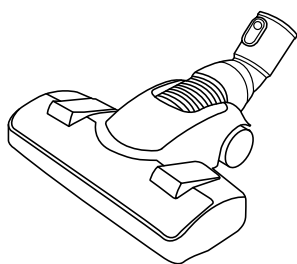

Nasadka do podłóg twardych i dywanów

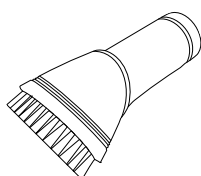

Szczotka do kurzu przeznaczona do mebli, żaluzji, książek

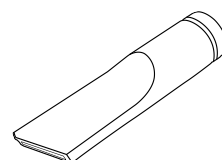

Ssawka szczelinowa przeznaczona do grzejników, kątów, szczelin i przestrzeni między poduszkami sofy

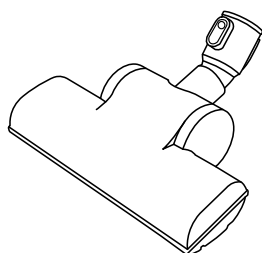

Turboszczotka

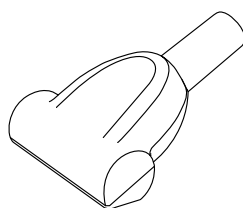

Mini turboszczotka

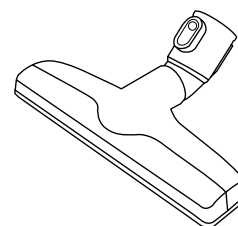

Nasadka parkietowa

## DANE TECHNICZNE

Moc nominalna	800W
Moc ssania	200W
Napięcie / Częstotliwość	230V~50Hz
Poziom hałasu	68dB

## MONTAŻ URZĄDZENIA

1. Upewnij się że odkurzacz jest odłączony od prądu przed przystąpieniem do montażu lub wymiany akcesoriów.
2. Zamontuj wąż w gnieździe poprzez wciśnięcie. Charakterystyczne kliknięcie informuje że element jest osadzony prawidłowo.

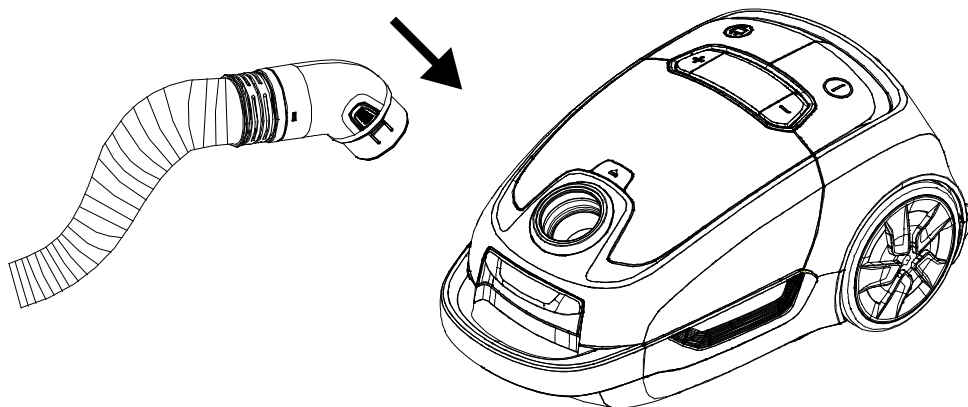

3. Połącz szerszą część rury teleskopowej z wybraną nasadką, a jej węższy segment wsuń do rękocyfki. Kliknięcie informuje o prawidłowym osadzeniu elementu.

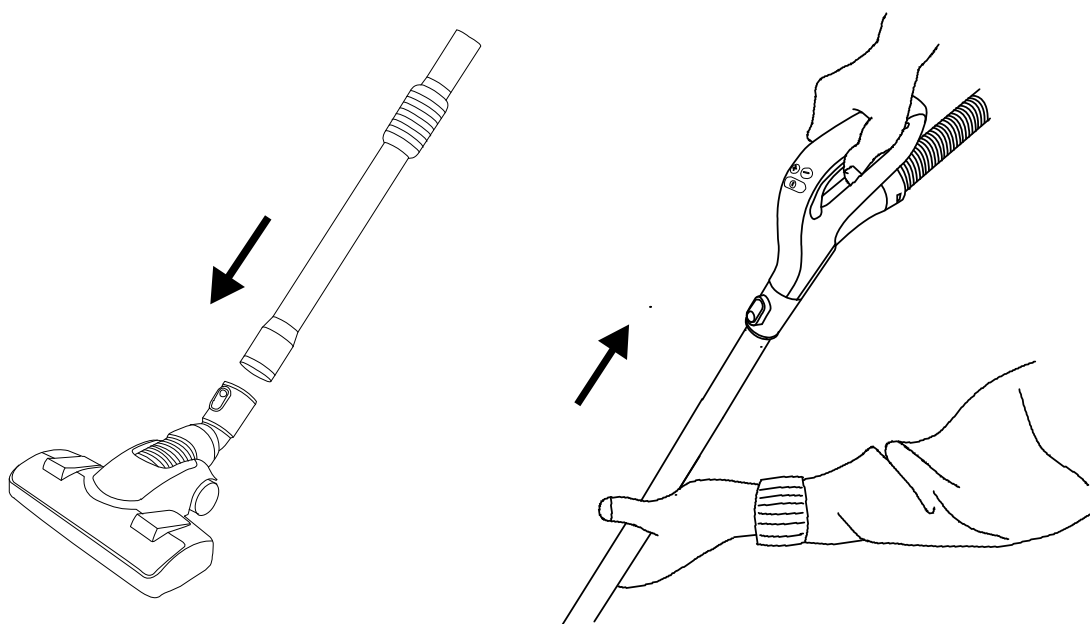

4. Aby dostosować długość rury teleskopowej, przesunąć czarny uchwyt na rurze w dół lub w górę, w zależności od tego, czy chcesz skrócić czy przedłużyć rurę, a następnie, trzymając za rękkość, przesunąć węższą część rury teleskopowej w pożądane położenie. Puścić uchwyt by zachować ustawioną pozycję.

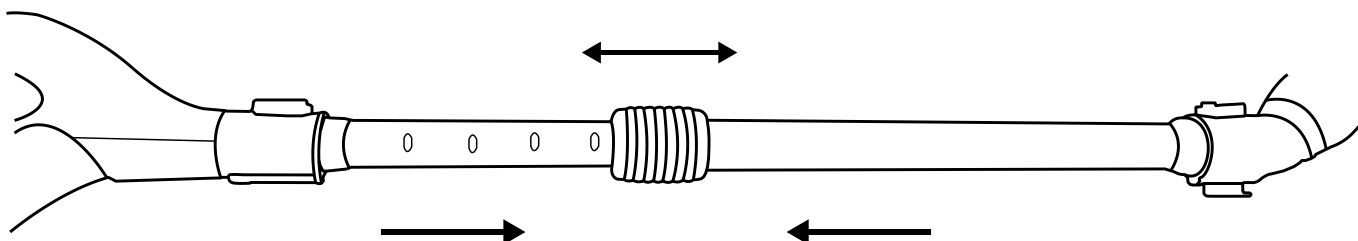

## DEMONTAŻ URZĄDZENIA

Przed przystąpieniem do którejkolwiek z poniższych czynności odłącz urządzenie od zasilania.

Na łączeniach rękkości oraz nasadek znajdują się srebrne przyciski służące do ich demontażu. Aby ściągnąć dany komponent należy nacisnąć przycisk po stronie okrągłego wyżłobienia.

Wąż demontuje się poprzez równoczesne wciśnięcie obu przycisków znajdujących się po bokach plastikowego mocowania oraz pociągnięcie go do siebie.

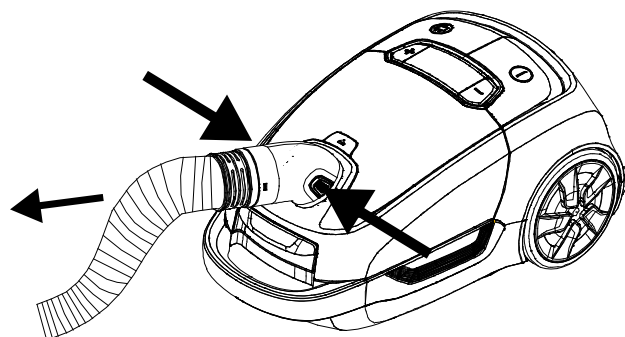
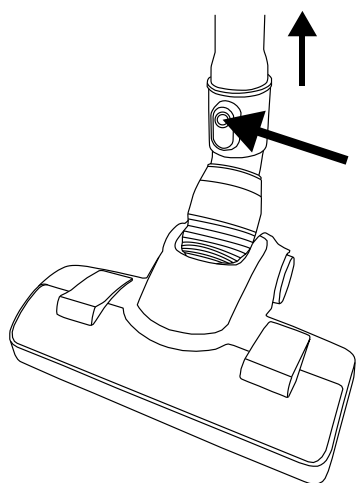



## KORZYSTANIE Z URZĄDZENIA

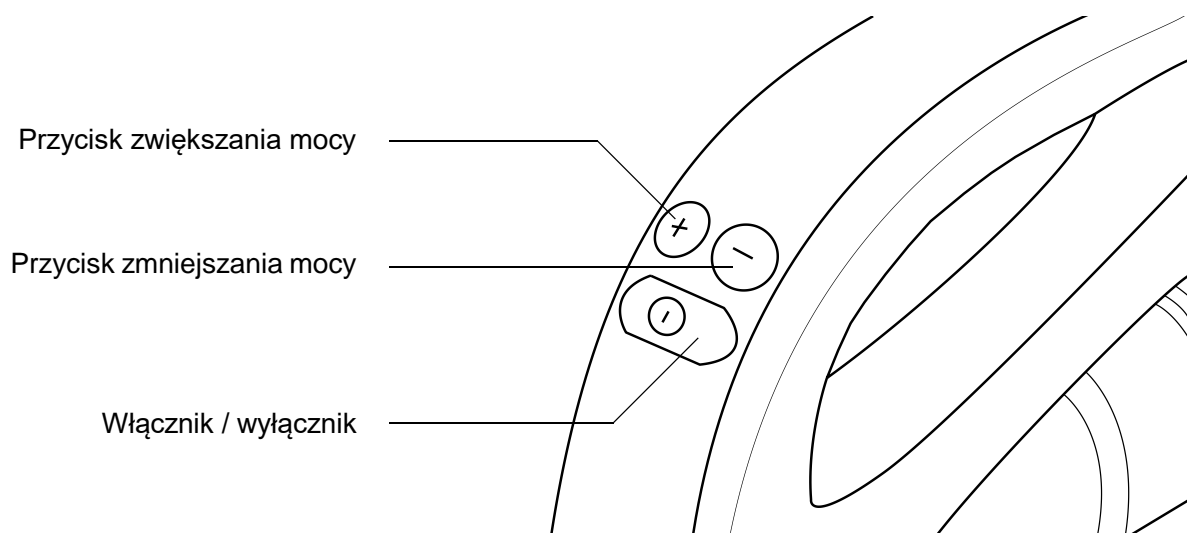
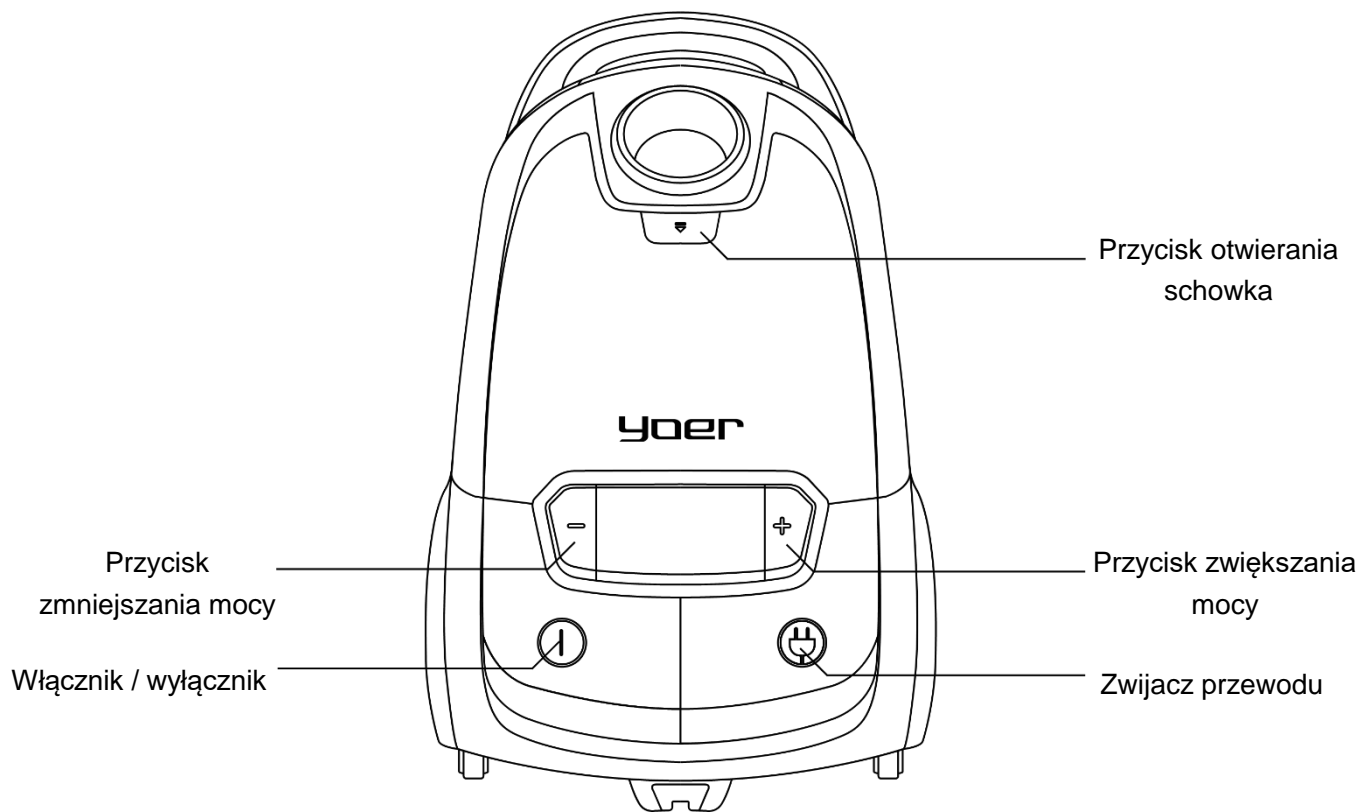

1. Po odpowiednim montażu odkurzacza wyciągnij pożądaną długość przewodu zasilającego ze zwijacza umieszczonego w tylnej części urządzenia. Optymalna ilość rozwiniętego przewodu zaznaczona jest na żółto, a maksymalna na czerwono. Nie przekraczaj maksymalnej długości przewodu. Po podłączeniu do prądu urządzenie jest gotowe do pracy
2. Naciśnij włącznik, aby rozpocząć odkurzanie.
3. Dopasuj moc.

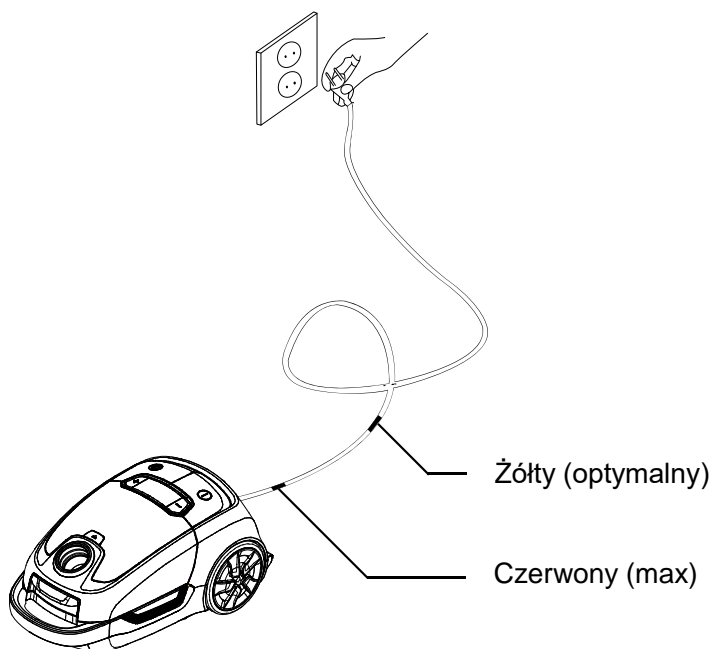

## REGULACJA MOCY

Odkurzacze mogą pracować w 5 możliwych stopniach mocy. Każdy odpowiada innemu sugerowanemu przeznaczeniu. Moc można zwiększać lub zmniejszać przy użyciu przycisków „+” i „-” umieszczonych na odkurzaczu oraz rękojeści.



1. Zasłony z grubego materiału



2. Tapicerki

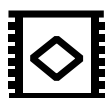

3. Płytki podłogowe



4. Podłogi twarde / parkiety



5. Dywany

Jeżeli ustawiona moc odkurzacza jest zbyt wysoka dla danej powierzchni ikona trybu 5 zostanie podświetlona na czerwono. W takiej sytuacji należy unieść nasadkę i dostosować siłę ssącą.

**UWAGA:** Odkurzanie zasłon na wyższym niż pierwszy stopień mocy może spowodować ich uszkodzenie. Nie zaleca się również odkurzania szczególnie delikatnych zasłon.

## PARKOWANIE

W tylnej części obudowy oraz pod spodem odkurzacza znajdują się zaczepy służące do zamocowania rury teleskopowej. Ustaw urządzenie w pożądanej pozycji, a następnie wsuń hak nasadki w wyżłobienie.

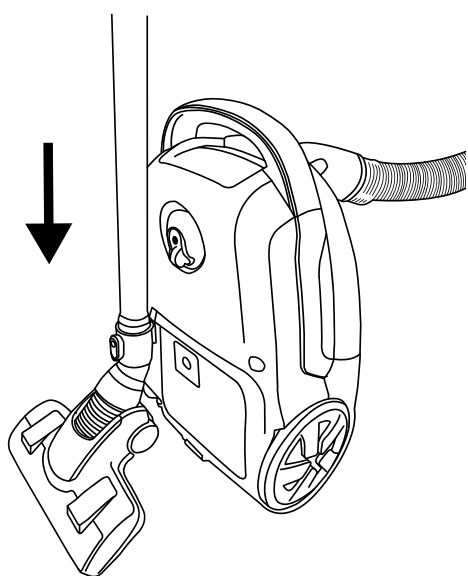

Pionowe

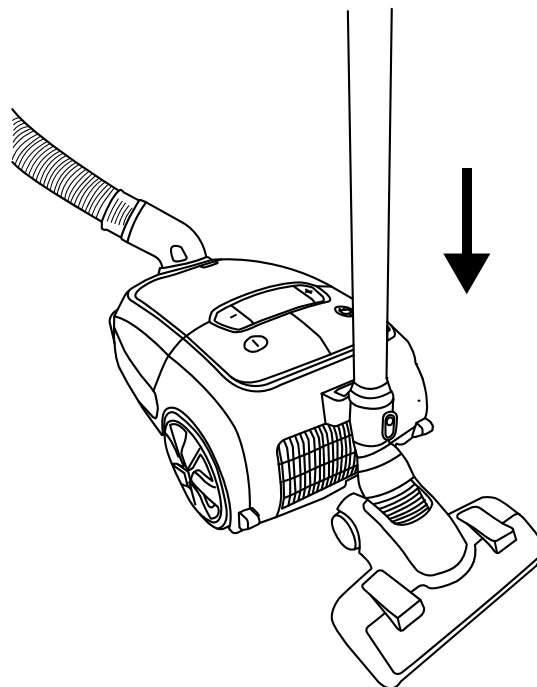

Poziome

## SCHOWEK NA SSAWKI

W przedniej pokrywie odkurzacza znajduje się schowek na szczotkę do kurzu oraz ssawkę szczelinową. Aby wyjąć te nasadki, wciśnij przycisk ulokowany bezpośrednio pod gniazdem węża i odchyl pokrywę.

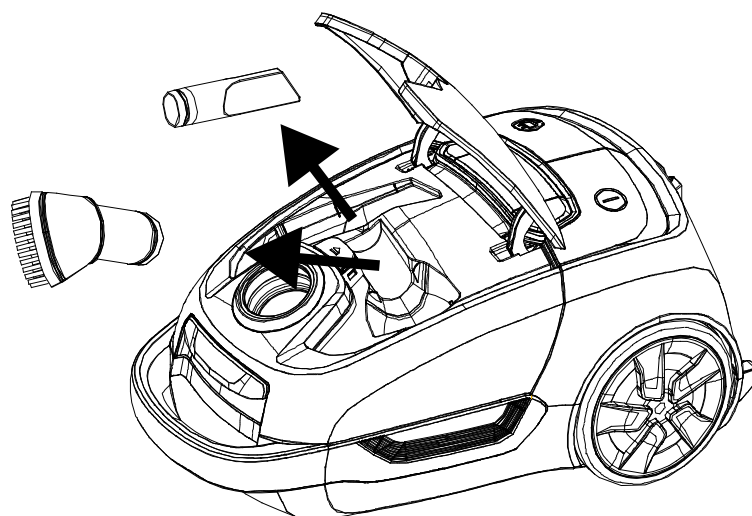

## CZYSZCZENIE I KONSERWACJA

Przed przystąpieniem do którejkolwiek z poniższych czynności odłącz urządzenie od zasilania. Należy używać wyłącznie filtrów i worków rekomendowanych dla tego modelu odkurzacza przez producenta.

### I. WYMIANA WORKA NA KURZ

1. Po odłączeniu węża, otwórz przednią pokrywę obudowy poprzez naciśnięcie zatrzasku znajdującego się pod uchwytem.
2. Wsuń uchwyt na worek i zdejmij worek.
3. Zainstaluj nowy worek na uchwycie i wsuń z powrotem na swoje miejsce.

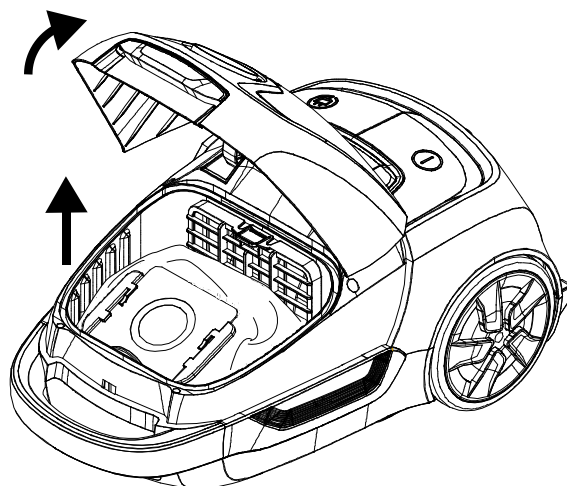

**UWAGA:** Jeżeli worek nie został zainstalowany, bądź został zainstalowany niepoprawnie pokrywa odkurzacza nie zamknie się i jego poprawna praca będzie niemożliwa.

### II. WYMIANA FILTRÓW WLOTOWYCH

1. Po odłączeniu węża, otwórz przednią pokrywę obudowy poprzez odchylenie zatrzasku znajdującego się pod uchwytem.
2. Wyjmij worek.
3. Odchyl pokrywę i wyciągnij oba filtry.
4. Zainstaluj nowe filtry.

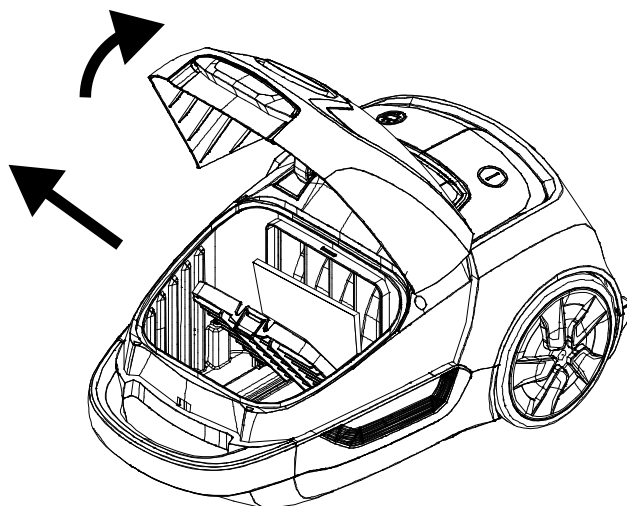

### III. WYMIANA FILTRA WYLOTOWEGO

1. Zdejmij pokrywę znajdującą się w tylnej części odkurzacza
2. Odchyl pokrywę i wyciągnij filtr HEPA.
3. Zainstaluj nowy filtr.

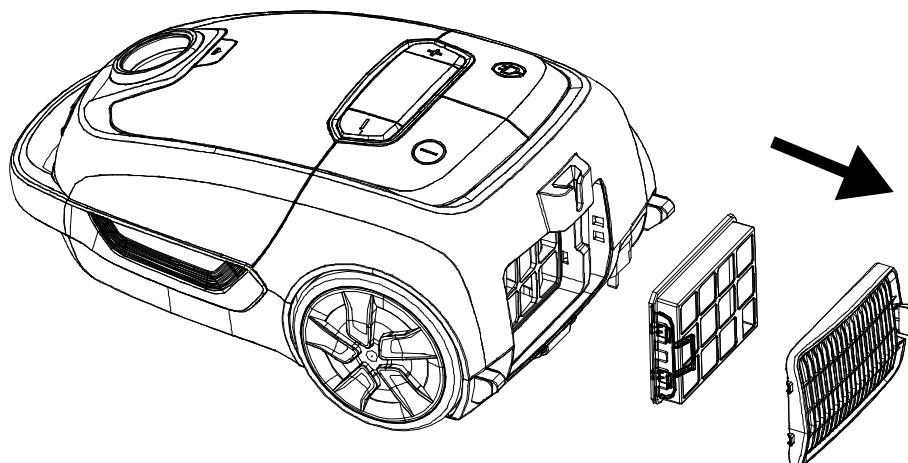

- Filtry należy regularnie czyścić oraz wymieniać co najmniej raz na 12 miesięcy, bądź częściej gdy staną się widocznie zabrudzone w celu zachowania efektywnej wydajności odkurzania.
- Nigdy nie używaj odkurzacza bez zamontowanych filtrów, w przeciwnym wypadku może nastąpić zmniejszenie siły ssącej i / lub uszkodzenie silnika.
- Filtr HEPA możesz umyć pod bieżącą wodą i osuszyć metodą naturalną.

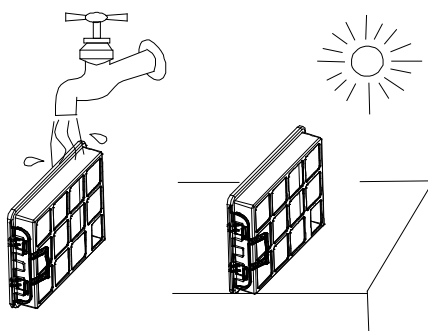

### IV. CZYSZCZENIE ODKURZACZA

- Oczyszczyć obudowę urządzenia przy użyciu suchej ściereczki.
- W przypadku, gdy obudowa jest bardzo zabrudzona użyj łagodnego środka czyszczącego, rozcieńczając go uprzednio wodą, następnie wytrzyj ją do sucha.
- Nie czyść urządzenia za pomocą żrących środków chemicznych. Mogą one spowodować zniekształcenia lub odbarwienia obudowy urządzenia.
- Upewnij się, że żadne otwory ssące oraz wylotowe odkurzacza nie są zablokowane włosami, włóknami, kurzem itp. Przepływ powietrza nie może być ograniczony.

## V. CZYSZCZENIE SSAWEK

- Regularnie czyść nasadki odkurzacza z zalegających w nich zanieczyszczeń.
- Włosy oraz włókna nawinięte na rolkę turboszczotki możesz usunąć przy pomocy tradycyjnych nożyczek, uważając przy tym, by nie uszkodzić włosa szczotki.

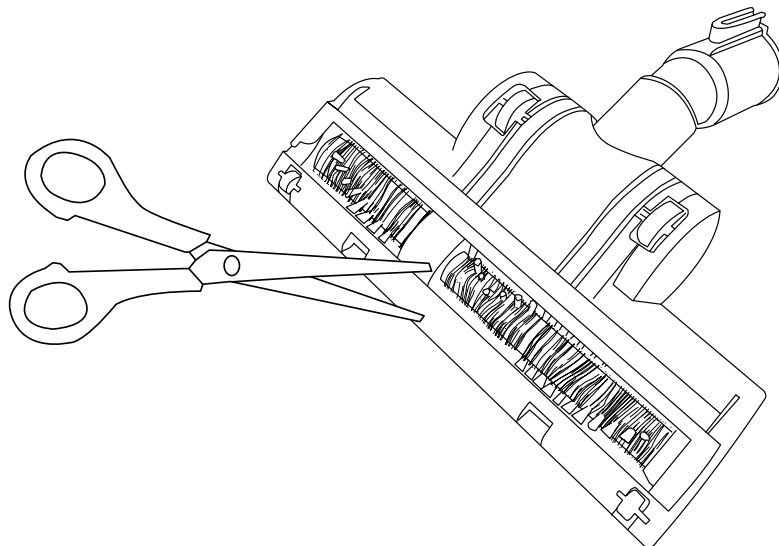

## ROZWIĄZYWANIE PROBLEMÓW

Problem	Możliwa przyczyna	Rozwiązanie
Urządzenie nie działa	Wtyczka jest odłączona od gniazdka zasilającego.	Podłącz wtyczkę do gniazdka zasilającego.
Słaba siła ssąca	Rura teleskopowa, wąż lub inny element jest zablokowany.	Usuń ciała obce z zablokowanych elementów.
	Pokrywa obudowy jest niepoprawnie zamknięta	Osadź prawidłowo worek, a następnie poprawnie zamknij pokrywę obudowy.
	Brak filtrów.	Zainstaluj filtry.
Duży hałas	Rura teleskopowa, wąż lub inny element jest zablokowany.	Usuń ciała obce z zablokowanych elementów.
	Worek jest przepelniony.	Opróżnij lub wymień worek.
	Filtr wlotowy i / lub wylotowy są zabrudzone.	Wyczyść lub wymień zabrudzony filtr.
Ikona trybu 5 świeci się ciągle na czerwono	Wybrana moc urządzenia jest za wysoka dla odkurzonej powierzchni.	Zmniejsz moc odkurzacza.
	Worek jest przepelniony.	Opróżnij lub wymień worek.
Nasadki ciężko się przesuwają	Wybrana moc urządzenia jest za wysoka dla odkurzonej powierzchni.	Zmniejsz moc odkurzacza.
Przewód zasilający nie zwija się do końca	Przewód zaplątał się.	Wyciągnij całą długość przewodu i zwiń go ponownie.

## ŚRODOWISKO



Produkt zawiera materiały nadające się do recyklingu. Nie wyrzucaj produktu razem z odpadami komunalnymi. Skontaktuj się z najbliższym punktem zbiórki odpadów.

## WARUNKI GWARANCJI I NAPRAWY

Gwarancja na produkt obejmuje usterki powstałe w wyniku błędów materiałowych lub produkcyjnych. W ramach gwarancji producent zobowiązuje się do naprawy lub wymiany wszelkich wadliwych elementów, pod warunkiem, że urządzenie było używane zgodnie z instrukcją i nie było modyfikowane, naprawiane lub w jakikolwiek sposób naruszane przez nieupoważnioną do tego osobę, ani też uszkodzone w wyniku nieprawidłowego użycia lub transportu. Gwarancja nie obejmuje naturalnego zużycia się elementów, ani elementów łatwo tłukących się, jak szkło, czy ceramika.

Niniejsza gwarancja nie ogranicza ustawowych praw konsumenta ani innych praw, jakie konsument posiada zgodnie z obowiązującymi przepisami, które dotyczą zakupu przedmiotów użytkowych.

W przypadku roszczenia gwarancyjnego należy zwrócić się do specjalistycznego punktu sprzedaży lub bezpośrednio do autoryzowanego serwisu Yoer. W momencie składania reklamacji należy podać rodzaj usterki oraz dołączyć kopię dowodu zakupu.



## **MĂSURI DE SIGURANȚĂ IMPORTANTE**

**Când utilizați aparate electrice, trebuie respectate întotdeauna măsurile de siguranță de bază, inclusiv următoarele:**

1. Citiți toate instrucțiunile înainte de utilizare și păstrați-le pentru referințe ulterioare.
2. Asigurați-vă că tensiunea de la priză corespunde tensiunii indicate pe eticheta de identificare.
3. Pentru a vă proteja împotriva incendiilor, șocurilor electrice și rănilor, nu scufundați cablul, ștecherul sau unitatea în apă sau alt lichid.
4. Nu folosiți dispozitivul și nu atingeți ștecherul cu mâinile ude.
5. Nu utilizați dispozitivul în apropierea băilor, dușurilor sau piscinelor.
6. Acest aparat poate fi folosit de copii cu vârsta de peste 8 ani și de persoane cu capacități fizice, senzoriale sau mentale reduse sau de cei care nu au experiență și cunoștințe dacă au primit supraveghere sau instrucțiuni privind utilizarea aparatului într-un mod sigur și înțeleg pericolele implicate. Copiii nu trebuie să se joace cu aparatul. Curățarea și întreținerea utilizatorului nu trebuie efectuate de copii fără supraveghere.
7. Dacă cablul de alimentare este deteriorat, acesta trebuie înlocuit de service-ul producătorului.

8. Nu folosiți cablul de alimentare pentru a transporta aparatul și nu îl folosiți ca mâner, nu închideți ușa, nu trageți de margini ascuțite sau colțuri. Nu treceți aspiratorul peste cablu. Țineți cablul departe de suprafețele fierbinți.
9. Când deconectați dispozitivul, țineți ștecherul, nu cablul.
10. În timp ce utilizați funcționalitatea de derulare automată a cablului de alimentare, țineți de ștecher pentru a evita vătămarea.
11. Deconectați aspiratorul înainte de a conecta furtunul.
12. Dacă dispozitivul nu funcționează așa cum ar trebui, a fost scăpat, deteriorat, lăsat afară sau pus în lichid, acesta trebuie livrat la serviciul producătorului.
13. Nu încercați să reparați, dezamblați sau modificați aparatul. În interior nu există piese care pot fi reparate de utilizator.
14. Când utilizați un prelungitor, vă rugăm să vă asigurați că nu depășiți puterea maximă nominală de funcționare/sarcina a prelungitorului.
15. Deconectați dispozitivul când nu este utilizat sau înainte de curățare sau transport.
16. Opriți dispozitivul înainte de a deconecta.
17. Nu introduceți obiecte străine și nu permiteți părului, scame, praf etc. să blocheze orificiile de evacuare a aerului. Asigurați-vă că sunt curate, astfel încât circulația aerului să fie neobstrucționată.

18. Dacă orificiile de aspirație ale dispozitivului se înfundă în timpul funcționării, opriți imediat aspiratorul, deconectați -l din priză și îndepărtați obiectele care împiedică. Apoi, dispozitivul poate fi repornit.
19. Asigurați-vă că nicio îmbrăcăminte largi, păr, degete și alte părți ale corpului nu pătrund în orificiile dispozitivului sau în părțile sale mobile.
20. Fiți atenți când aspirați scările.
21. Nu folosiți aspiratorul în imediata apropiere a șemineelor și a altor surse de flacără.
22. Nu utilizați dispozitivul pentru a aspira obiecte care fumează sau ard, cum ar fi țigări, chibrituri sau cenușă fierbinte.
23. Nu utilizați dispozitivul pentru a aspira substanțe inflamabile sau combustibile, cum ar fi benzina, nu utilizați în zone în care astfel de substanțe pot fi prezente.
24. Nu folosiți aspiratorul fără sacul de praf și/sau filtre. Utilizați numai accesorii recomandate pentru acest aspirator de către producător.
25. Nu lăsați bateriile la îndemâna copiilor.
26. Nu reîncărcați bateriile nereîncărcabile.
27. Nu demontați, deschideți sau distrugeți bateriile.
28. Nu încălziți bateriile. Nu expuneți bateriile la căldură sau foc. Evitați depozitarea în lumina directă a soarelui.
29. Nu scurtcircuitați bateriile. Nu depozitați bateriile la întâmplare într-o cutie sau sertar unde acestea se pot scurtcircuita unele pe altele sau pot fi scurtcircuitate de alte obiecte metalice.

30. Nu scoateți o baterie din ambalajul original până când nu este necesară pentru utilizare.
31. Nu supuneți bateriile la șocuri mecanice.
32. În cazul unei scurgeri de baterie, nu lăsați lichidul să intre în contact cu pielea sau cu ochii. Dacă a avut loc contactul, spălați zona afectată cu cantități mari de apă și solicitați sfatul medicului.
33. Asigurați-vă că bateriile sunt instalate corect în ceea ce privește polaritatea (+ și -).
34. Utilizarea bateriilor de către copii trebuie supravegheată. Nu permiteți copiilor să înlocuiască bateriile fără supravegherea unui adult.
35. Solicitați imediat sfatul medicului dacă o baterie a fost înghițită.
36. Păstrați bateriile curate și uscate.
37. Curățați contactele bateriei, precum și cele ale telecomenzii înainte de instalarea bateriei.
38. Selectați întotdeauna dimensiunea și tipul corect de baterie cel mai potrivit pentru utilizarea prevăzută. Informațiile furnizate împreună cu echipamentul pentru a ajuta la alegerea corectă a bateriei trebuie păstrate pentru referință.
39. Scoateți bateriile din echipament dacă nu urmează să fie utilizat pentru o perioadă lungă de timp.
40. Scoateți rapid bateriile uzate.
41. Nu aruncați bateriile în foc decât în condiții de incinerare aprobată și controlată.

42. Bateriile trebuie aruncate în containere special marcate la punctele de eliminare desemnate.
43. Acest aparat este destinat numai pentru uz casnic, pe suprafețe uscate. Orice altă utilizare este considerată inadecvată și periculoasă.
44. Producătorul nu își asumă răspunderea pentru daunele rezultate din nerespectarea fișei de instrucțiuni.



## **AVERTIZARE**

### **PĂSTRAȚI BATERIALE LA ÎNDEMÂNA COPIILOR**

Înghițirea unei baterii poate duce la arsuri chimice, perforarea țesuturilor moi și moartea. Arsurile severe pot apărea în decurs de 2 ore de la ingestie. Solicitați imediat asistență medicală.

## CUNOAȘTE-ȚI ASPIRATORUL

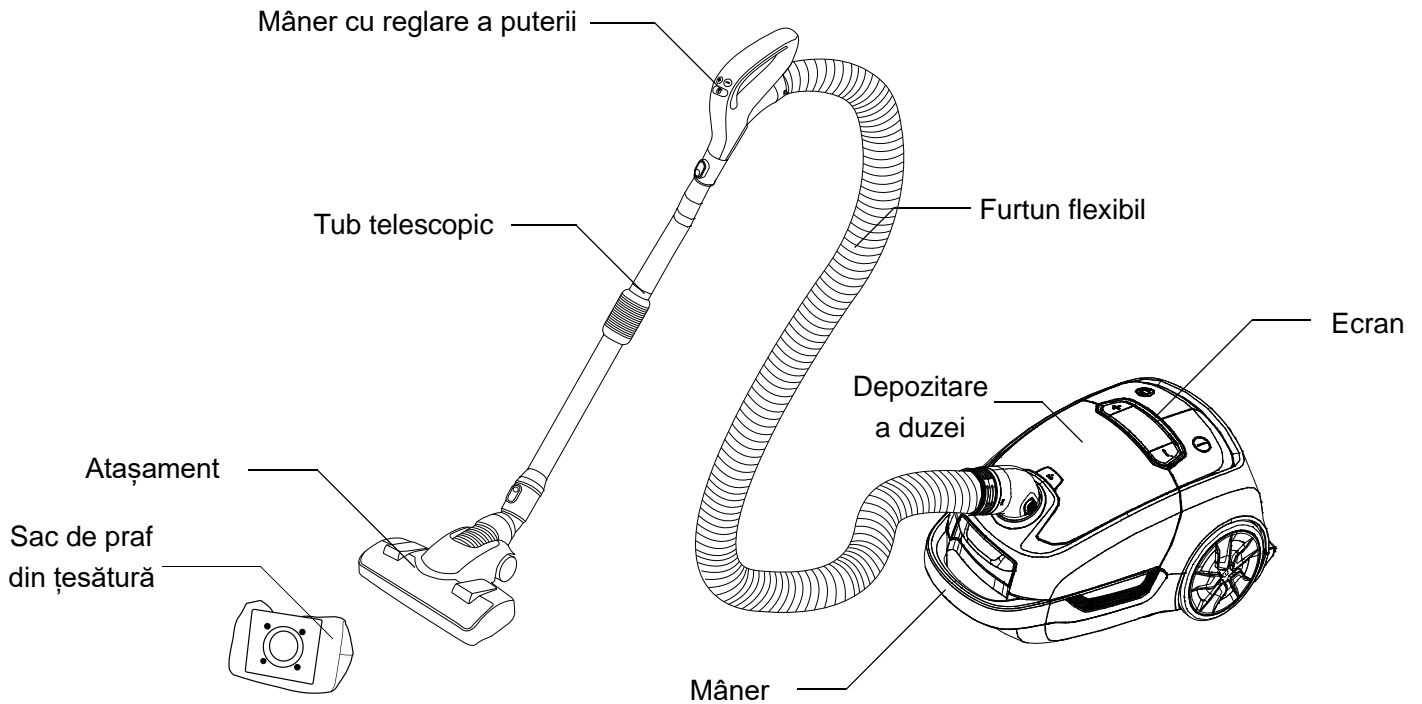

## ACCESORII

Aparatul vine cu 4 atașamente și 2 duze suplimentare amplasate în compartiment. Fiecare este destinat unei aplicații diferite.

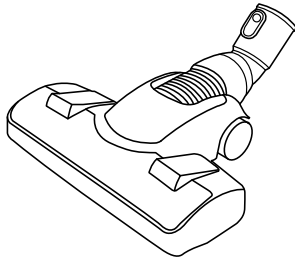

Pardoseală tare și atașament  
pentru covor

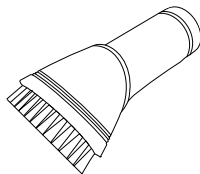

Perie de praf  
Pentru mobila, jaluzele, carti

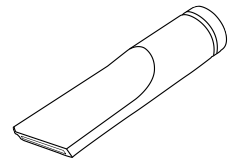

Instrument pentru crăpături  
Pentru încălzitoare, colțuri, crăpături și  
spații dintre pernele de canapea

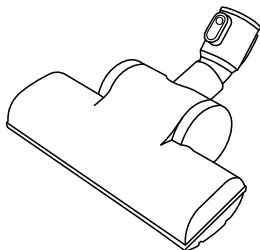

Turbo-perie

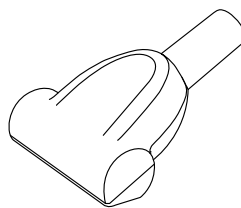

Mini turbo-perie

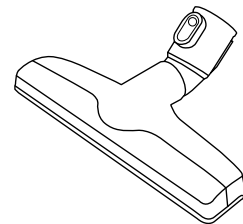

Atașare parchet

**SPECIFICAȚIE TEHNICĂ**

Putere nominală	800W
Puterea de aspirare	200W
Tensiune / Frecvență	230V ~ 50Hz
Nivel de zgomot	68 dB

**ASAMBLARE**

1. Asigurați-vă că dispozitivul este deconectat
2. Împingeți conectorul furtunului în suport. Un sunet caracteristic de „clic” asigură o instalare corectă.

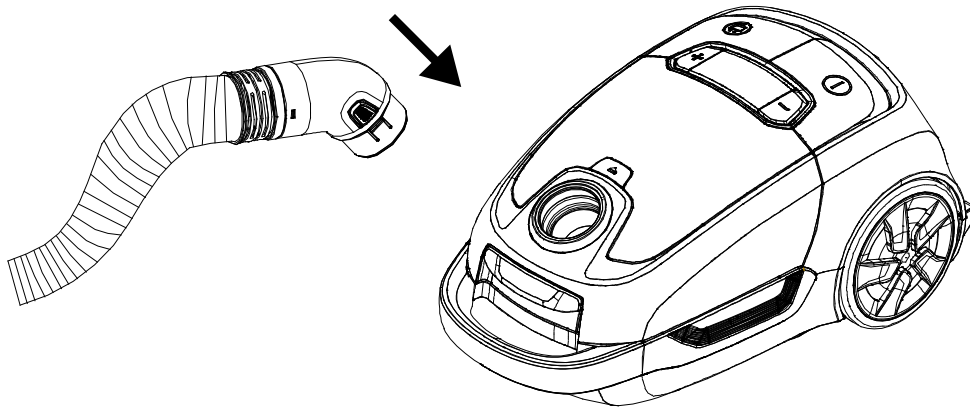

3. Conectați capătul lat al tubului telescopic la un accesoriu selectat, iar capătul îngust la mâner. Un sunet caracteristic de „clic” asigură o instalare corectă.

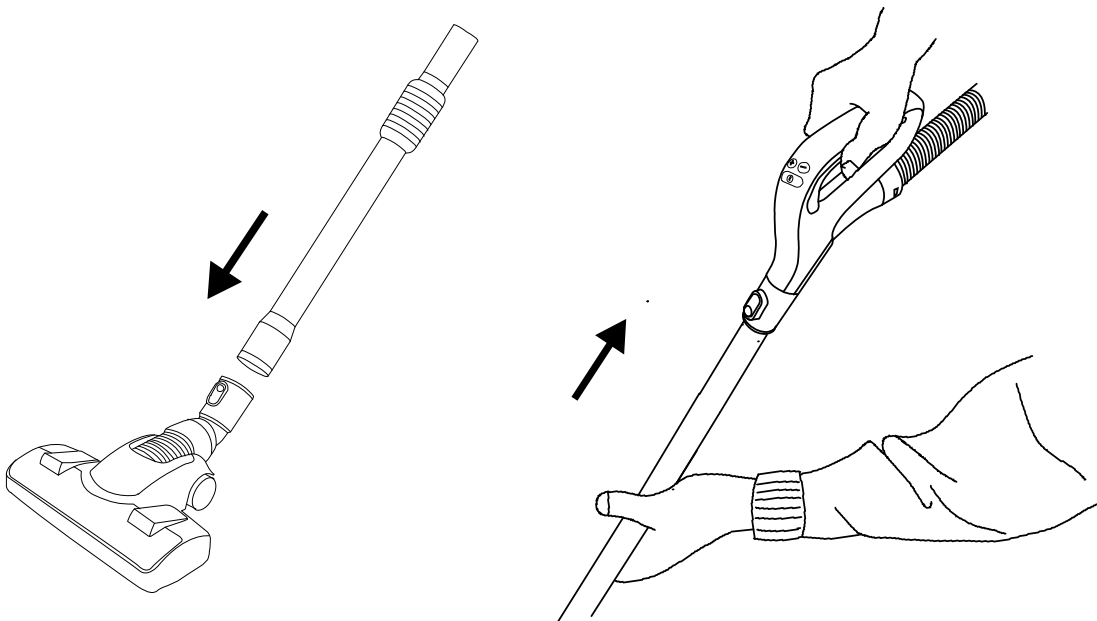

4. Pentru a regla înălțimea tubului telescopic, deplasați mânerul negru în sus sau în jos, în funcție de dacă doriți să prelungiți sau să scurtați tubul, apoi mutați partea îngustă a tubului în poziția dorită, în timp ce țineți de mâner. Eliberați mânerul pentru a salva poziția.

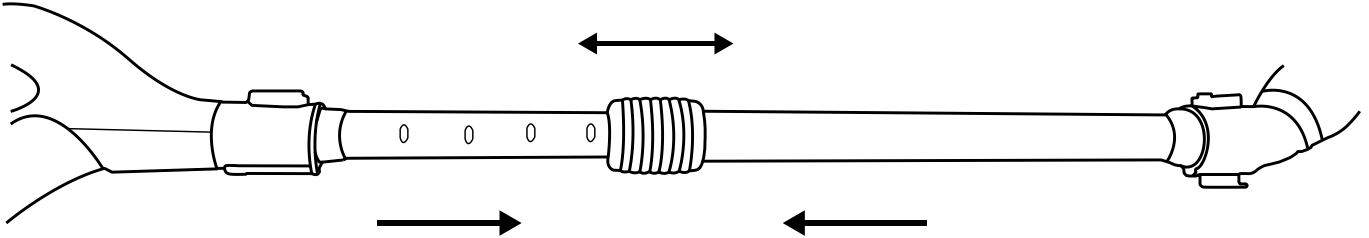

## DEMONTAREA

Înainte de a începe oricare dintre activitățile descrise mai jos, deconectați dispozitivul.

Butoanele argintii sunt amplasate pe conectorii de mâner și de atașare. Pentru a elimina componentele, apăsați indentarea rotundă de pe butoane.

Furtunul este îndepărtat prin apăsarea simultană a ambelor butoane de pe partea laterală a conectorului și tragerea acestuia spre sine.

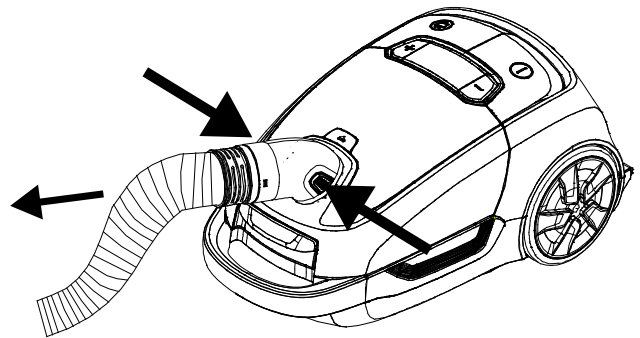
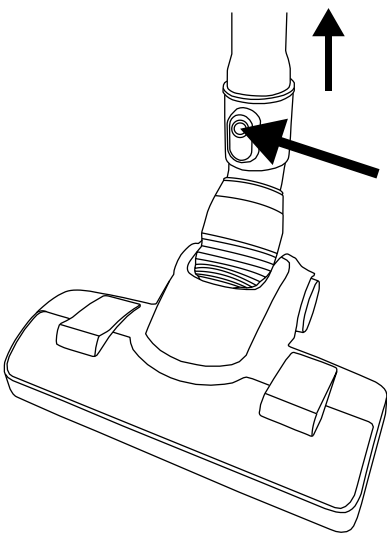



## INSTRUCȚIUNI DE UTILIZARE

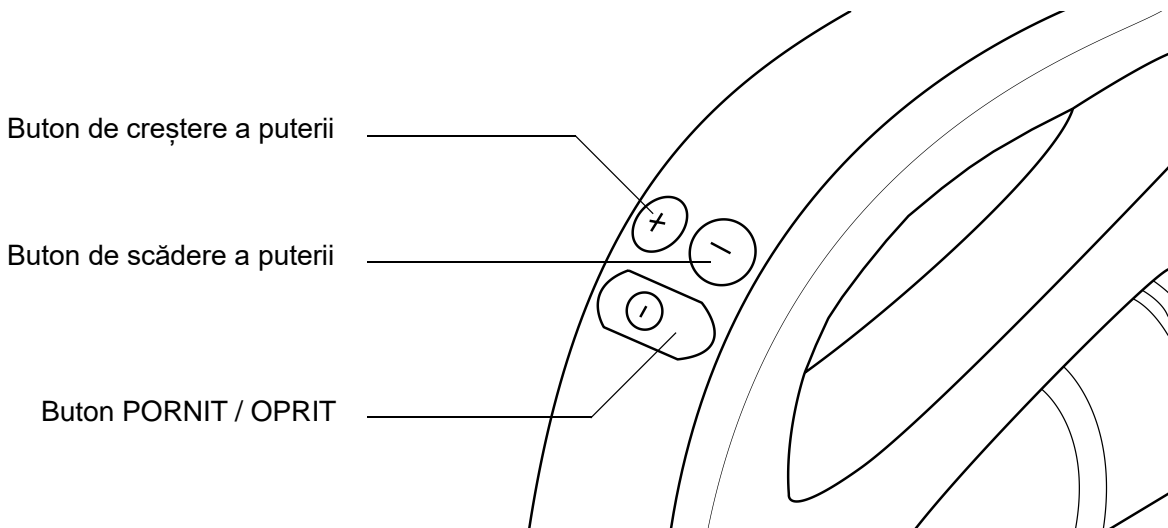
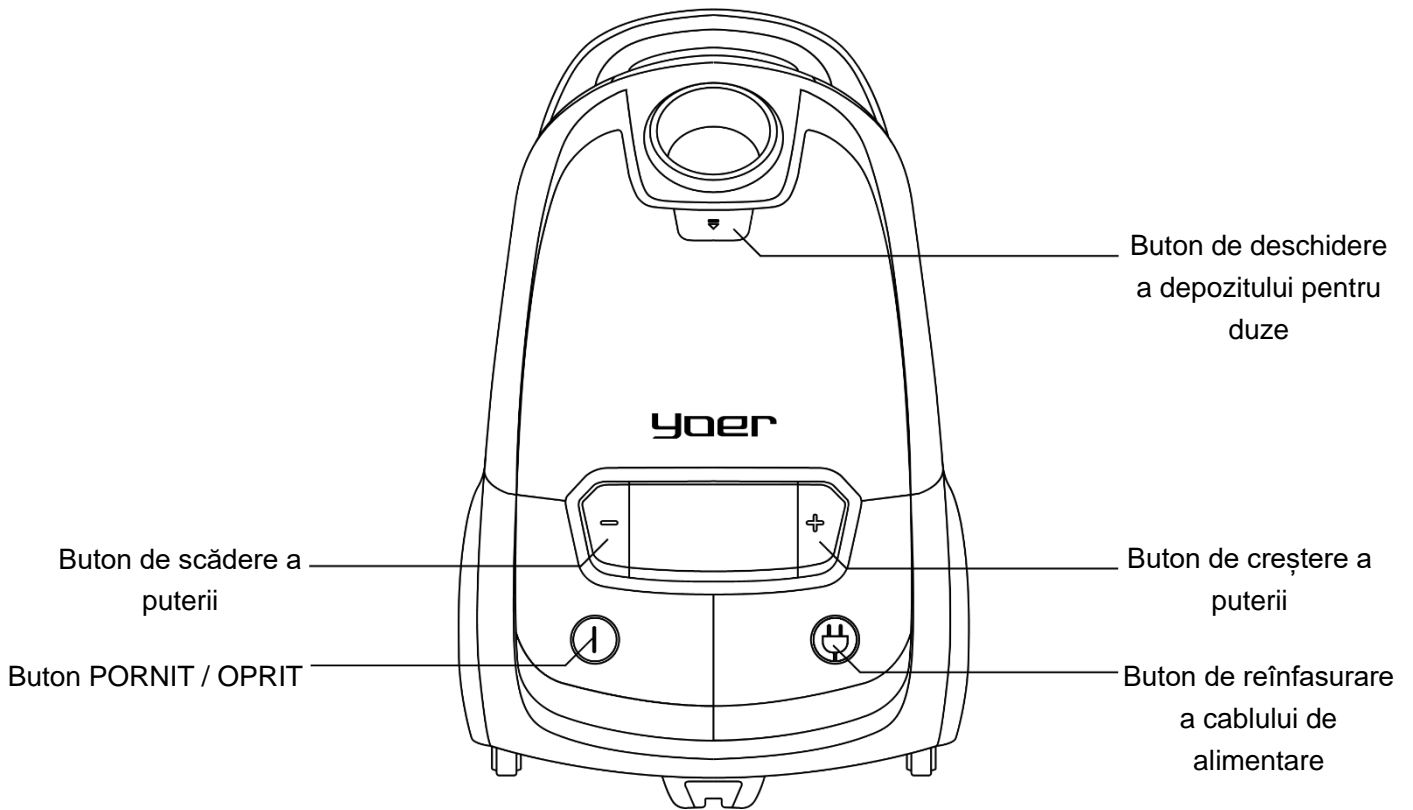

1. După ce ați asamblat corect dispozitivul, trageți lungimea dorită a cablului din rola situată în spatele dispozitivului. Un marcaj galben indică lungimea optimă, în timp ce marcajul roșu indică lungimea maximă. Nu depășiți lungimea maximă a cablului. După conectare, dispozitivul este gata să înceapă să funcționeze.
2. Apăsăți butonul PORNIT / OPRIT pentru a începe aspirarea.
3. Reglați puterea.

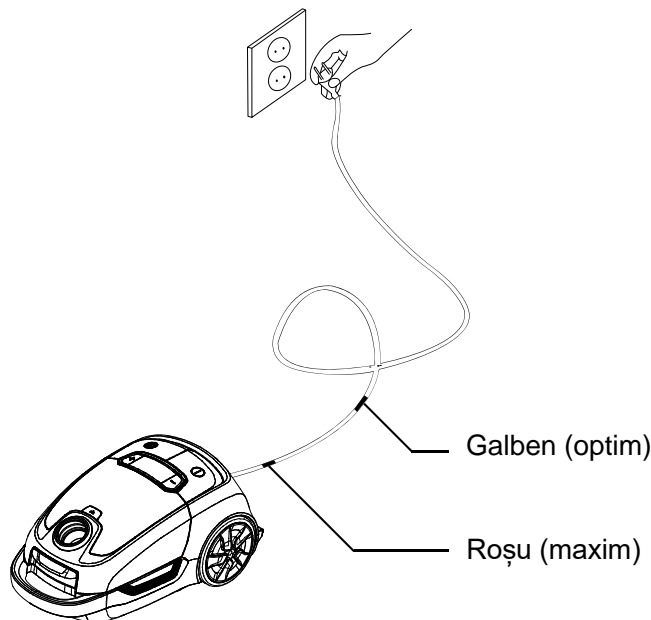

## REGLAREA PUTERII

Aspiratorul poate funcționa în 5 moduri de alimentare. Fiecare îi corespunde unei utilizări diferite sugerate. Puterea poate fi reglată folosind butoanele „+” și „-” de pe corpul aspiratorului și pe mâner.



1. Perdele groase din material textil



2. Tapiterie



3. Placă de pardoseală



4. Pardoseală dură / parchet



5. Covoare

Dacă puterea selectată este prea mare pentru o anumită suprafață, pictograma modului 5 se va aprinde în roșu. Dacă se întâmplă acest lucru, ridicați atașamentul și reglați puterea.

**ATENȚIE:** Aspirarea capacelor ferestrelor folosind un mod de putere mai mare decât 1 le poate provoca rupe. De asemenea, nu este recomandat să folosiți aspiratorul pe huse deosebit de delicate.

## PARCARE

Pe partea inferioară a aspiratorului, precum și pe partea inferioară, sunt amplasate cârlige de fixare a tubului. Puneți dispozitivul în poziția dorită și glisați cârligul de atașare în cârlig.

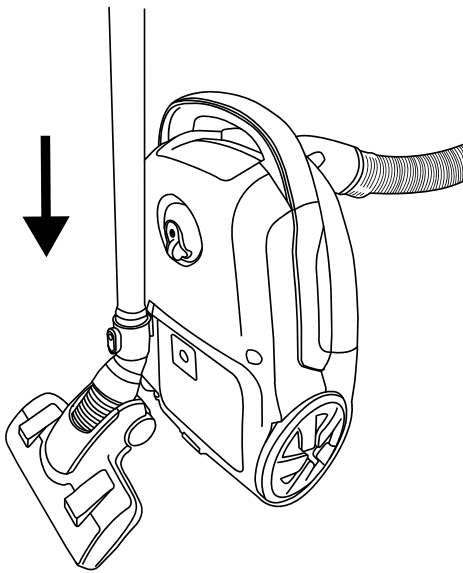

Vertical

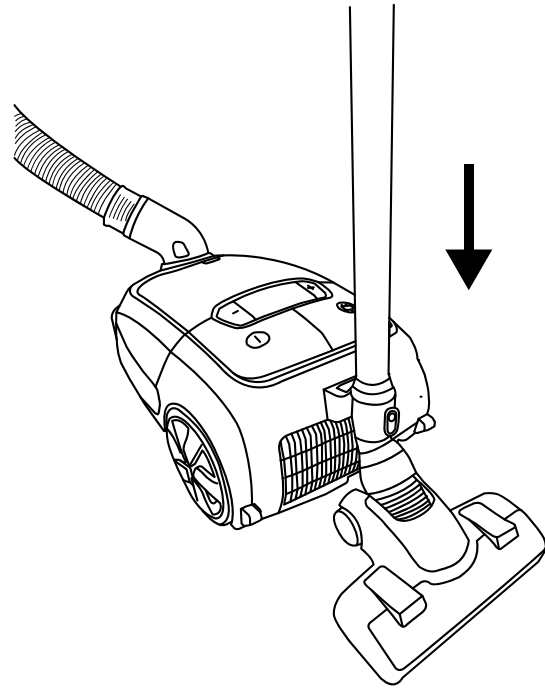

Orizontal

## DEPOZITAREA DUZELOR

Sub capacul frontal al aspiratorului se află un compartiment pentru peria de praf și instrumentul pentru crăpături. Pentru a scoate duzele, apăsați butonul situat direct sub suportul furtunului și pliați capacul înapoi.

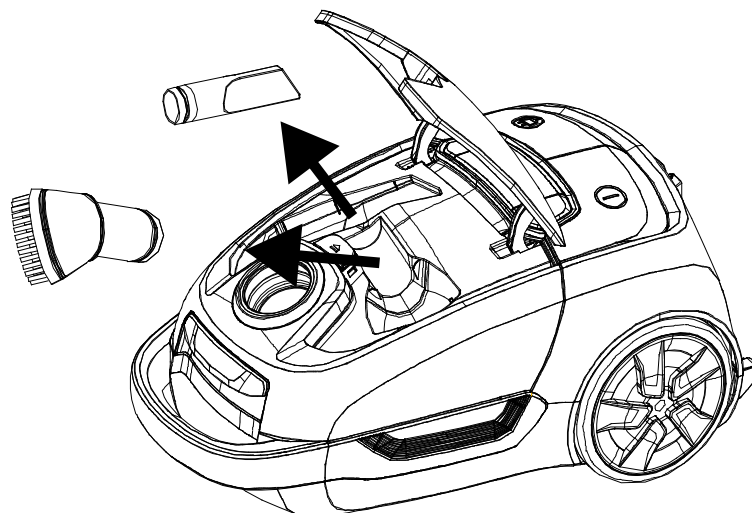

## CURATENIE SI MENTENANTA

Înainte de a începe oricare dintre activitățile descrise mai jos, deconectați dispozitivul. Folosiți numai filtre și saci de praf recomandați pentru acest aspirator de către producător.

### I. ÎNLOCUIRE SAC DE PRAF

1. După ce ați deconectat furtunul, deschideți capacul frontal împingând zăvorul situat sub mâner.
2. Scoateți suportul pentru sac de praf și scoateți sacul de praf.
3. Instalați noul sac de praf în suport și glisați-l înapoi.

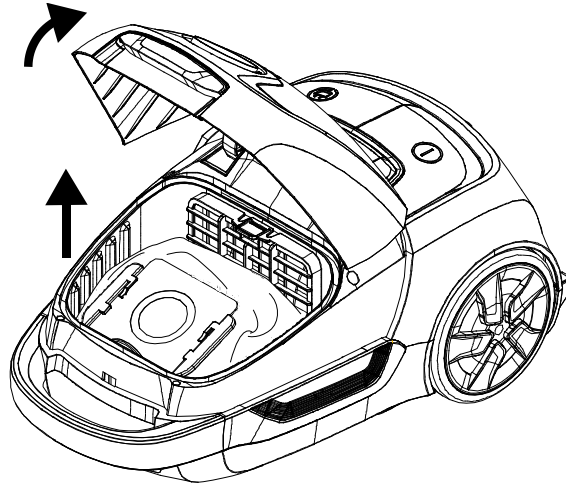

**ATENȚIE:** Dacă sacul de praf nu este instalat sau este instalat incorect, capacul nu se va închide și funcționarea normală a aspiratorului va fi imposibilă.

### II. ÎNLOCUIRE FILTRE DE ADMISIE

1. După ce ați deconectat furtunul, deschideți capacul frontal trăgând înapoi zăvorul situat sub mâner.
2. Scoateți sacul de praf.
3. Rabatați capacul înapoi și scoateți ambele filtre.
4. Instalați filtre noi.

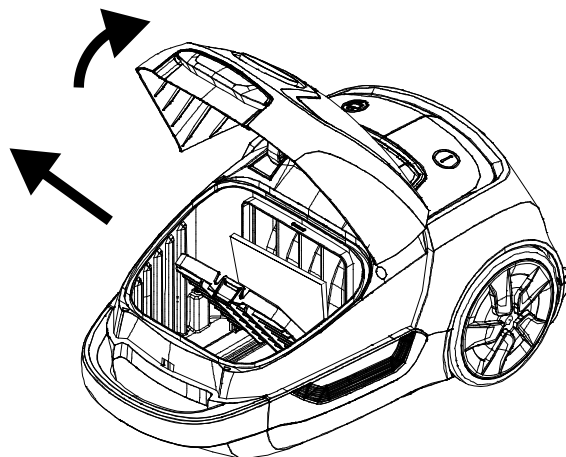

### III. ÎNLOCUIRE FILTRUL DE IEȘIRE

1. Scoateți capacul situat în spatele aspiratorului.
2. Rabatați capacul înapoi și scoateți filtrul HEPA.
3. Instalați noul filtru.

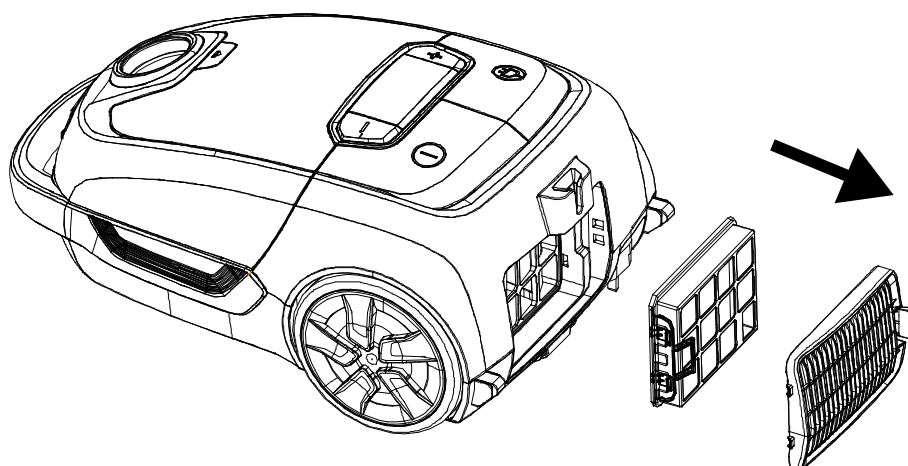

- Filtrele trebuie curățate în mod regulat și trebuie înlocuite cel puțin o dată la 12 luni sau mai des dacă se murdăresc vizibil pentru a păstra performanța optimă de aspirare.
- Nu folosiți niciodată aspiratorul fără filtrele instalate. În caz contrar, puterea de aspirație poate fi redusă și/sau poate apărea deteriorarea motorului.
- Filtrul HEPA poate fi spălat cu apă curentă și uscat în mod natural.

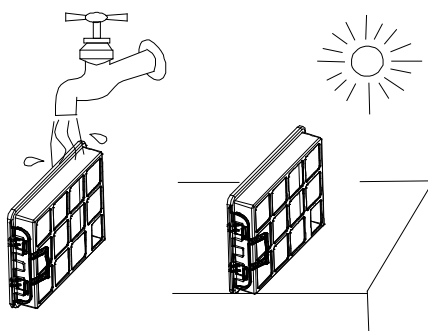

### IV. CURĂȚAREA DISPOZITIVULUI

- Curățați corpul dispozitivului folosind o cârpă uscată.
- Dacă corpul este foarte murdar, se poate folosi detergent ușor pentru curățare, detergentul trebuie diluat înainte de utilizare. Ștergeți dispozitivul după aceea.
- Nu curățați unitatea cu detergenți erozivi. Acestea pot provoca deformarea sau decolorarea corpului unității.
- Asigurați-vă că nicio deschidere de aspirație și orificiile de evacuare a aerului nu sunt blocate de păr, scame, praf etc. Circulația aerului trebuie să fie neobstrucționată.

## V. CURĂȚAREA ATASELOR

- Curățați în mod regulat accesoriile de contaminanți acumulați.
- Părul și scamele adunate în jurul rolei periei turbo pot fi îndepărtate cu foarfece obișnuite, având grijă să nu tăiați perii periei.

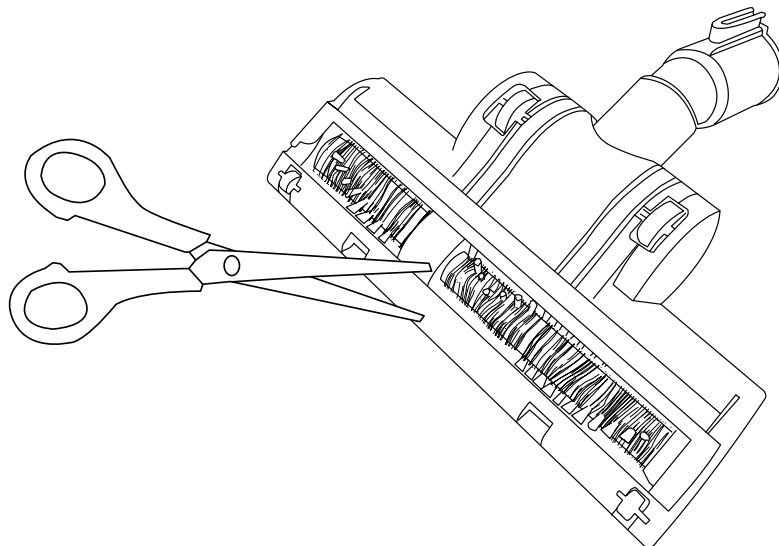

**DEPANARE**

<b>Problemă</b>	<b>Cauza posibila</b>	<b>Soluție</b>
Aparatul nu funcționează	Ștecherul este deconectat de la priza de perete.	Conectați ștecherul la priza de perete.
Putere de aspirare redusă	Tubul telescopic, furtunul sau o altă parte este înfundat.	Îndepărtați corpurile străine din părțile înfundate.
	Capacul frontal este închis incorect.	Verificați montarea pungii și a filtrelor de admisie și de evacuare. Apoi, închideți corect capacul frontal.
	Filtrele nu sunt instalate.	Instalați filtre.
Zgomot puternic	Tubul telescopic, furtunul sau o altă piesă este înfundat.	Îndepărtați corpurile străine din părțile înfundate.
	Sacul de praf este umplut.	Goliți sau înlocuiți punga.
	Filtrele de intrare și/sau de evacuare a aerului sunt murdare.	Înlocuiți sau curățați filtrul murdar.
Pictograma Mod 5 este aprinsă permanent în roșu	Puterea selectată este prea mare pentru suprafața aspirată.	Reduceți puterea.
	Sacul de praf este umplut.	Goliți sau înlocuiți punga.
Atasamentele sunt greu de mutat	Puterea selectată este prea mare pentru suprafața aspirată.	Reduceți puterea.
Cablul de alimentare nu se înfășoară complet înapoi	Snurul este incurcat.	Trageți întreaga lungime a cablului de alimentare și înfășurați-l înapoi.

## MEDIU INCONJURATOR



■ Acest produs conține materiale reciclabile. Nu aruncați acest produs ca deșeuri municipale nesortate. Contactați municipalitatea locală pentru cel mai apropiat punct de colectare.

## GARANȚIE ȘI REPARAȚIE

Garanția produsului include defecte rezultate din defecte de material sau de fabricație. Această garanție este valabilă numai dacă aparatul a fost utilizat în conformitate cu instrucțiunile și cu condiția ca acesta să nu fi fost modificat, reparat sau intervenit de vreo persoană neautorizată sau deteriorat prin utilizare greșită sau transport. Garanția nu se aplică defectelor care rezultă din uzura naturală a componentelor sau nici materialelor sparte, cum ar fi articolele din sticlă și ceramică.

Această garanție nu limitează drepturile de bază ale clientului sau orice alte drepturi acordate de legile privind achiziționarea aparatului.

În cazul unei cereri de garanție, vă rugăm să contactați furnizorul verificat sau serviciul Yoer. În timpul depunerii reclamației, atașați informații despre natura defecțiunii și o dovadă de cumpărare.



## **DÔLEŽITÉ BEZPEČNOSTNÉ POKYNY**

**Pri používaní elektrických spotrebičov je potrebné vždy dodržiavať základné bezpečnostné opatrenia, vrátane nasledujúcich:**

1. Pred použitím si prečítajte všetky pokyny a odložte si ich pre budúce použitie.
2. Uistite sa, že napätie vašej zásuvky zodpovedá napätiu uvedenému na typovom štítku.
3. Na ochranu pred požiarom, úrazom elektrickým prúdom a zranením neponárajte kábel, zástrčku ani jednotku do vody alebo inej tekutiny.
4. Zariadenie nepoužívajte ani sa nedotýkajte zástrčky mokrými rukami.
5. Zariadenie nepoužívajte v blízkosti vaní, sprích alebo bazénov.
6. Tento spotrebič môžu používať deti vo veku 8 rokov a viac a osoby so zníženými fyzickými, zmyslovými alebo duševnými schopnosťami alebo osoby, ktorým chýbajú skúsenosti a znalosti, ak boli pod dohľadom alebo boli poučené o používaní spotrebiča bezpečným spôsobom a rozumeli súvisiace nebezpečenstvá. Deti by sa so spotrebičom nemali hrať. Čistenie a užívateľskú údržbu by nemali vykonávať deti bez dozoru.
7. Ak je napájací kábel poškodený, musí ho vymeniť servis výrobcu.
8. Sieťový kábel nepoužívajte na prenášanie spotrebiča ani ho nepoužívajte ako rukoväť, nezatvárajte dvierka, neťahajte okolo ostrých hrán alebo rohov. Neprechádzajte vysávačom po kábli. Udržujte kábel mimo horúcich povrchov.

9. Pri odpájaní zariadenia držte zástrčku, nie kábel.
10. Pri používaní funkcie automatického navíjania napájacieho kábla držte zástrčku, aby ste sa nepoškodili.
11. Pred pripojením hadice odpojte vysávač.
12. Ak zariadenie nefunguje tak, ako má, spadlo, poškodilo sa, nechalo vonku alebo sa dostalo do kvapaliny, malo by byť doručené do servisu výrobcu.
13. Nepokúšajte sa spotrebič opravovať, rozoberať alebo upravovať. Vnútri sa nenachádzajú žiadne časti, ktoré by mohol opraviť používateľ.
14. Keď používate predlžovací kábel, uistite sa, že neprekračujete maximálny menovitý prevádzkový výkon/zaťaženie predlžovacieho kábla.
15. Odpojte zariadenie, keď sa nepoužíva, pred čistením alebo prenášaním.
16. Pred odpojením zariadenia vypnite.
17. Nevkladajte cudzie predmety do vetracích otvorov a nedovoľte, aby vlasy, vlákna, prach atď. blokovali vetracie otvory. Uistite sa, že sú čisté, aby cirkulácia vzduchu nebola obmedzená.
18. Ak sa sacie otvory prístroja počas prevádzky upchajú, okamžite vysávač vypnite, odpojte od elektrickej siete a odstráňte prekážajúce predmety. Potom je možné zariadenie znova zapnúť.

19. Dbajte na to, aby sa do otvorov na prístroji alebo jeho pohyblivých častiach nedostal žiadny voľný odev, vlasy, prsty a iné časti tela.
20. Pri vysávaní schodov buďte opatrní.
21. Nepoužívajte vysávač v tesnej blízkosti krbov a iných zdrojov plameňa.
22. Prístroj nepoužívajte na vysávanie dymiacich alebo horiacich predmetov, ako sú cigarety, zápalky alebo horúci popol.
23. Zariadenie nepoužívajte na vysávanie horľavých alebo horľavých látok, ako je benzín, nepoužívajte ho v priestoroch, kde sa takéto látky môžu vyskytovať.
24. Nepoužívajte vysávač bez vrečka na prach a/alebo filtrov. Používajte len príslušenstvo odporúčané pre tento vysávač výrobcom.
25. Batérie uchovávajte mimo dosahu detí.
26. Nenabíjajte nenabíjateľné batérie.
27. Batérie nerozoberajte, neotvárajte ani neničte.
28. Nezohrievajte batérie. Batérie nevystavujte teplu ani ohňu. Vyhnite sa skladovaniu na priamom slnku.
29. Batérie neskratujte. Batérie neskladujte náhodne v krabici alebo zásuvke, kde by sa mohli navzájom skratovať alebo byť skratované inými kovovými predmetmi.
30. Batériu nevyberajte z pôvodného obalu, kým ju nepotrebujete použiť.
31. Nevystavujte batérie mechanickým otrasom.

32. V prípade vytečenia batérie nedovoľte, aby sa kvapalina dostala do kontaktu s pokožkou alebo očami. Ak došlo ku kontaktu, umyte postihnuté miesto veľkým množstvom vody a vyhľadajte lekársku pomoc.
33. Uistite sa, že batérie sú vložené správne s ohľadom na polaritu (+ a –).
34. Používanie batérií deťmi by malo byť pod dohľadom. Nedovoľte deťom vymieňať batérie bez dozoru dospeljej osoby.
35. V prípade prehltnutia batérie okamžite vyhľadajte lekársku pomoc.
36. Udržujte batérie čisté a suché.
37. Pred inštaláciou batérie vyčistite kontakty batérie a tiež kontakty diaľkového ovládača.
38. Vždy vyberte správnu veľkosť a typ batérie, ktorý je najvhodnejší pre zamýšľané použitie. Informácie poskytnuté so zariadením, ktoré vám pomôžu pri správnom výbere batérie, by ste si mali uschovať ako referenciu.
39. Vyberte batérie zo zariadenia, ak ho nebudete dlhší čas používať.
40. Vybité batérie ihneď vyberte.
41. Nevhadzujte batérie do ohňa s výnimkou podmienok schváleného a kontrolovaného spaľovania.
42. Batérie by sa mali likvidovať v špeciálne označených nádobách na určených miestach likvidácie.

43. Tento spotrebič je určený len na použitie v domácnosti na suchých povrchoch. Akékoľvek iné použitie sa považuje za nevhodné a nebezpečné.
44. Výrobca nepreberá zodpovednosť za škody spôsobené nedodržaním návodu na použitie.



**POZOR**

**BATÉRIE UCHOVÁVAJTE MIMO DOSAHU DETÍ**

Prehltnutie batérie môže viesť k chemickým popáleninám, perforácii mäkkých tkanív a smrti. Ťažké popáleniny sa môžu vyskytnúť do 2 hodín po požití. Okamžite vyhľadajte lekársku pomoc.

## POZNAJ SVOJ VYSÁVAČ

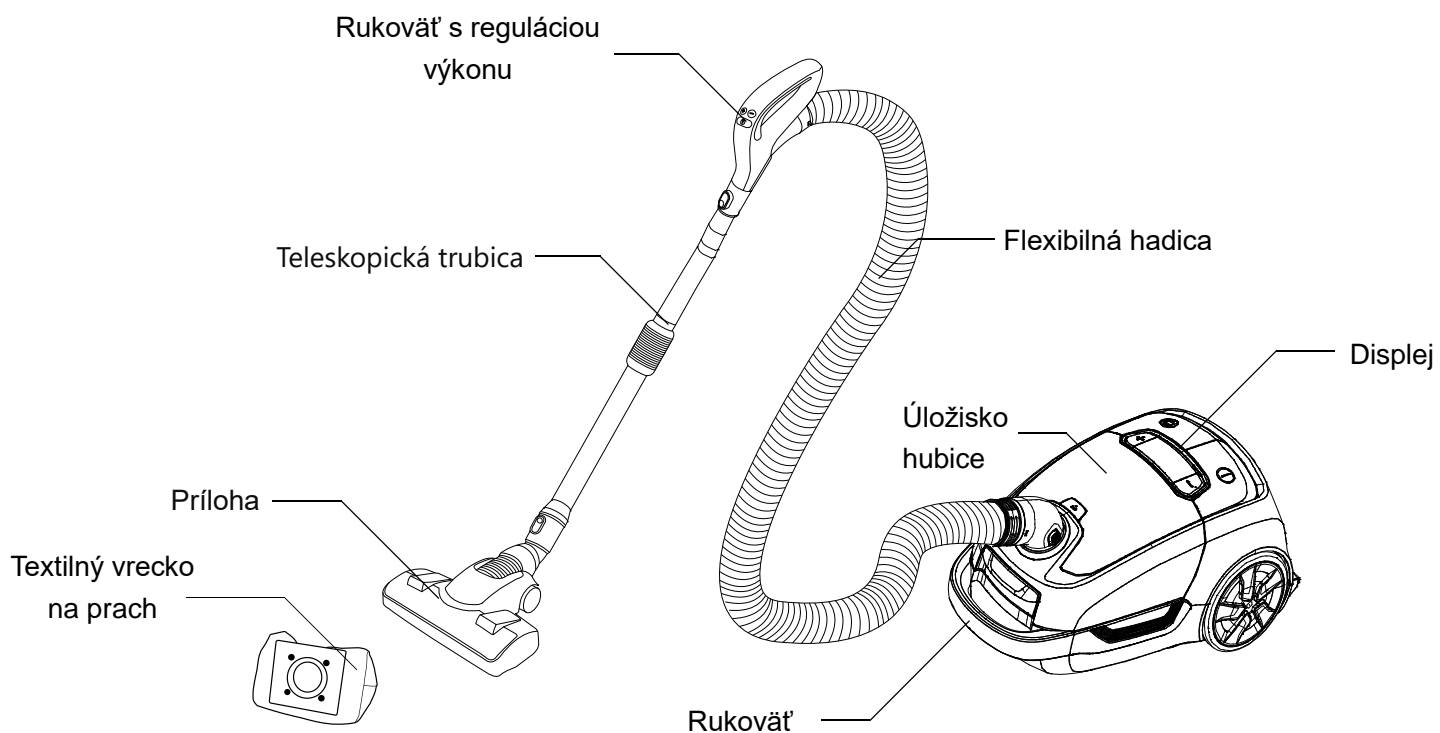

## DOPLNKY

Zariadenie je dodávané so 4 nastavcami a 2 ďalšími tryskami umiestnenými v priehradke. Každý je určený na inú aplikáciu.

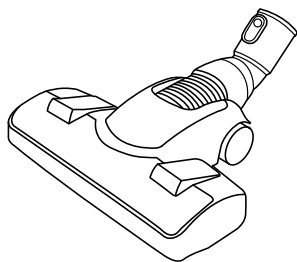

Upevnenie na tvrdú podlahu a koberec

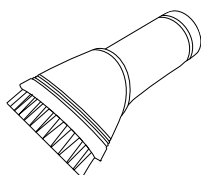

Kefka na prach  
Na nábytok, žalúzie, knihy

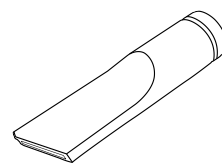

Štrbinový nástroj  
Pre ohrievače, rohy, štrbiny a priestory medzi pohovkami

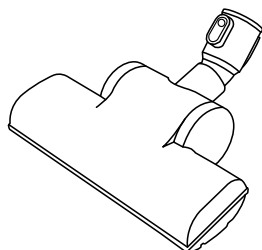

Turbo-kefa

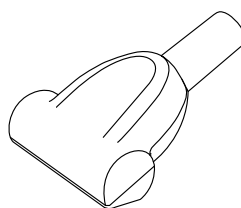

Mini turbokefa

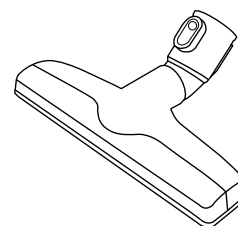

Parquetová príloha

## TECHNICKÁ ŠPECIFIKÁCIA

Nominálny výkon	800 W
Sací výkon	200W
Napätie / Frekvencia	230V ~ 50Hz
Úroveň hluku	68 dB

## ZHROMAŽDENIE

1. Uistite sa, že je zariadenie odpojené
2. Zatlačte konektor hadice do držiaka. Charakteristický zvuk „cvaknutia“ zaisťuje správnu inštaláciu.

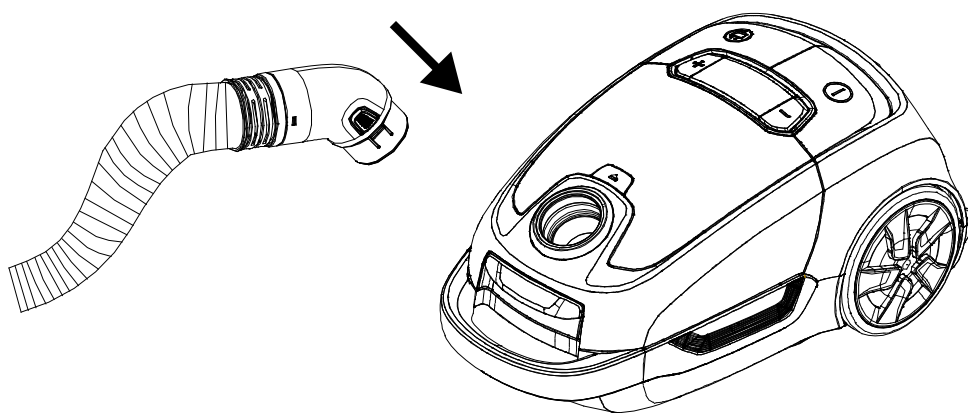

3. Pripojte široký koniec teleskopической trubice k vybranému nastavcu a úzky koniec k rukoväti. Charakteristický zvuk „cvaknutia“ zaisťuje správnu inštaláciu.

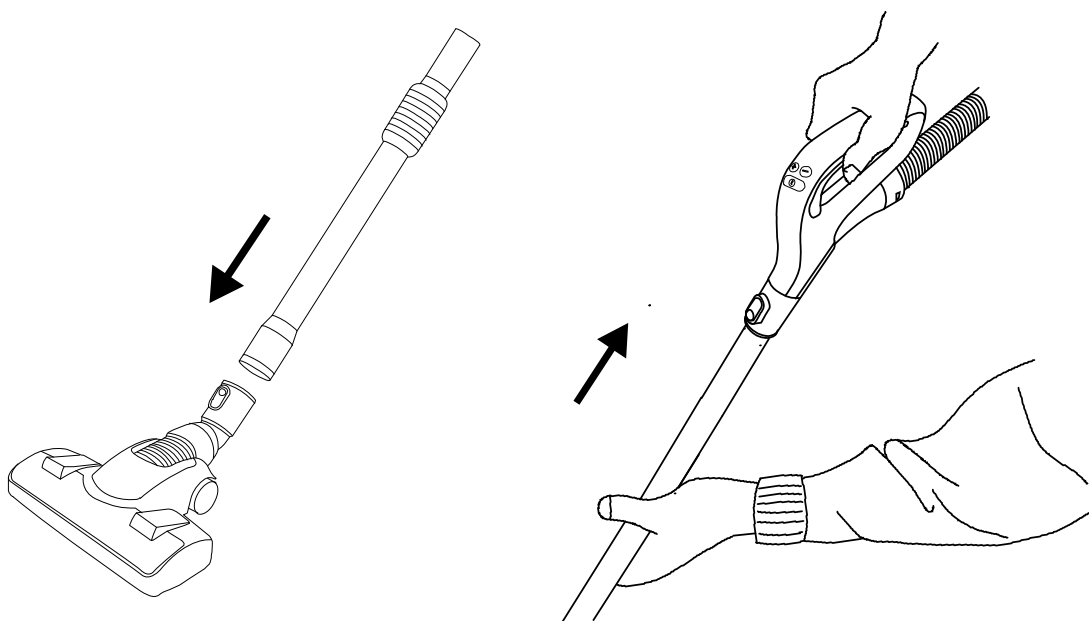

4. Ak chcete nastaviť výšku teleskopickej trubice, posuňte čiernu rukoväť nahor alebo nadol, v závislosti od toho, či chcete trubicu predĺžiť alebo skrátiť, potom posuňte úzku časť trubice do požadovanej polohy, pričom ju držte za rukoväť. Uvoľnite úchop, aby ste uložili pozíciu.

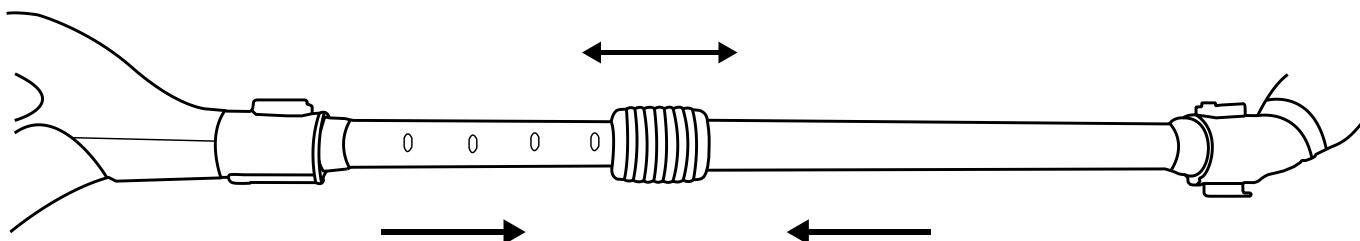

## DEMONTÁŽ

Pred začatím akýchkoľvek činností popísaných nižšie odpojte zariadenie zo siete.

Strieborné tlačidlá sú umiestnené na rukoväti a prídavných konektoroch. Ak chcete komponenty odstrániť, stlačte okrúhle zarážky na tlačidlách.

Hadička sa odoberá súčasným stlačením oboch tlačidiel na boku konektora a potiahnutím smerom k sebe.

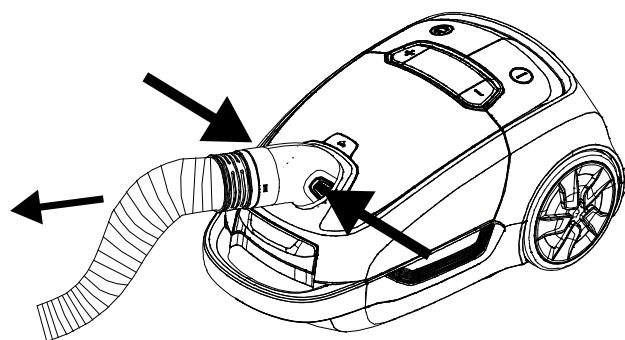
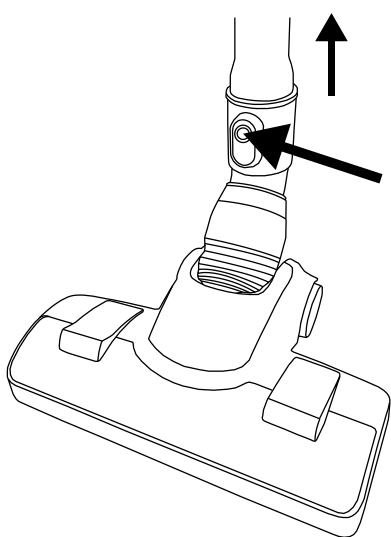



## NÁVOD NA OBSLUHU

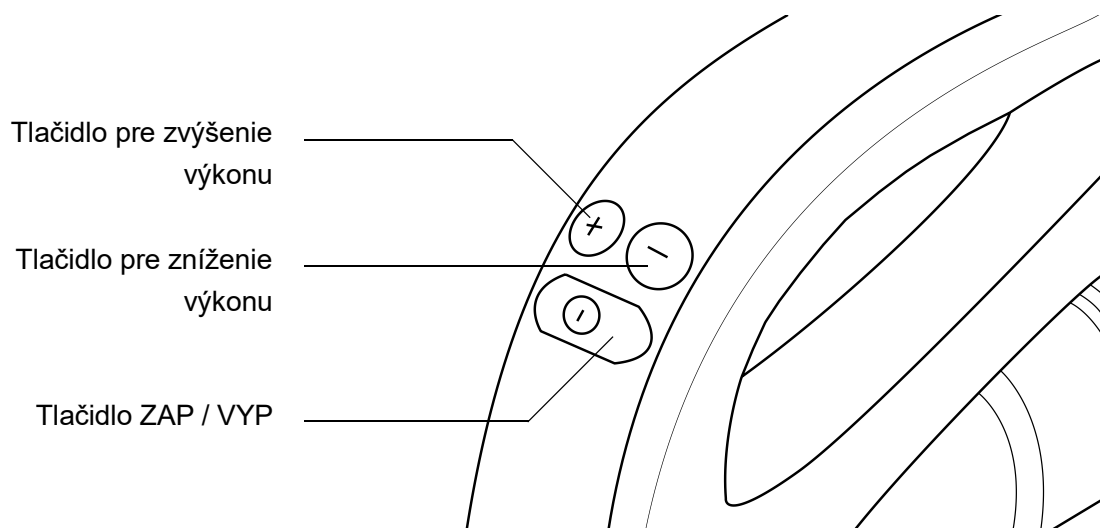
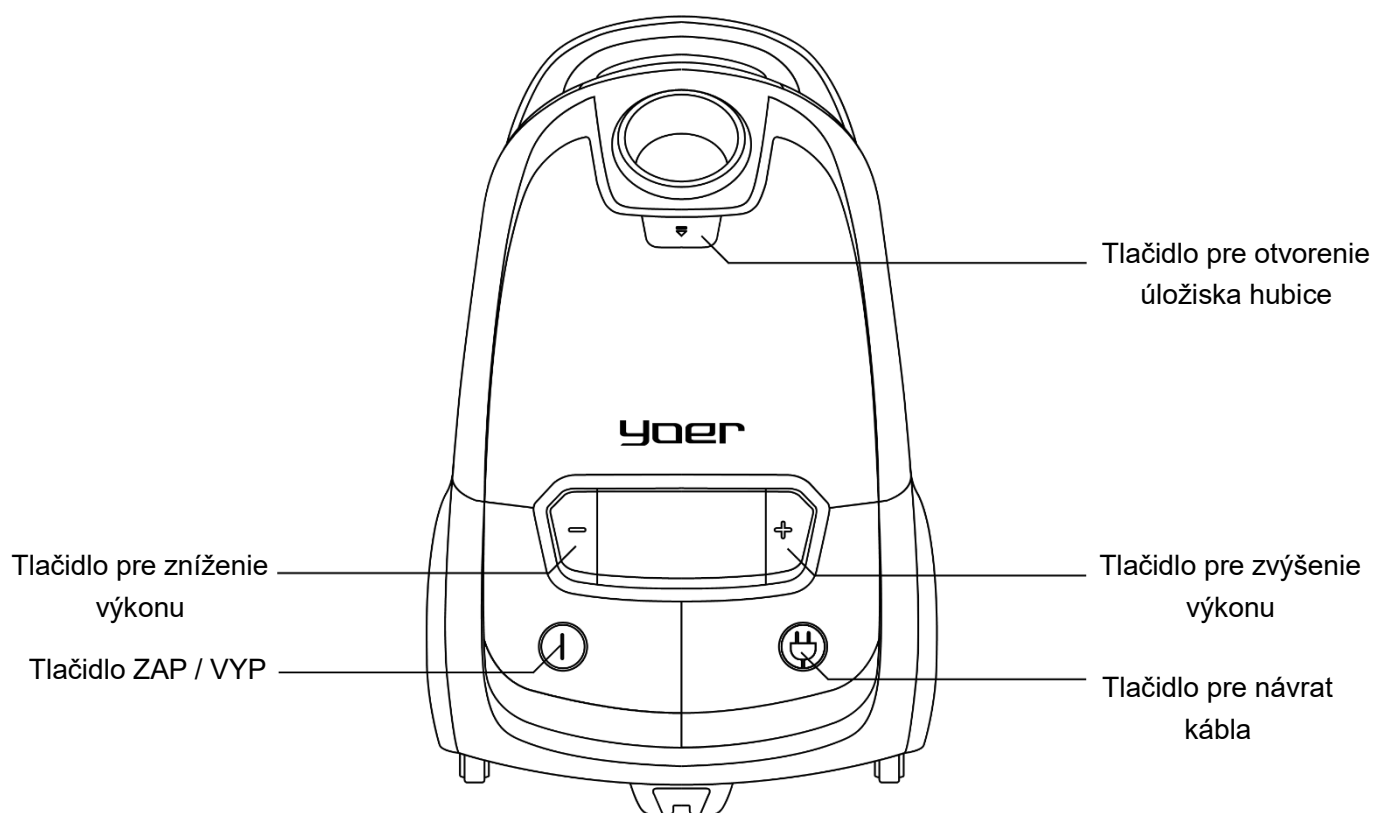

1. Po správnom zložení zariadenia vytiahnite požadovanú dĺžku kábla z valčeka umiestneného v zadnej časti zariadenia. Žltá značka ukazuje na optimálnu dĺžku, zatiaľ čo červená značka ukazuje na maximálnu dĺžku. Neprekračujte maximálnu dĺžku kábla. Po pripojení je zariadenie pripravené na spustenie prevádzky.
2. Stlačením tlačidla ZAP / VYP spustíte vysávanie.
3. Upravte výkon.

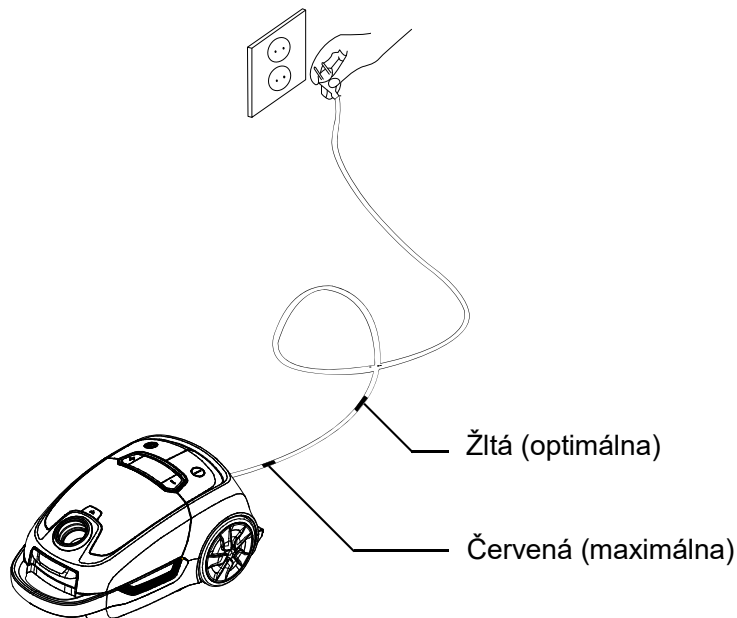

## ÚPRAVA VÝKONU

Vysávač dokáže pracovať v 5 režimoch výkonu. Každý z nich zodpovedá inému navrhovanému použitiu. Výkon je možné regulovať pomocou tlačidiel „+“ a „-“ na tele vysávača a na rukevati.



1. Husté závesné záclony



2. Potahy

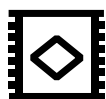

3. Podlahová dlažba



4. Tvrdé podlahy / parkety



5. Koberce

Ak je zvolený výkon pre daný povrch príliš vysoký, ikona režimu 5 sa rozsvieti na červeno. Ak k tomu dôjde, zdvihnite nástavec a nastavte výkon.

**UPOZORNENIE:** Vysávanie krytov okien pomocou režimu s vyšším výkonom ako 1 môže spôsobiť ich roztrhnutie. Taktiež sa neodporúča používať vysávač na obzvlášť jemné potahy.

## PARKOVIŠKO

Na spodnej časti vysávača, ako aj na spodnej strane sú umiestnené úchyty na upevnenie trubice. Umiestnite zariadenie do požadovanej polohy a zasuňte upevňovací hák do závesu.

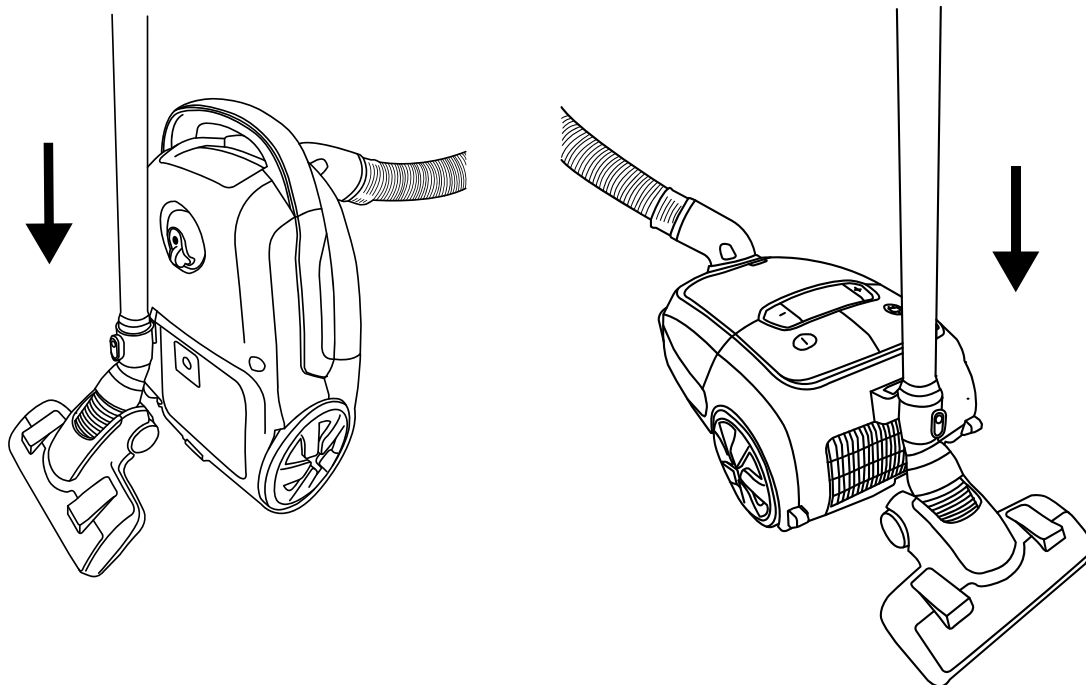

Vertikálny

Horizontálny

## USKLADNENIE DÝZY

Priehradka na prachovú kefu a štrbinový nástavec sa nachádza pod predným krytom vysávača. Ak chcete vybrať trysky, stlačte tlačidlo umiestnené priamo pod držiakom hadice a odklopte kryt.

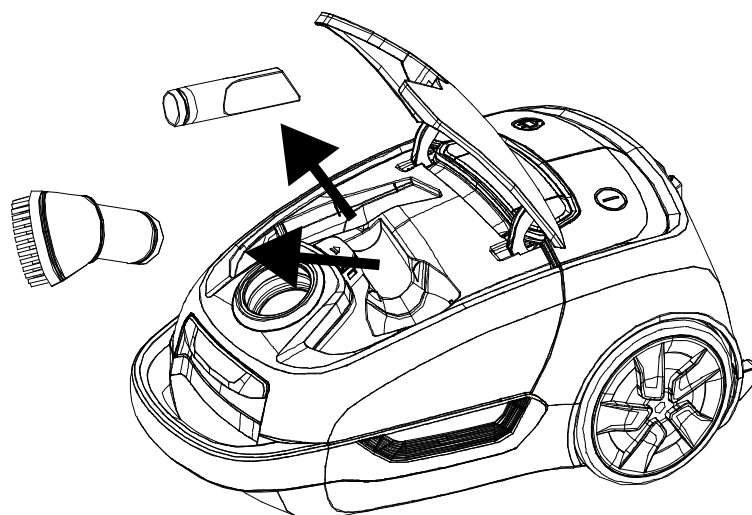

## ČISTENIE A ÚDRŽBA

Pred začatím akýchkoľvek činností popísaných nižšie odpojte zariadenie zo siete. Používajte iba filtre a vrečky na prach odporúčané pre tento vysávač výrobcom.

### I. VÝMENA VRECKA NA PRACH

1. Po odpojení hadice otvorte predné veko zatlačením na západku umiestnenú pod rukoväťou.
2. Vysuňte držiak vrečka na prach a vyberte vrečko na prach.
3. Nainštalujte nové vrečko na prach do držiaka a zasuňte ho späť.

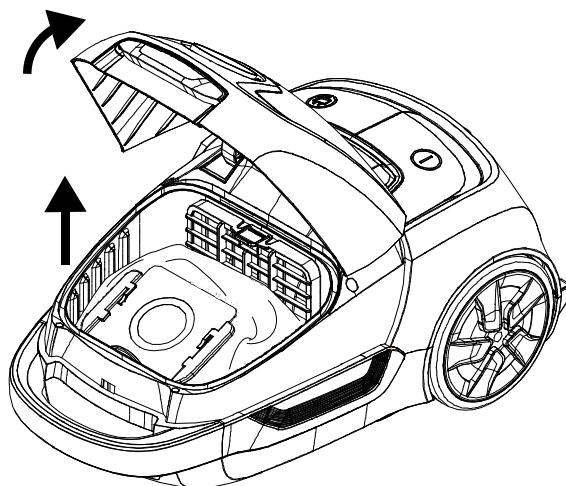

**UPOZORNENIE:** Ak vrečko na prach nie je nainštalované alebo je nainštalované nesprávne, veko sa nezatvorí a normálna prevádzka vysávača nebude možná.

### II. VÝMENA VSTUPNÝCH FILTROV

1. Po odpojení hadice otvorte predné veko potiahnutím západky umiestnenej pod rukoväťou.
2. Odstráňte vrečko na prach.
3. Zložte kryt a vyberte oba filtre.
4. Nainštalujte nové filtre.

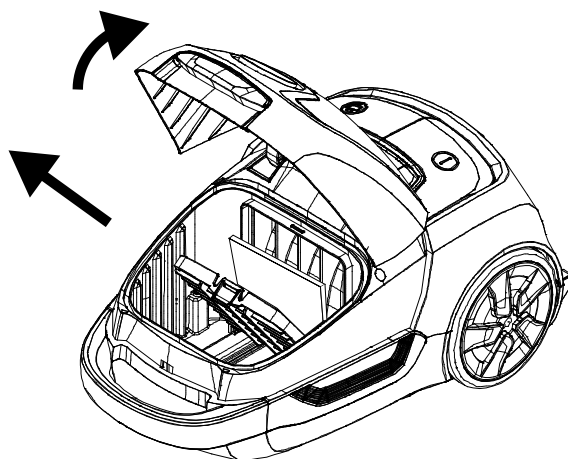

### III. VÝMENA VÝSTUPNÉHO FILTRA

1. Odstráňte kryt umiestnený na zadnej strane vysávača.
2. Zložte kryt a vyberte HEPA filter.
3. Nainštalujte nový filter.

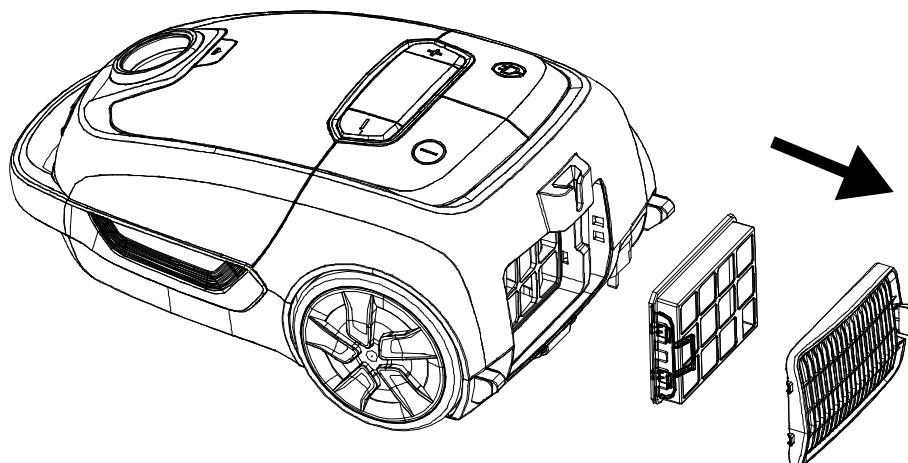

- Filtre je potrebné pravidelne čistiť a je potrebné ich vymieňať aspoň každých 12 mesiacov alebo aj častejšie, ak sú viditeľne znečistené, aby sa zachoval optimálny výkon vysávania.
- Nikdy nepoužívajte vysávač bez nainštalovaných filtrov. V opačnom prípade sa môže znížiť sací výkon a/alebo môže dôjsť k poškodeniu motora.
- HEPA filter je možné umyť pod tečúcou vodou a prirodzene vysušiť.

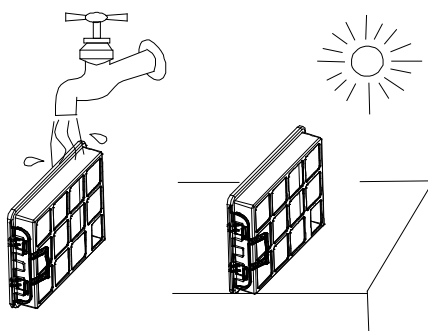

### IV. ČISTENIE ZARIADENIA

- Telo prístroja očistite suchou handričkou.
- Ak je telo veľmi znečistené, je možné na čistenie použiť jemný čistiaci prostriedok, ktorý je potrebné pred použitím zriediť. Potom zariadenie utrite do sucha.
- Nečistite jednotku eróznymi čistiacimi prostriedkami. Môžu spôsobiť deformáciu alebo zmenu farby tela jednotky.
- Uistite sa, že žiadne sacie otvory a výstupy vzduchu nie sú blokové vlasmi, vláknami, prachom atď. Cirkulácia vzduchu musí byť bez prekážok.

## V. ČISTENIE NÁSTAVCA

- Nástavce pravidelne čistite od nahromadených nečistôt.
- Vlasy a vlákna nahromadené okolo valca turbokefy je možné odstrániť bežnými nožnicami, pričom dávajte pozor, aby ste neprerezali štetiny kefy.

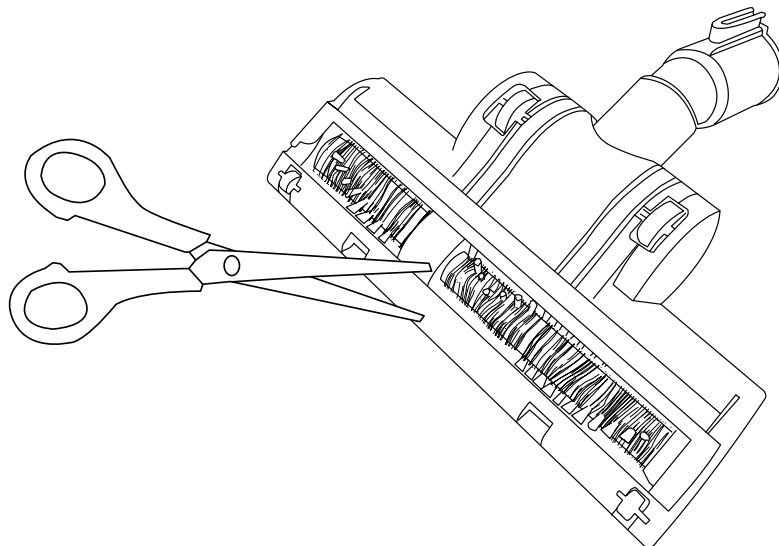

## RIEŠENIE PROBLÉMOV

Problém	Možná príčina	Riešenie
Zariadenie nefunguje	Zástrčka je odpojená od nástennej zásuvky.	Zapojte zástrčku do zásuvky.
Nízky sací výkon	Teleskopická trubica, hadica alebo iná časť sú upchaté.	Odstráňte cudzie telesá z upchatých častí.
	Predné veko je nesprávne zatvorené.	Skontrolujte upevnenie vrečka a vstupného a výstupného filtra. Potom riadne zatvorte predný kryt.
	Filtre nie sú nainštalované.	Nainštalujte filtre.
Hlasný zvuk	Teleskopická trubica, hadica alebo iná časť sú upchaté.	Odstráňte cudzie telesá z upchatých častí.
	Prachové vrečko je naplnené.	Vyprázdnite alebo vymeňte vrečko.
	Vstupné a/alebo výstupné vzduchové filtre sú znečistené.	Vymeňte alebo vyčistite znečistený filter.
Ikona režimu 5 neustále svieti na červeno	Zvolený výkon je príliš vysoký pre vysávaný povrch.	Znížte výkon.
	Prachové vrečko je naplnené.	Vyprázdnite alebo vymeňte vrečko.
Prílohy sa ťažko pohybujú	Zvolený výkon je príliš vysoký pre vysávaný povrch.	Znížte výkon.
Napájací kábel sa úplne nenavíja späť	Šnúrka je zamotaná.	Vytiahnite celú dĺžku napájacieho kábla a znova ho navíňte.

## ŽIVOTNÉ PROSTREDIE



■ Tento výrobok obsahuje recyklovateľné materiály. Nelikvidujte tento výrobok ako netriedený komunálny odpad. Obráťte sa na miestnu samosprávu a informujte sa o najbližšom zbernom mieste.

## ZÁRUKA A OPRAVA

Záruka na produkt zahŕňa chyby spôsobené materiálými alebo výrobnými chybami. Táto záruka je platná iba vtedy, ak bol spotrebič používaný v súlade s pokynmi a za predpokladu, že nebol upravovaný, opravovaný alebo doňho nezasahovala žiadna neoprávnená osoba, alebo poškodený nesprávnym používaním alebo prepravou. Záruka sa nevzťahuje na chyby spôsobené prirodzeným opotrebením komponentov alebo rozbitných prvkov, ako sú sklenené a keramické predmety.

Táto záruka neobmedzuje základné ani žiadne iné práva zákazníka, ktoré mu priznávajú zákony týkajúce sa nákupu spotrebiča.

V prípade reklamácie kontaktujte prosím overeného predajcu alebo servis Yoer. Pri reklamácií priložte informácie o povahe poruchy a doklad o kúpe.



## **POMEMBNI VAROVALNI UKREPI**

**Pri uporabi električnih naprav je treba vedno upoštevati osnovne varnostne ukrepe, vključno z naslednjimi:**

1. Pred uporabo preberite vsa navodila in jih shranite za prihodnjo uporabo.
2. Prepričajte se, da vaša izhodna napetost ustreza napetosti, ki je navedena na nazivni nalepki.
3. Za zaščito pred požarom, električnim udarom in poškodbami kabla, vtiča ali enote ne potaplajte v vodo ali drugo tekočino.
4. Ne uporabljajte naprave in se ne dotikajte vtiča z mokrimi rokami.
5. Naprave ne uporabljajte v bližini kadi, prh ali bazenov.
6. To napravo lahko uporabljajo otroci, stari 8 let in več, ter osebe z zmanjšanimi fizičnimi, senzoričnimi ali duševnimi sposobnostmi ali osebe s pomanjkanjem izkušenj in znanja, če so bili pod nadzorom ali so bili poučeni o varni uporabi naprave in razumejo vključene nevarnosti. Otroci se ne smejo igrati z aparatom. Čiščenja in uporabniškega vzdrževanja ne smejo izvajati otroci brez nadzora.
7. Če je napajalni kabel poškodovan, ga mora zamenjati servis proizvajalca.
8. Napajalnega kabla ne uporabljajte za prenašanje naprave ali kot ročaj, za zapiranje vrat, vlecite za ostre robove ali vogale. S sesalnikom ne hodite po kablu. Kabel hranite stran od vročih površin.
9. Ko izklapljate napravo, držite vtič, ne kabla.

10. Med uporabo funkcije samodejnega navijanja napajalnega kabla držite vtič, da se izognete poškodbam.
11. Pred priključitvijo cevi izključite sesalnik.
12. Če naprava ne deluje, kot bi morala, če vam je padla na tla, se poškodovala, jo pustili zunaj ali dali v tekočino, jo odnesite servisu proizvajalca.
13. Ne poskušajte popravljati, razstavljati ali spreminjati naprave. V notranjosti ni delov, ki bi jih lahko servisiral uporabnik.
14. Pri uporabi podaljška poskrbite, da ne presežete največje nazivne delovne moči/obremenitve podaljška.
15. Izklopite napravo, ko je ne uporabljate ali pred čiščenjem ali prenašanjem.
16. Izklopite napravo, preden jo odklopite.
17. Ne vstavljajte tujih predmetov in ne dovolite, da bi lasje, kosmi, prah itd. blokirali odprtine za izpust zraka. Prepričajte se, da so čisti, da je kroženje zraka neovirano.
18. Če se med delovanjem zamašijo sesalne odprtine naprave, sesalnik nemudoma izključite, izključite iz električnega omrežja in odstranite predmete, ki vas ovirajo. Nato lahko napravo znova vklopite.
19. Prepričajte se, da ohlapna oblačila, lasje, prsti in drugi deli telesa ne pridejo v odprtine na napravi ali v njene gibljive dele.
20. Pri sesanju stopnic bodite previdni.

21. Sesalnika ne uporabljajte v neposredni bližini kaminov in drugih virov ognja.
22. Naprave ne uporabljajte za sesanje kadilskih ali gorečih predmetov, kot so cigarete, vžigalice ali vroč pepel.
23. Naprave ne uporabljajte za sesanje vnetljivih ali gorljivih snovi, kot je bencin, ne uporabljajte na območjih, kjer so lahko prisotne takšne snovi.
24. Ne uporabljajte sesalnika brez vrečke za prah in/ali filtrov. Uporabljajte samo dodatke, ki jih za ta sesalnik priporoča proizvajalec.
25. Baterije hranite izven dosega otrok.
26. Ne polnite baterij, ki jih ni mogoče polniti.
27. Ne razstavljajte, odpirajte ali uničujte baterij.
28. Ne segrevajte baterij. Baterij ne izpostavljajte vročini ali ognju. Izogibajte se shranjevanju na neposredni sončni svetlobi.
29. Ne povzročajte kratkega stika baterij. Baterij ne shranjujte naključno v škatli ali predalu, kjer lahko pride do kratkega stika med seboj ali zaradi drugih kovinskih predmetov.
30. Ne vzemite baterije iz originalne embalaže, dokler ni potrebna za uporabo.
31. Baterij ne izpostavljajte mehanskim udarcem.
32. Če baterija pušča, ne dovolite, da tekočina pride v stik s kožo ali očmi. Če je prišlo do stika, sperite prizadeto mesto z veliko vode in poiščite zdravniško pomoč.

33. Prepričajte se, da so baterije pravilno nameščene glede na polariteto (+ in –).
34. Otroci morajo uporabljati baterije pod nadzorom. Otrokom ne dovolite zamenjave baterij brez nadzora odrasle osebe.
35. Če ste baterijo zaužili, takoj poiščite zdravniško pomoč.
36. Baterije naj bodo čiste in suhe.
37. Pred namestitvijo baterije očistite kontakte baterije in tudi tiste na daljinskem upravljalniku.
38. Vedno izberite pravilno velikost in vrsto baterije, ki je najbolj primerna za predvideno uporabo. Informacije, ki so priložene opremi za pomoč pri pravilni izbiri baterije, je treba hraniti kot referenco.
39. Odstranite baterije iz opreme, če je ne boste uporabljali dlje časa.
40. Takoj odstranite izpraznjene baterije.
41. Baterij ne mečite v ogenj, razen pod pogoji odobrenega in nadzorovanega sežiganja.
42. Baterije je treba odvreči v posebej označene posode na določenih mestih za odlaganje.
43. Ta aparat je namenjen samo za uporabo v gospodinjstvu, na suhih površinah. Vsaka druga uporaba se šteje za neprimerno in nevarno.
44. Proizvajalec ne prevzema odgovornosti za škodo, ki bi nastala zaradi neupoštevanja navodil.



## OPOZORILO

### **BATERIJE HRANITE IZVEN DOSEGA OTROK**

Zaužitje baterije lahko povzroči kemične opekline, predrtnje mehkega tkiva in smrt. Hude opekline se lahko pojavijo v 2 urah po zaužitju. Takoj poiščite zdravniško pomoč.

## SPOZNAJTE SVOJ SESALNIK

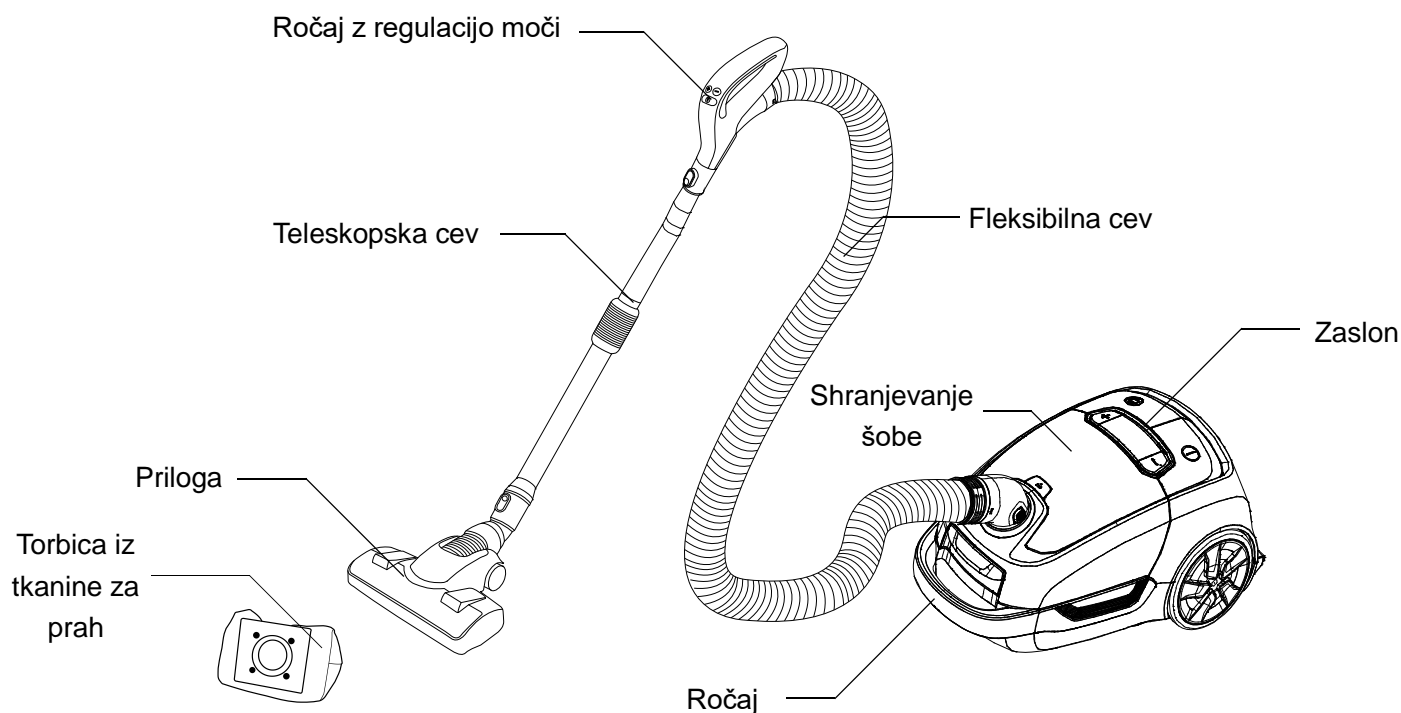

## DODATKI

Napravi so priloženi 4 nastavki in 2 dodatni šobi, ki se nahajata v predalu. Vsak je namenjen drugačni uporabi.

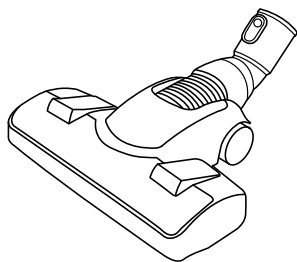

Pritrditev za trda tla in preproge

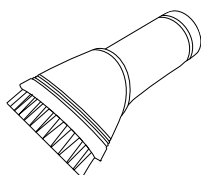

Krtača za prah  
Za pohištvo, žaluzije, knjige

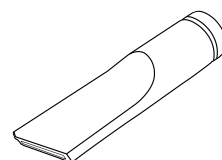

Orodje za reže  
Za grelnike, vogale, reže in prostore  
med blazinami sedežnih garnitur

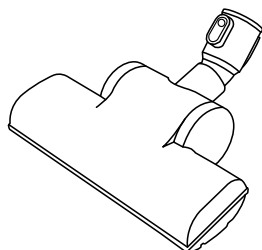

Turbo krtača

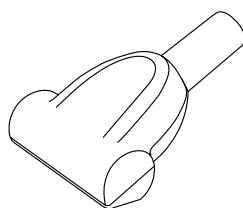

Mini turbo krtača

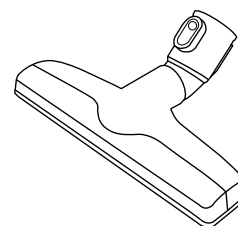

Nastavek za parket

**TEHNIČNA SPECIFIKACIJA**

Nazivna moč	800 W
Sesalna moč	200 W
Napetost / frekvenca	230V ~50Hz
Stopnja hrupa	68 dB

**MONTAŽA**

1. Prepričajte se, da je naprava izklopljena
2. Potisnite priključek cevi v nosilec. Značilen zvok "klik" zagotavlja pravilno namestitev.

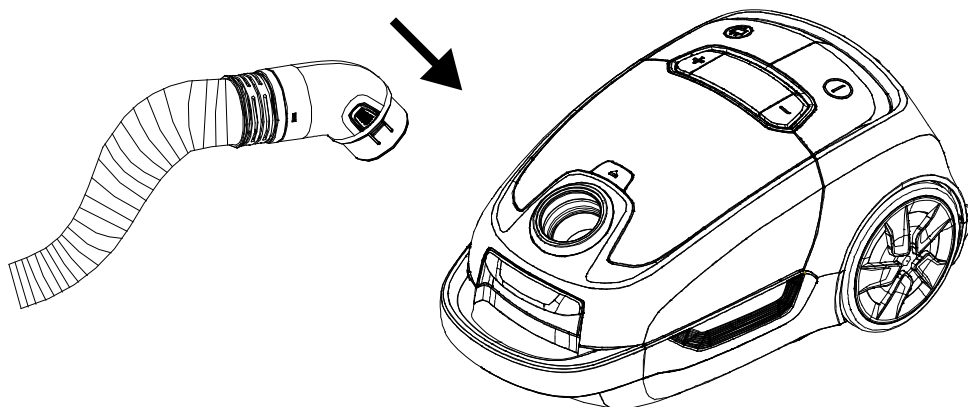

3. Širok konec teleskopske cevi povežite z izbranim nastavkom, ožji konec pa z ročajem. Značilen zvok "klik" zagotavlja pravilno namestitev.

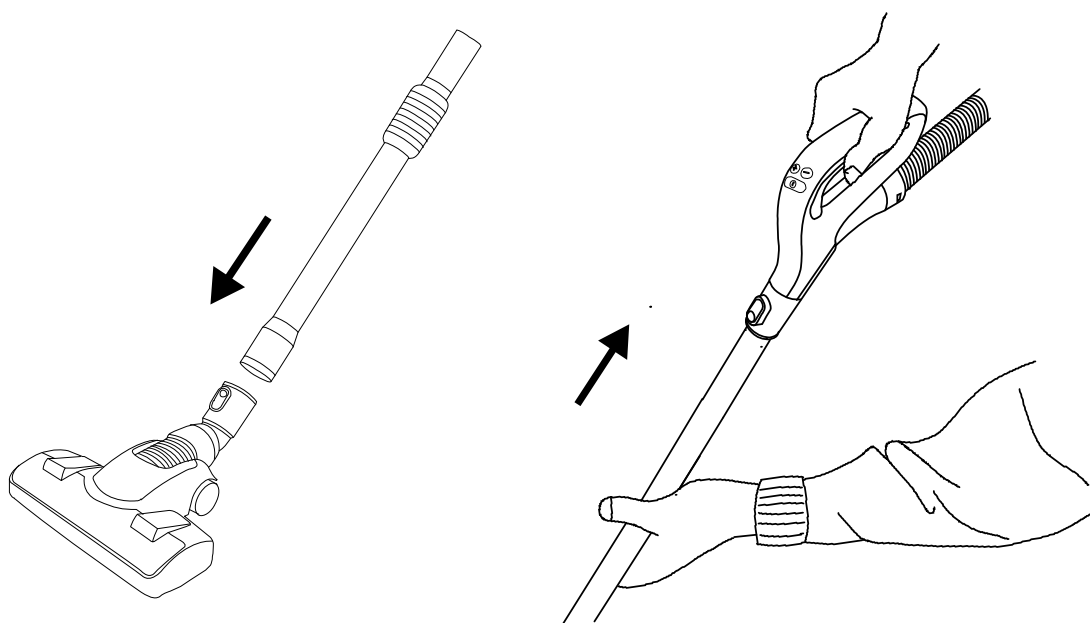

4. Za nastavitev višine teleskopske cevi premaknite črni ročaj navzgor ali navzdol, odvisno od tega, ali želite cev podaljšati ali skrajšati, nato pa ožji del cevi premaknite v zeleni položaj, medtem ko ga držite za ročaj. Spustite prijem, da shranite položaj.

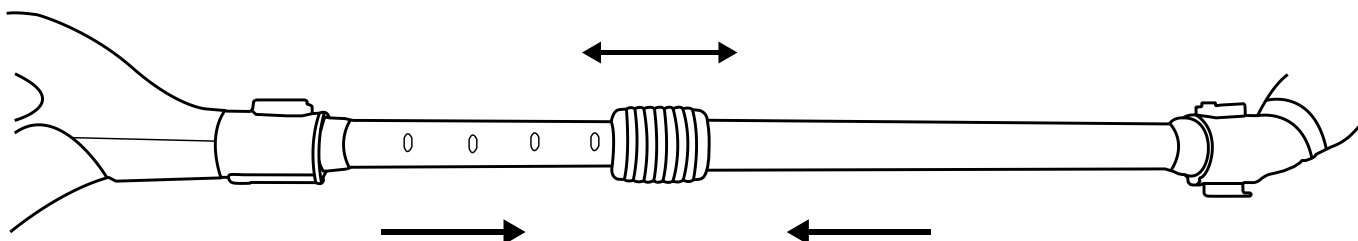

## RAZSTAVLJANJE

Preden začnete s katero od spodaj opisanih dejavnosti, odklopite napravo.

Srebrni gumbi se nahajajo na ročaju in priključkih. Če želite odstraniti komponente, pritisnite okroglo vdolbino na gumbih.

Cev odstranimo tako, da hkrati pritisnemo oba gumba ob strani konektorja in jo potegnemo k sebi.

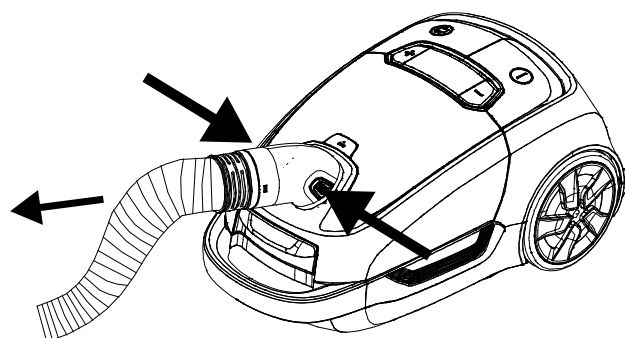
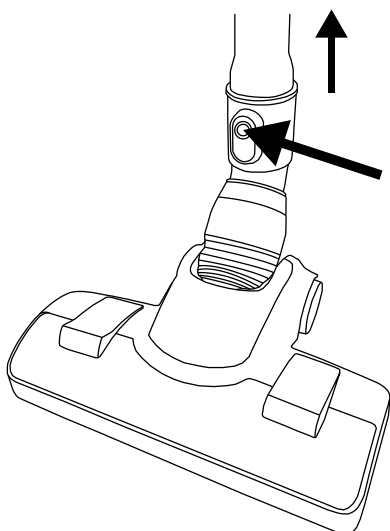



## NAVODILA ZA UPORABO

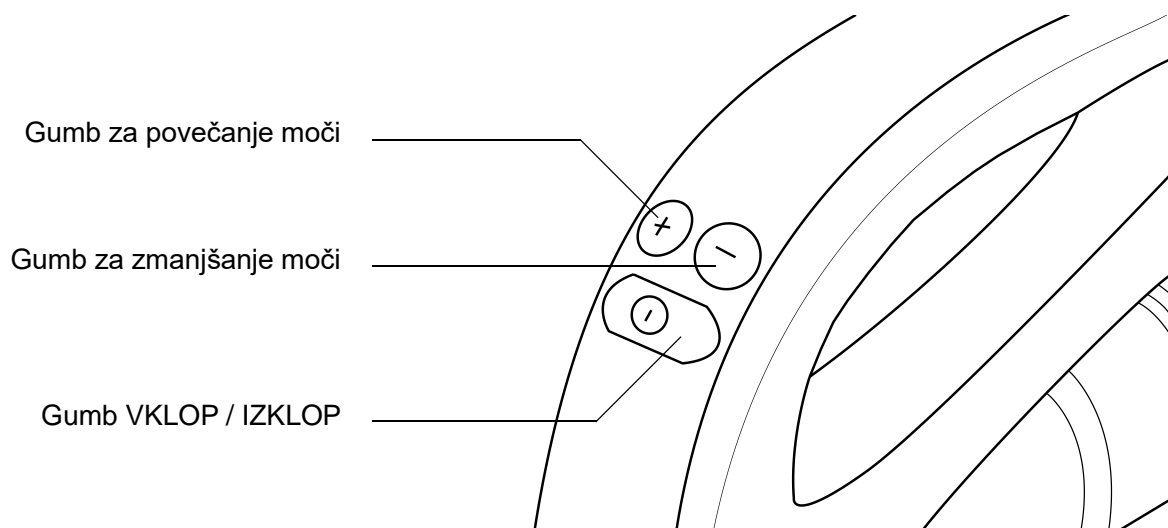
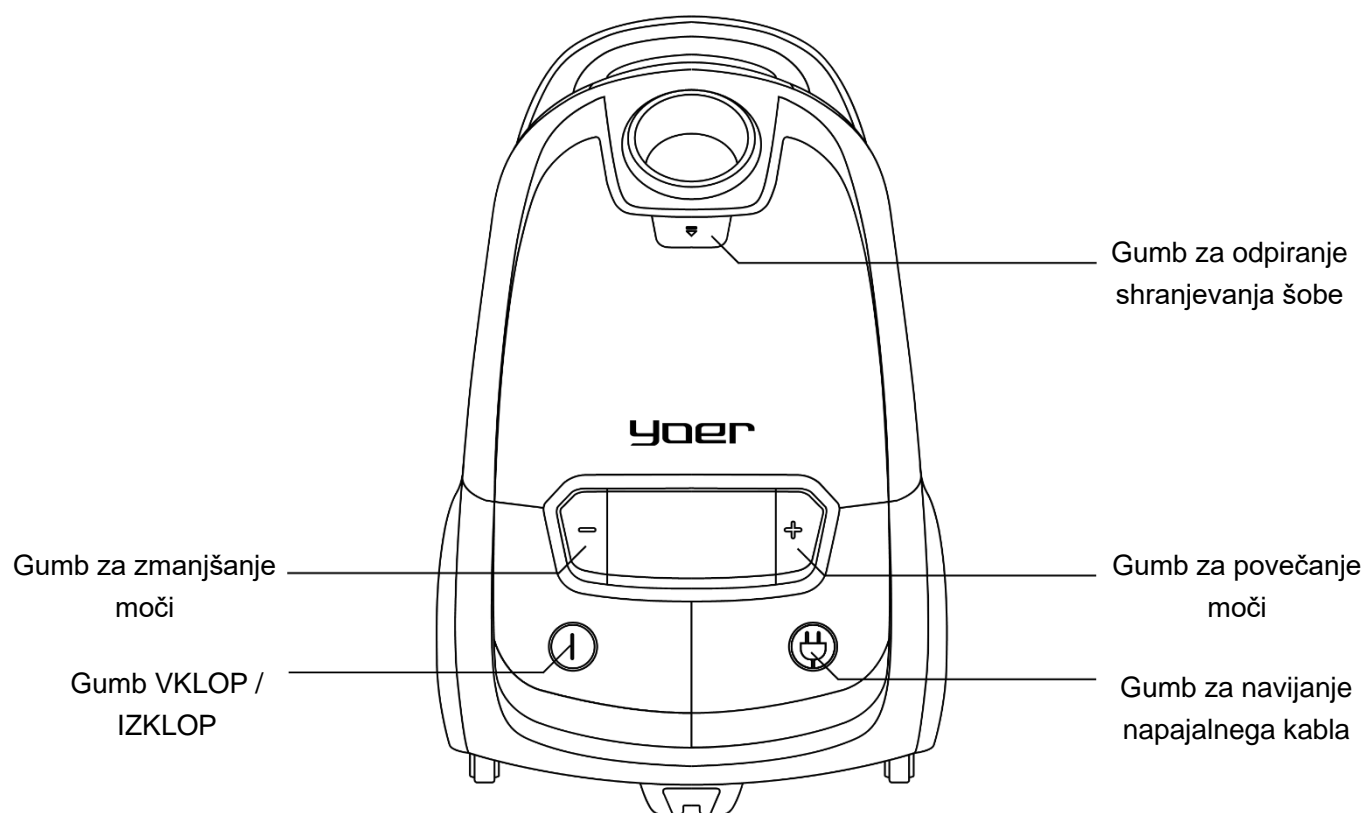

1. Ko ste napravo pravilno sestavili, potegnite želeto dolžino kabla z valja, ki se nahaja na zadnji strani naprave. Rumena oznaka kaže na optimalno dolžino, rdeča pa na največjo dolžino. Ne prekoračite največje dolžine kabla. Po priključitvi je naprava pripravljena za začetek delovanja.
2. Za začetek sesanja pritisnite gumb VKLOP / IZKLOP.
3. Prilagodite moč.

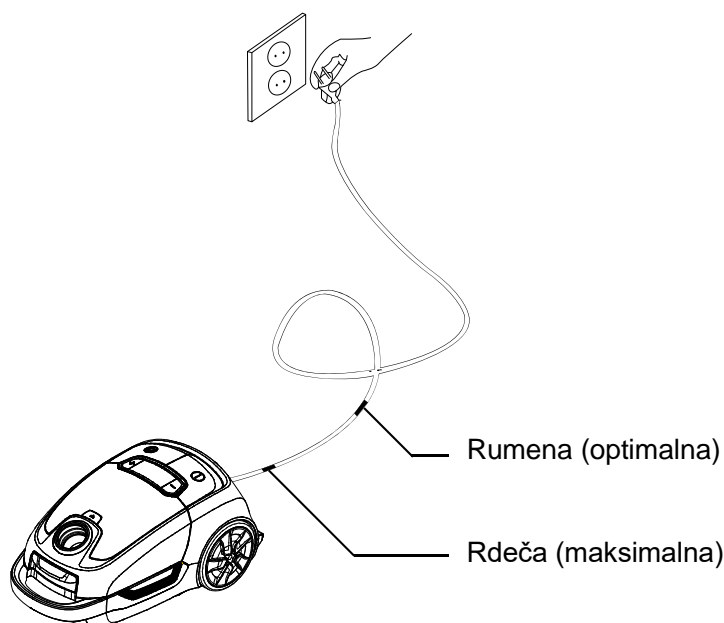

## PRILAGODITEV MOČI

Sesalnik lahko deluje v 5 načinih moči. Vsak od njih ustreza različni predlagani uporabi. Moč lahko regulirate z gumboma "+" in "-" na ohišju vakuuma in ročaju.



1. Debeli zavesi iz tkanine



2. Talne obloge

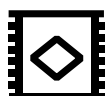

3. Talna ploščica



4. Trda tla / parketi



5. Preproge

Če je izbrana moč previsoka za določeno površino, bo ikona načina 5 zasvetila rdeče. Če se to zgodi, dvignite nastavek in prilagodite moč.

**POZOR:** Sesanje okenskih pokrovov z uporabo načina z večjo močjo od 1 lahko povzroči, da se strgajo. Prav tako ni priporočljivo uporabljati sesalnika na posebej občutljivih prevlekah.

## PARKIRANJE

Na spodnjem delu sesalnika, kot tudi na spodnji strani, so nameščene cevne spojke. Napravo postavite v zeleni položaj in pritrdilni kavelj potisnite v kljuko.

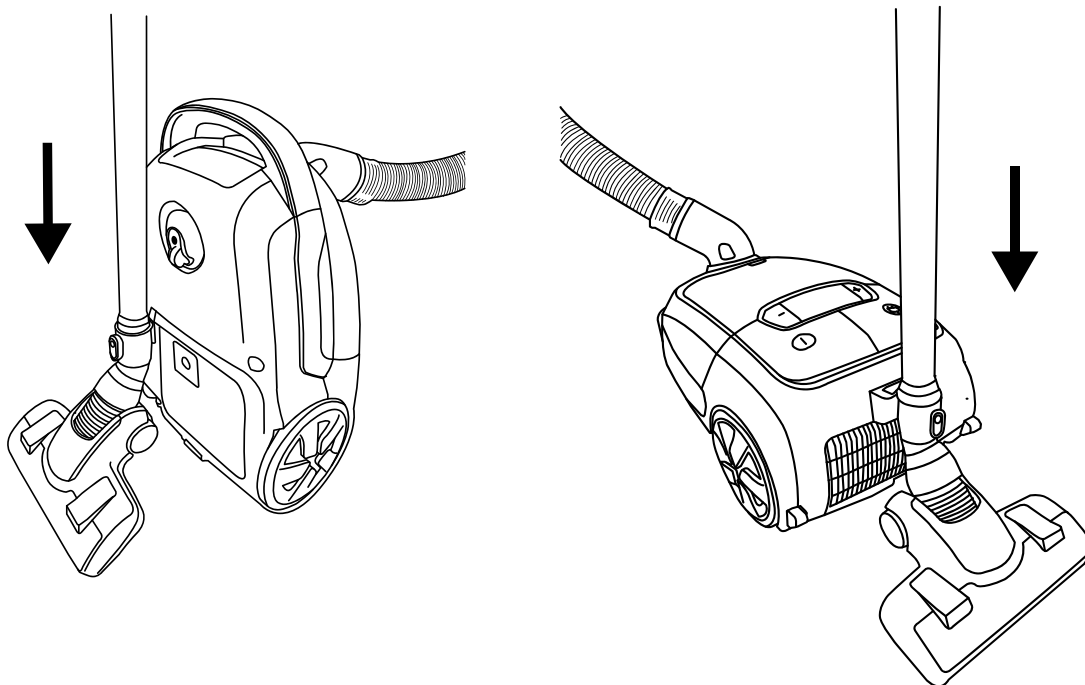

Navpično

Horizontalno

## SHRANJEVANJE ŠOB

Predal za krtačo za prah in orodje za reže se nahaja pod sprednjim pokrovom sesalnika. Če želite odstraniti šobe, pritisnite gumb, ki se nahaja neposredno pod nastavkom za cev, in zložite pokrov nazaj.

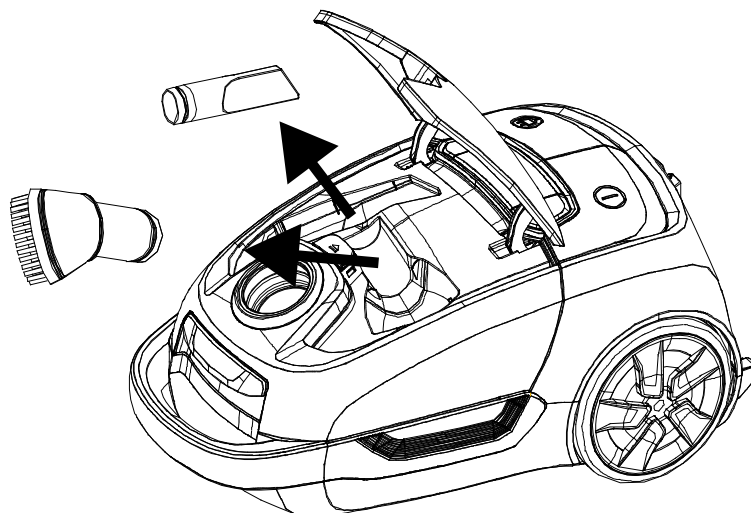

## ČIŠČENJE IN VZDRŽEVANJE

Preden začnete s katero od spodaj opisanih dejavnosti, odklopite napravo. Uporabljajte samo filtre in vrečke za prah, ki jih za ta sesalnik priporoča proizvajalec.

### I. ZAMENJAVA VREČKE ZA PRAH

1. Ko ste odklopili cev, odprite sprednji pokrov s pritiskom na zapah pod ročajem.
2. Potisnite držalo vrečke za prah in odstranite vrečko za prah.
3. Namestite novo vrečko za prah v držalo in jo potisnite nazaj.

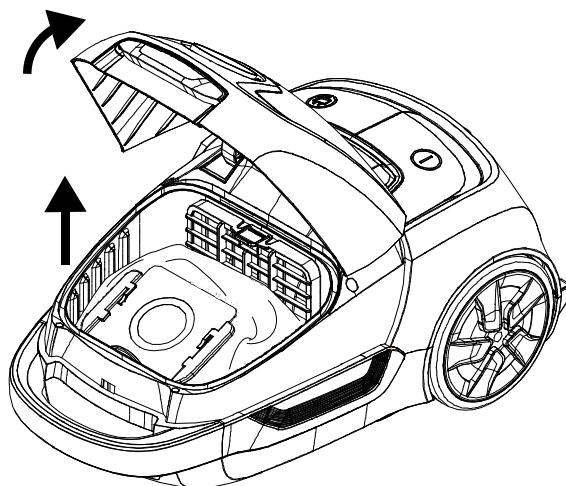

**POZOR:** Če vrečka za prah ni nameščena ali je nameščena nepravilno, se pokrov ne bo zaprl in normalno delovanje sesalnika bo onemogočeno.

### II. ZAMENJAVA DOVODNIH FILTROV

1. Ko ste odklopili cev, odprite sprednji pokrov tako, da povlečete nazaj zapah pod ročajem.
2. Odstranite vrečko za prah.
3. Zložite pokrov in odstranite oba filtra.
4. Namestite nove filtre.

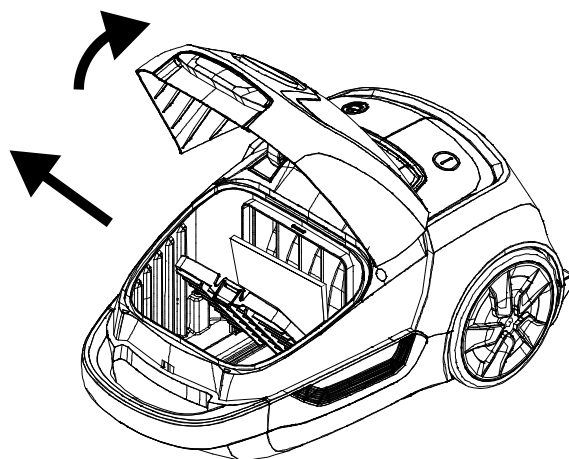

### III. ZAMENJAVA IZSTOPNEGA FILTRA

1. Odstranite pokrov, ki se nahaja na zadnji strani sesalnika.
2. Zložite pokrov nazaj in odstranite filter HEPA.
3. Namestite nov filter.

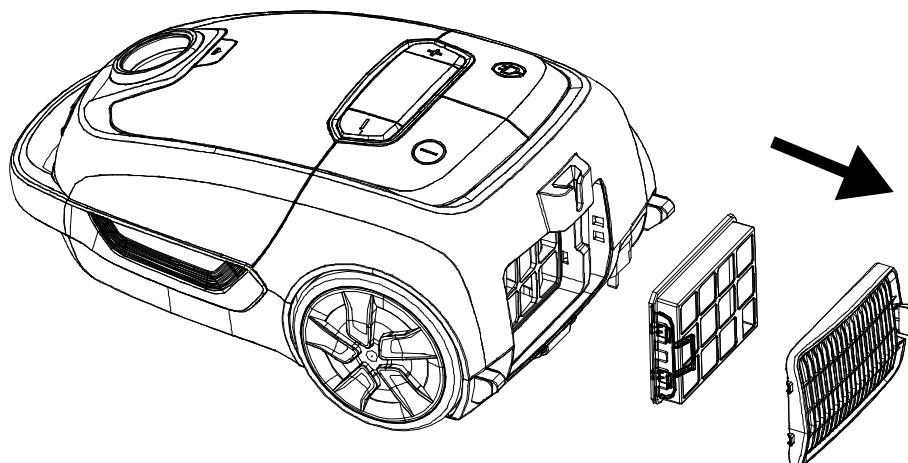

- Filtre je treba redno čistiti in jih je treba zamenjati vsaj vsakih 12 mesecev ali pogosteje, če so vidno umazani, da ohranite optimalno učinkovitost sesanja.
- Nikoli ne uporabljajte sesalnika brez nameščenih filtrov. V nasprotnem primeru se lahko sesalna moč zmanjša in/ali pride do poškodbe motorja.
- Filter HEPA lahko operete s tekočo vodo in naravno posušite.

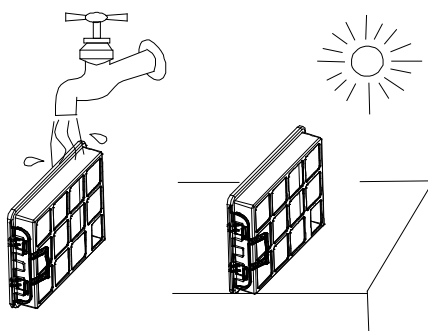

### IV. ČIŠČENJE NAPRAVE

- Ohišje naprave očistite s suho krpo.
- Če je karoserija zelo umazana, lahko za čiščenje uporabite blag detergent, ki ga morate pred uporabo razredčiti. Nato napravo obrišite do suhega.
- Enote ne čistite z erozivnimi detergenti. Lahko povzročijo popačenje ali razbarvanje ohišja enote.
- Prepričajte se, da nobena sesalna in izhodna odprtina za zrak ni blokirana z lasmi, kosmi, prahom itd. Kroženje zraka mora biti neovirano.

**V. ČIŠČENJE NASTAVKOV**

- Redno čistite priključke nabranih umazanije.
- Lase in vlakna, ki se naberejo okoli valja turbo krtače, lahko odstranite z običajnimi škarjami, pri čemer pazite, da ne prerežete ščetin krtače.

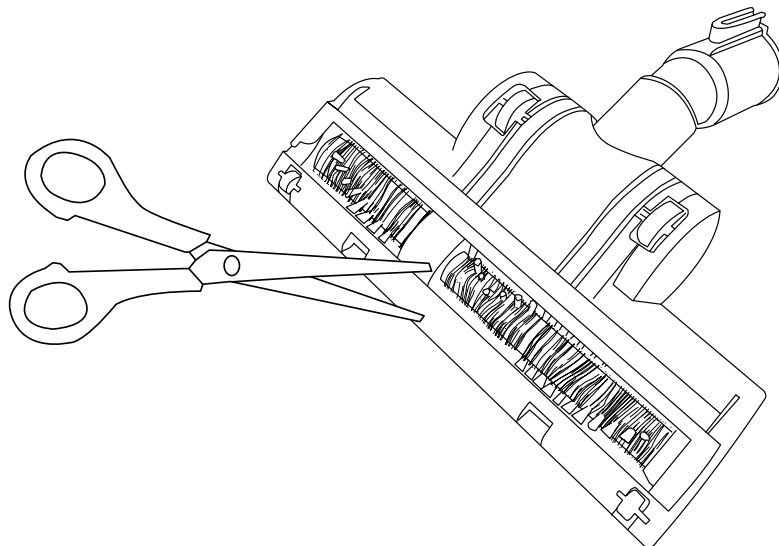

## ODPRAVLJANJE TEŽAV

Problem	Možen vzrok	rešitev
Naprava ne deluje	Napajalni vtič je izključen iz stenske vtičnice.	Napajalni vtič priključite v stensko vtičnico.
Nizka sesalna moč	Teleskopska cev, cev ali drug del je zamašen.	Odstranite tujke iz zamašenih delov.
	Sprednji pokrov je nepravilno zaprt.	Preverite pritrditev vreče ter vstopnega in izstopnega filtra. Nato pravilno zaprite sprednji pokrov.
	Filtri niso nameščeni.	Namestite filtre.
Glasi hrup	Teleskopska cev, cev ali drug del je zamašen.	Odstranite tujke iz zamašenih delov.
	Vrečka za prah je napolnjena.	Izpraznite ali zamenjajte vrečko.
	Filtri za vstop in/ali izhod zraka so umazani.	Zamenjajte ali očistite umazan filter.
Ikona načina 5 stalno sveti rdeče	Izbrana moč je previsoka za posesano površino.	Zmanjšajte moč.
	Vrečka za prah je napolnjena.	Izpraznite ali zamenjajte vrečko.
Nastavke je težko premikati	Izbrana moč je previsoka za posesano površino.	Zmanjšajte moč.
Napajalni kabel se ne navije do konca	Vrvica je zapletena.	Izvlecite napajalni kabel po celotni dolžini in ga znova navijte nazaj.

## OKOLJE



■ Ta izdelek vsebuje materiale, ki jih je mogoče reciklirati. Tega izdelka ne odvrzite med nesortirane komunalne odpadke. Za najbližje zbirno mesto se obrnite na lokalno občino.

## GARANCIJA IN POPRAVILO

Garancija izdelka vključuje napake, ki so posledica napak v materialu ali izdelavi. Ta garancija velja le, če je bil aparat uporabljen v skladu z navodili in pod pogojem, da ga ni spreminjala, popravljala ali vanj posegala nepooblaščen oseba ali da je bil poškodovan zaradi napačne uporabe ali transporta. Garancija ne velja za okvare, ki so posledica naravne obrabe komponent ali lomljivih predmetov, kot so stekleni in keramični predmeti.

Ta garancija ne omejuje kupčevih osnovnih ali drugih pravic, ki jih daje zakonodaja v zvezi z nakupom aparata.

V primeru uveljavljanja garancije se obrnite na preverjenega prodajalca ali servis Yoer. Ob oddaji reklamacije priložite podatke o naravi okvare in dokazilo o nakupu.



## **ВАЖЛИВІ ЗАХОДИ**

**Під час користування електричними приладами слід завжди дотримуватись основних заходів безпеки, зокрема таких:**

1. Перед використанням прочитайте всі інструкції та збережіть їх для подальшого використання.
2. Переконайтеся, що напруга вашої розетки відповідає напрузі, зазначеній на паспортній табличці.
3. Щоб захиститися від пожежі, ураження електричним струмом і травм, не занурюйте шнур, вилку або пристрій у воду чи іншу рідину.
4. Не користуйтеся пристроєм і не торкайтеся вилки мокрими руками.
5. Не використовуйте пристрій поблизу ванн, душів або басейнів.
6. Цим пристроєм можуть користуватися діти віком від 8 років і особи з обмеженими фізичними, сенсорними чи розумовими здібностями або ті, хто не має досвіду та знань, якщо вони перебувають під наглядом або проінструктовані щодо безпечного використання пристрою та розуміють небезпеки. Діти не повинні гратися з пристроєм. Чищення та технічне обслуговування не повинні проводити діти без нагляду.
7. Якщо шнур живлення пошкоджено, його має замінити сервісна служба виробника.

8. Не використовуйте шнур живлення, щоб переносити прилад або використовувати його як ручку, закривати дверцята, тягнути за гострі краї або кути. Не проводьте пилососом по шнуру. Тримайте шнур подалі від гарячих поверхонь.
9. Відключаючи пристрій, тримайтеся за вилку, а не за шнур.
10. Використовуючи функцію автоматичного змотування шнура живлення, тримайтеся за вилку, щоб уникнути травм.
11. Перед підключенням шланга від'єднайте пилосос від мережі.
12. Якщо пристрій не працює належним чином, його впустили, пошкодили, залишили на вулиці або помістили в рідину, його слід доставити в сервісну службу виробника.
13. Не намагайтеся ремонтувати, розбирати або модифікувати прилад. Всередині немає частин, які обслуговує користувач.
14. Використовуючи подовжувач, переконайтеся, що ви не перевищили максимальну номінальну робочу потужність/навантаження подовжувача.
15. Відключайте пристрій від мережі, коли він не використовується або перед чищенням чи перенесенням.
16. Перед від'єднанням від мережі вимкніть пристрій.
17. Не кладіть сторонні предмети та не дозволяйте волосся, ворсу, пилу тощо блокувати вентиляційні отвори. Переконайтеся, що вони чисті, щоб не було перешкод для циркуляції повітря.

18. Якщо всмоктувальні отвори пристрою забиваються під час роботи, негайно вимкніть пилосос, від'єднайте його від мережі та видаліть предмети, що заважають. Після цього пристрій можна знову ввімкнути.
19. Слідкуйте за тим, щоб вільний одяг, волосся, пальці та інші частини тіла не потрапили в отвори пристрою або його рухомі частини.
20. Будьте обережні, пилососячи сходи.
21. Не використовуйте пилосос у безпосередній близькості від камінів та інших джерел вогню.
22. Не використовуйте пристрій для пилососу куріння або спалювання предметів, таких як сигарети, сірники або гарячий попіл.
23. Не використовуйте пристрій для всмоктування легкозаймистих або горючих речовин, таких як бензин, не використовуйте в місцях, де такі речовини можуть бути присутніми.
24. Не використовуйте пилосос без мішка для пилу та/або фільтрів. Використовуйте лише аксесуари, рекомендовані виробником для цього пилососа.
25. Тримайте батареї в недоступному для дітей місці.
26. Не перезаряджайте неперезаряджувані батареї.
27. Не розбирайте, не відкривайте та не знищуйте батареї.

28. Не нагрівайте батареї. Не піддавайте батареї впливу тепла або вогню. Уникайте зберігання під прямими сонячними променями.
29. Не допускайте короткого замикання батарей. Не зберігайте батареї випадково в ящику чи ящику, де вони можуть замикнути одна одну або замикнути інші металеві предмети.
30. Не виймайте батарею з її оригінальної упаковки, доки вона не знадобиться для використання.
31. Не піддавайте батареї механічним ударам.
32. У разі витіку батареї не допускайте потрапляння рідини на шкіру або в очі. Якщо відбувся контакт, промийте уражену ділянку великою кількістю води та зверніться до лікаря.
33. Переконайтеся, що батареї встановлено правильно з дотриманням полярності (+ і –).
34. За використанням батарейок дітьми слід стежити. Не дозволяйте дітям замінювати батареї без нагляду дорослих.
35. негайно зверніться до лікаря, якщо ви проковтнули батарею.
36. Тримайте батареї чистими та сухими.
37. Перед встановленням батареї очистіть контакти батареї, а також контакти пульта дистанційного керування.
38. Завжди вибирайте правильний розмір і тип акумулятора, який найбільше підходить для використання за призначенням. Інформацію, що надається разом з обладнанням, щоб допомогти правильно вибрати акумулятор, слід зберігати для довідки.

39. Вийміть батареї з обладнання, якщо воно не використовуватиметься протягом тривалого періоду часу.
40. Негайно виймайте розряджені батареї.
41. Не кидайте батареї у вогонь, за винятком умов схваленого та контрольованого спалювання.
42. Батареї слід утилізувати в спеціально позначених контейнерах у спеціально відведених пунктах утилізації.
43. Цей прилад призначений лише для побутового використання на сухих поверхнях. Будь-яке інше використання вважається невідповідним і небезпечним.
44. Виробник не несе відповідальності за пошкодження, спричинені недотриманням інструкцій.



## **УВАГА**

### **ЗБЕРІГАЙТЕ БАТАРЕЇ В МЕРІ ДОСТУПНОСТІ ДІТЕЙ**

Проковтування батареї може призвести до хімічних опіків, перфорації м'яких тканин і смерті. Сильні опіки можуть виникнути протягом 2 годин після проковтування. Негайно зверніться до лікаря.

## ЗНАЙТЕ СВІЙ ПИЛОСОХ

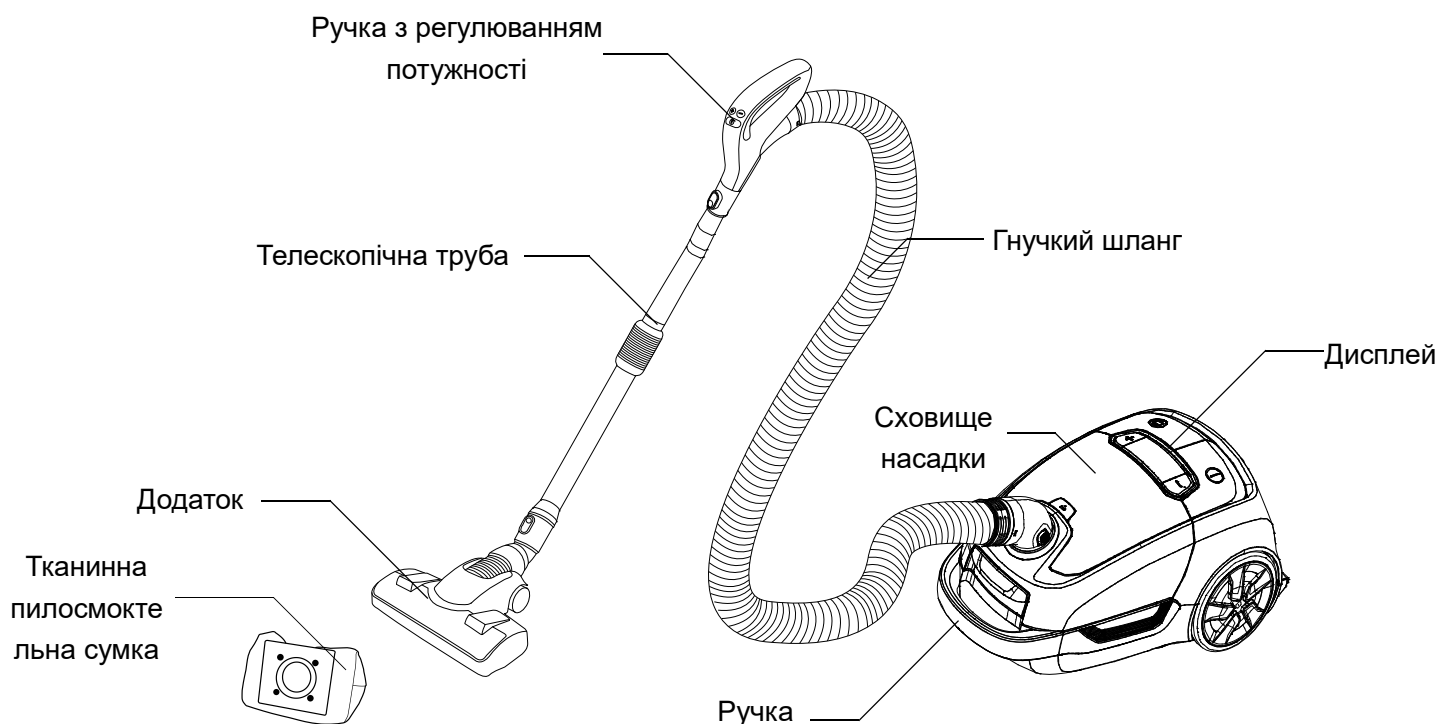

## АКСЕСУАРИ

У комплекті з приладом є 4 насадки і 2 додаткові насадки, розташовані у відсіку. Кожен призначений для окремого застосування.

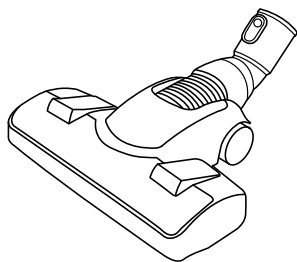

Кріплення для твердої підлоги та килима

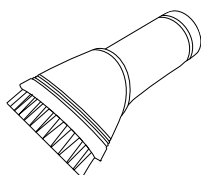

Щітка для прибирання пилу  
Для меблів, жалюзі, книг

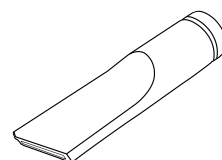

Щілинний інструмент  
Для обігрівачів, кутів, щілин і проміжків між диванними подушками

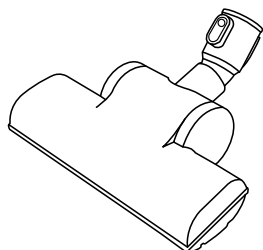

Турбощітка

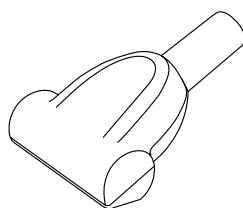

Міні-турбощітка

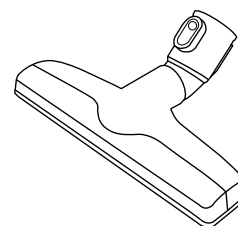

Кріплення паркету

**ТЕХНІЧНА СПЕЦИФІКАЦІЯ**

Номінальна потужність	800 Вт
Потужність всмоктування	200 Вт
Напруга / частота	230 В ~ 50 Гц
Рівень шуму	68 дБ

**МОНТАЖ**

1. Переконайтеся, що пристрій від'єднано від мережі
2. Вставте з'єднувач шланга в кріплення. Характерний звук «кляцання» гарантує правильну установку.

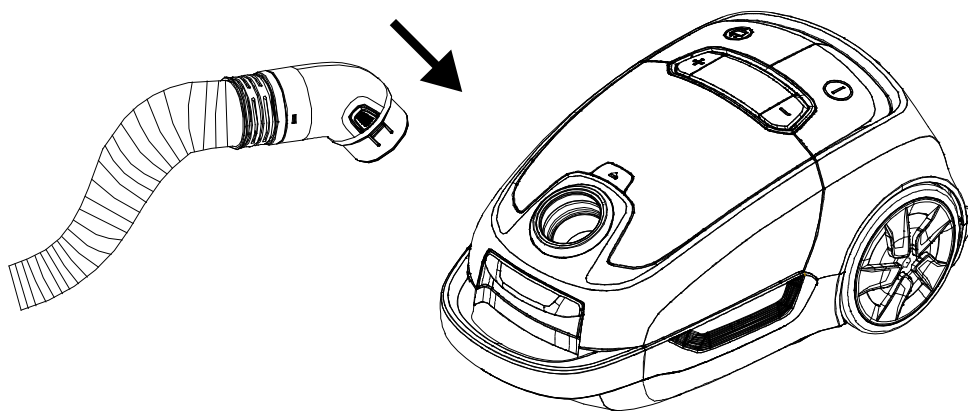

3. Під'єднайте широкий кінець телескопічної трубки до обраної насадки, а вузький – до ручки. Характерний звук «кляцання» гарантує правильну установку.

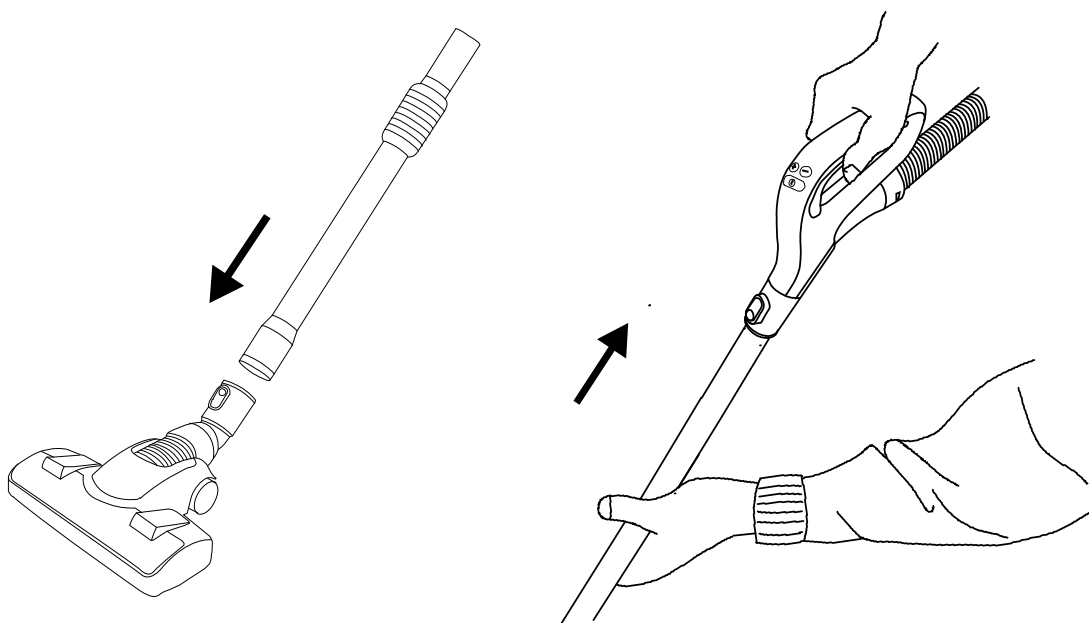

4. Щоб відрегулювати висоту телескопічної труби, перемістіть чорну рукоятку вгору або вниз, залежно від того, чи хочете ви подовжити або вкоротити трубу, потім перемістіть вузьку частину труби в потрібне положення, тримаючи за ручку. Відпустіть ручку, щоб зберегти позицію.

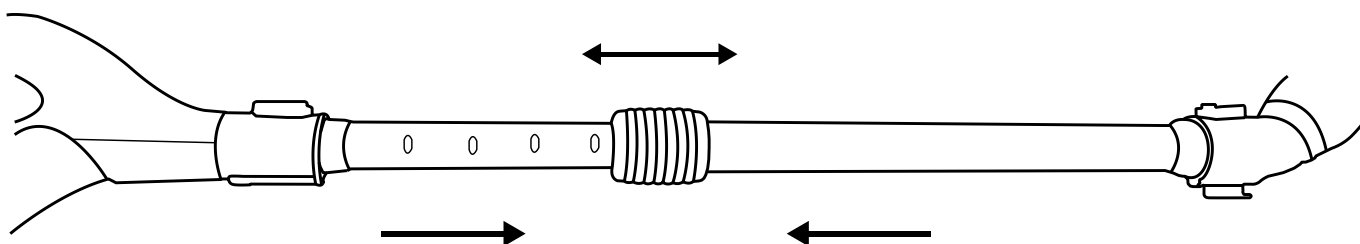

## ДЕМОНТАЖ

Перед початком будь-яких дій, описаних нижче, від'єднайте пристрій від мережі.

Срібні кнопки розташовані на ручці та роз'ємах для кріплення. Щоб вийняти компоненти, натисніть кругле поглиблення на кнопках.

Шланг знімається одночасним натисканням обох кнопок збоку роз'єму і потягуванням на себе.

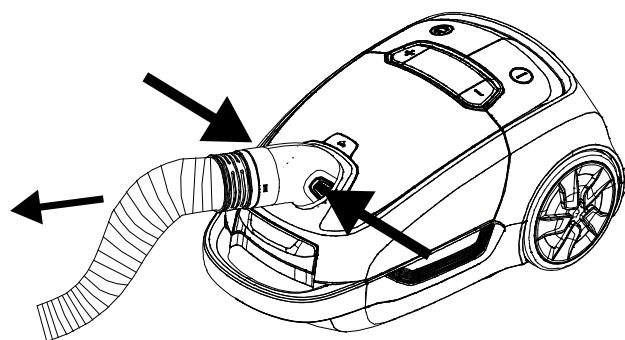
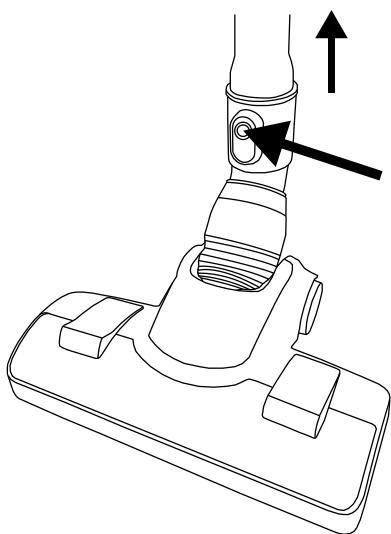



## ІНСТРУКЦІЯ З ЕКСПЛУАТАЦІЇ

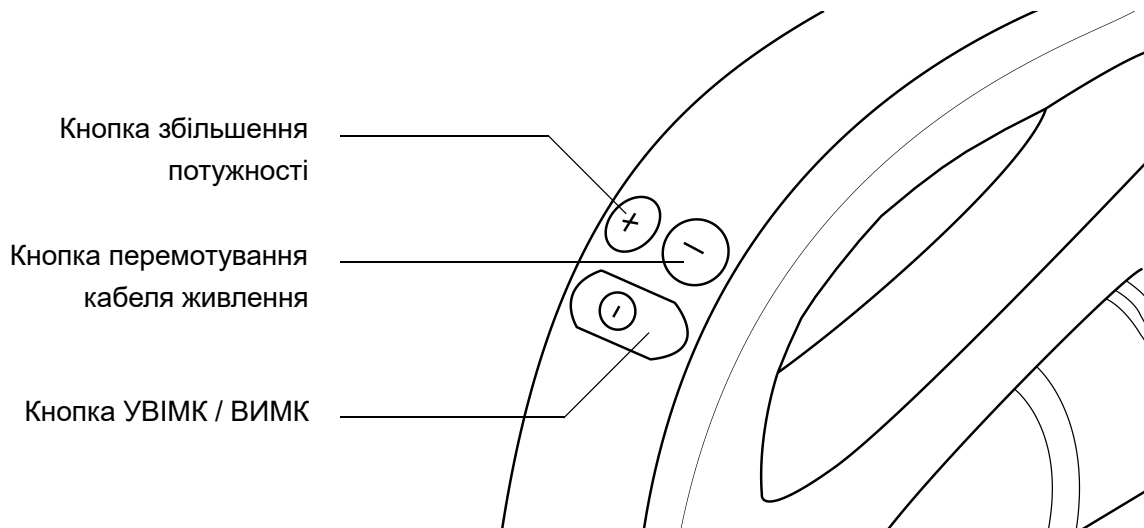
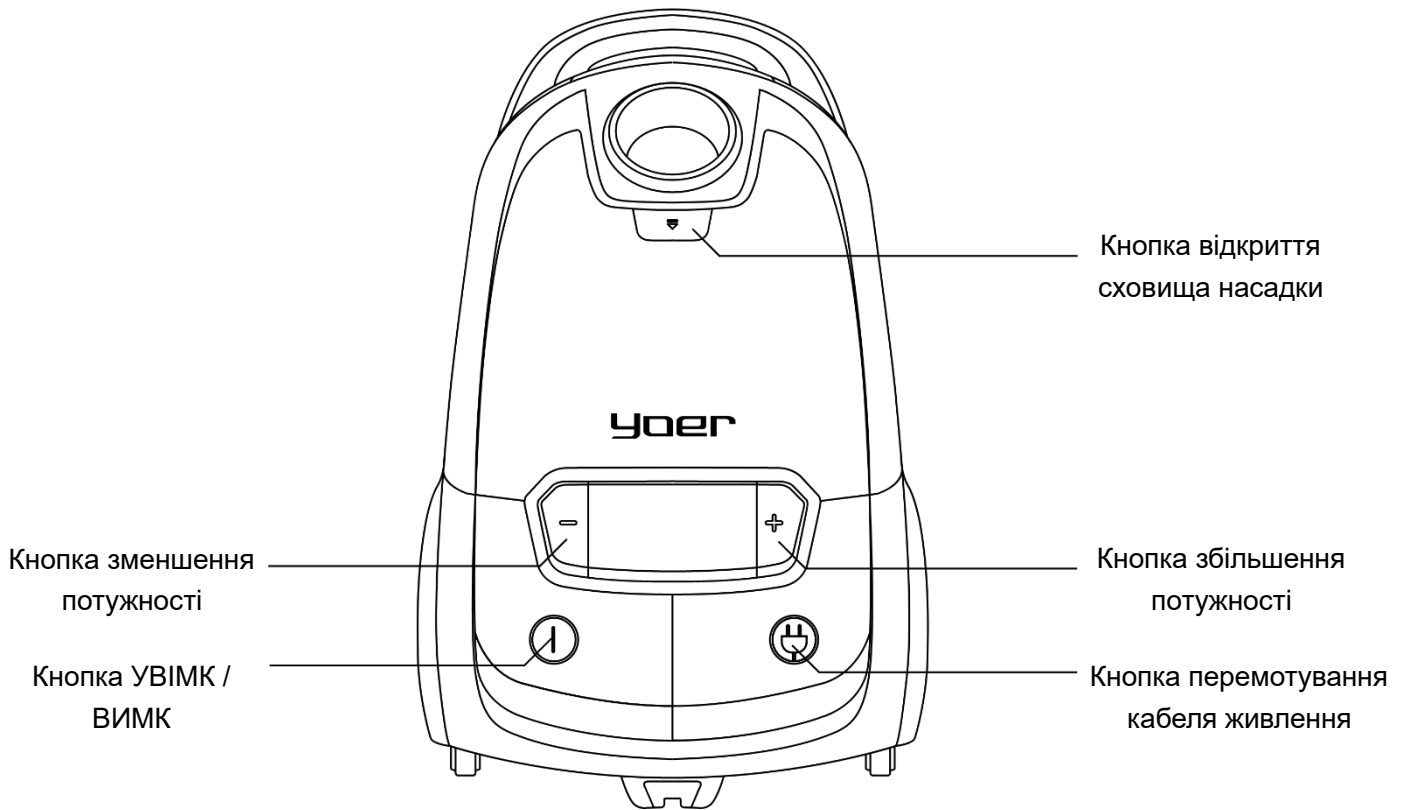

1. Після правильного складання пристрою витягніть шнур потрібної довжини з ролика, розташованого на задній панелі пристрою. Жовте маркування вказує на оптимальну довжину, а червоне — на максимальну. Не перевищуйте максимальну довжину шнура. Після підключення пристрій готовий до роботи.
2. Натисніть кнопку УВІМК / ВИМК, щоб почати пилювати.
3. Відрегулюйте потужність.

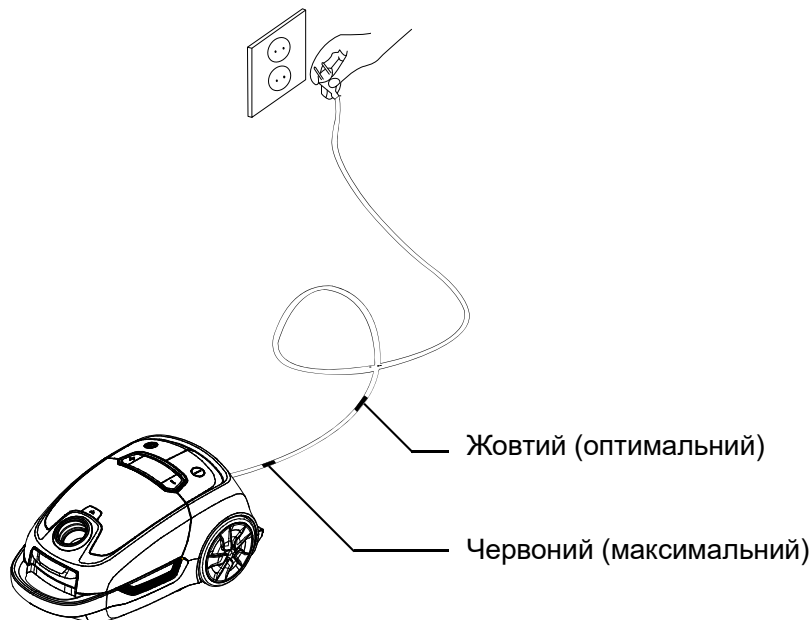

## РЕГУЛЮВАННЯ ПОТУЖНОСТІ

Пилосос може працювати в 5 режимах потужності. Кожен з них відповідає різному запропонованому використанню. Потужність можна регулювати за допомогою кнопок «+» і «-» на корпусі вакууму і рукоятці.



1. Товсті тканинні штори для вікон



2. Оббивка

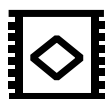

3. Плитка для підлоги



4. Тверді підлоги / паркет



5. Килими

Якщо вибрана потужність занадто висока для даної поверхні, значок режиму 5 світиться червоним. Якщо це станеться, підніміть насадку та відрегулюйте потужність.

**УВАГА:** чищення віконних кришок пилососом у режимі вищої потужності, ніж 1, може призвести до їх розриву. Також не рекомендується використовувати пилосос для особливо делікатних покриттів.

## СТОЯНКА

На нижній частині пилососа, а також на нижній стороні розташовані фіксатори для кріплення труб. Помістіть пристрій у потрібне положення та вставте гачок кріплення в зчіпку.

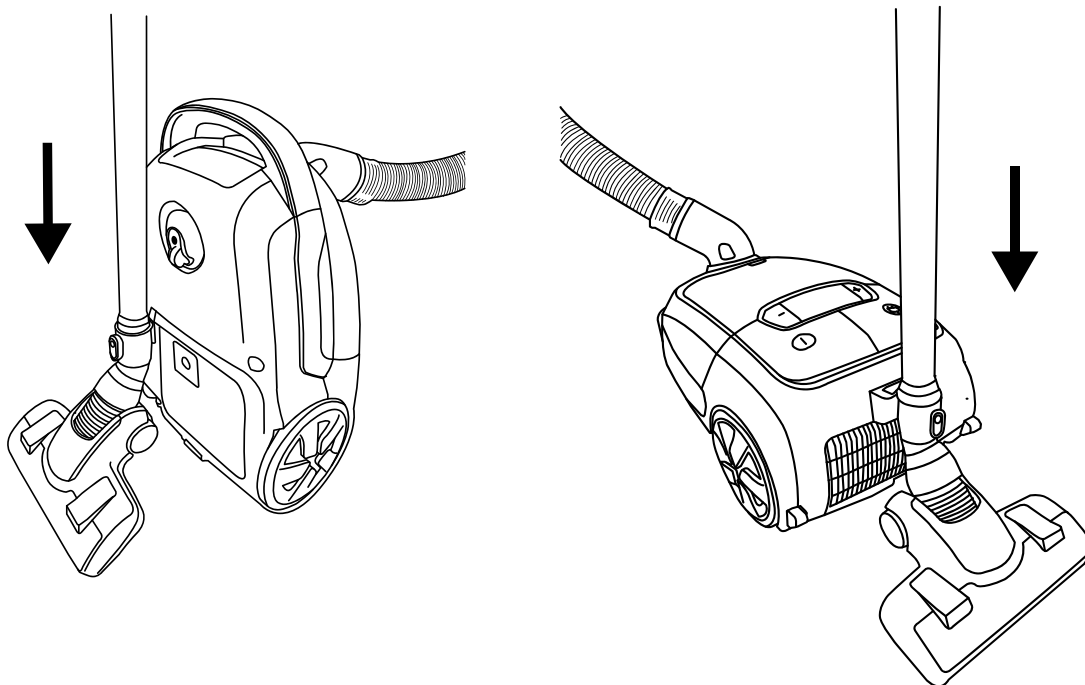

Вертикальний

Горизонтальний

## ЗБЕРІГАННЯ ФОРСУНОК

Під передньою кришкою пилососа знаходиться відсік для щітки для пилу та щілинного інструменту. Щоб вийняти форсунки, натисніть кнопку, розташовану безпосередньо під кріпленням шланга, і відкрийте кришку.

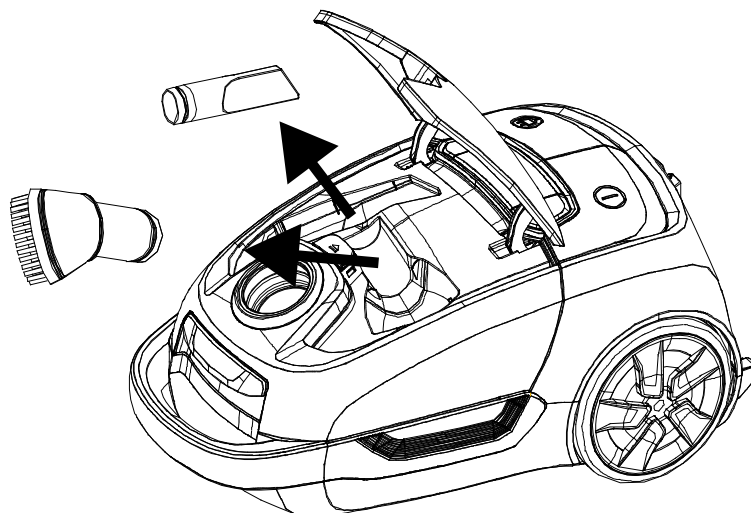

## ЧИЩЕННЯ ТА ОБСЛУГОВУВАННЯ

Перед початком будь-яких дій, описаних нижче, від'єднайте пристрій від мережі. Використовуйте тільки фільтри та мішки для пилу, рекомендовані для цього пилососа виробником.

### I. ЗАМІНА МІШКА ДЛЯ ПИЛУ

1. Від'єднавши шланг, відкрийте передню кришку, натиснувши на засув під ручкою.
2. Зніміть тримач мішка для пилу та вийміть мішок для пилу.
3. Встановіть новий мішок для пилу в тримач і посуньте його назад.

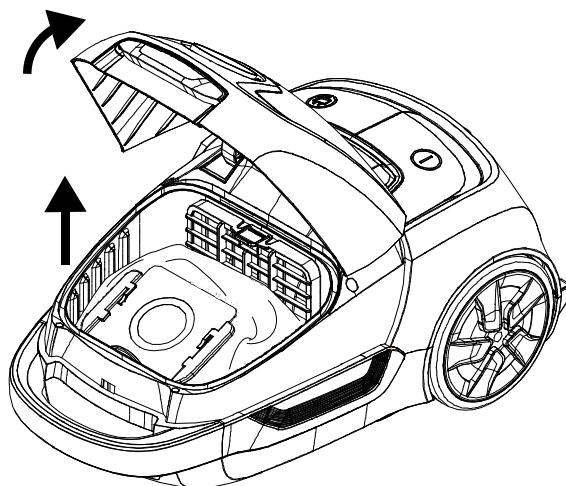

**УВАГА:** якщо мішок для пилу не встановлений або встановлений неправильно, кришка не закриватиметься, і нормальна робота пилососа буде неможливою.

### II. ЗАМІНА ВХІДНИХ ФІЛЬТРІВ

1. Від'єднавши шланг, відкрийте передню кришку, потягнувши засув, розташований під рукояткою.
2. Зніміть мішок для пилу.
3. Відкрийте кришку та вийміть обидва фільтри.
4. Встановити нові фільтри.

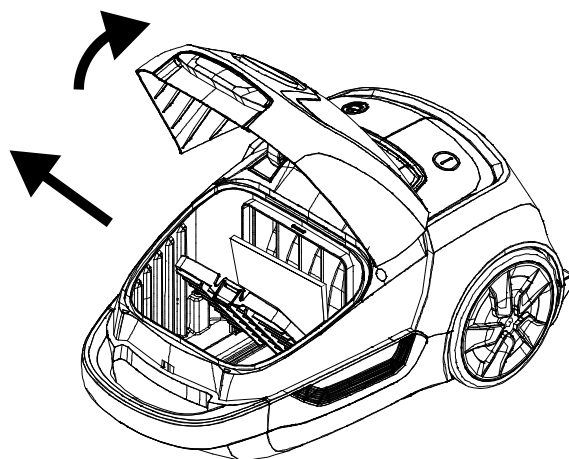

### III. ЗАМІНА ВИХІДНОГО ФІЛЬТРУ

1. Зніміть кришку, розташовану на задній панелі пилососа.
2. Відкрийте кришку та вийміть фільтр HEPA.
3. Встановіть новий фільтр.

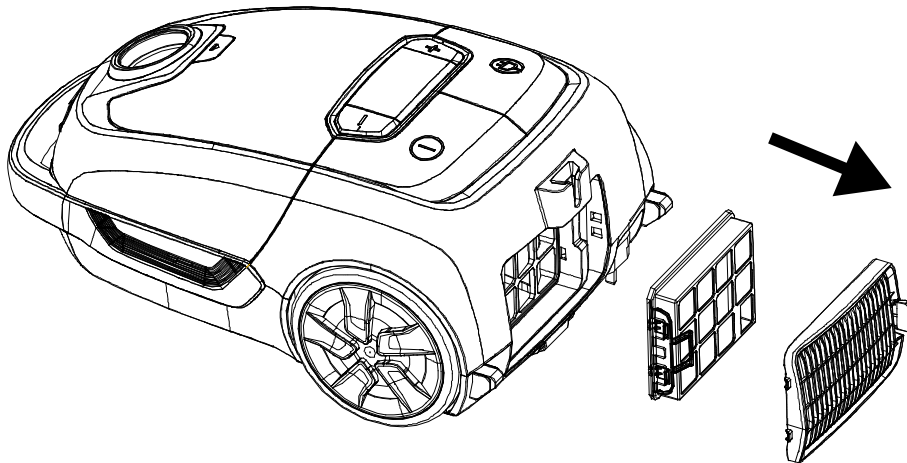

- Фільтри потрібно регулярно чистити та замінювати принаймні кожні 12 місяців або частіше, якщо вони помітно забруднені, щоб зберегти оптимальну ефективність пилососіння.
- Ніколи не використовуйте пилосос без встановлених фільтрів. Інакше потужність всмоктування може зменшитися та/або може виникнути пошкодження двигуна.
- Фільтр HEPA можна промити проточною водою та висушити природним шляхом.

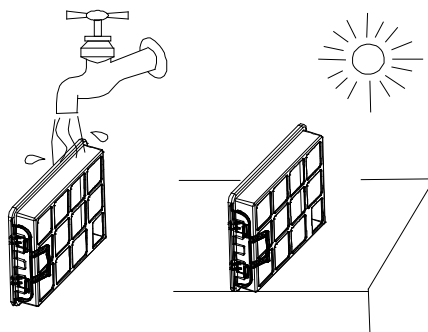

### IV. ОЧИЩЕННЯ ПРИСТРОЮ

- Очистіть корпус пристрою сухою тканиною.
- Якщо корпус дуже забруднений, для чищення можна використовувати м'який миючий засіб, який слід розбавити перед використанням. Після цього витріть пристрій насухо.
- Не очищайте пристрій ерозивними миючими засобами. Вони можуть призвести до спотворення або зміни кольору корпусу пристрою.
- Переконайтеся, що всмоктувальні та вихідні отвори не заблоковані волоссям, ворсом, пилом тощо. Циркуляція повітря має бути вільною.

## V. ОЧИЩЕННЯ НАВІШНОГО ПРИЗНАЧЕННЯ

- Регулярно очищайте насадки від накопичених забруднень.
- Волосся та ворсинки, що зібралися навколо валика турбощітки, можна видалити звичайними ножицями, при цьому будьте обережні, щоб не порізати щетину щітки.

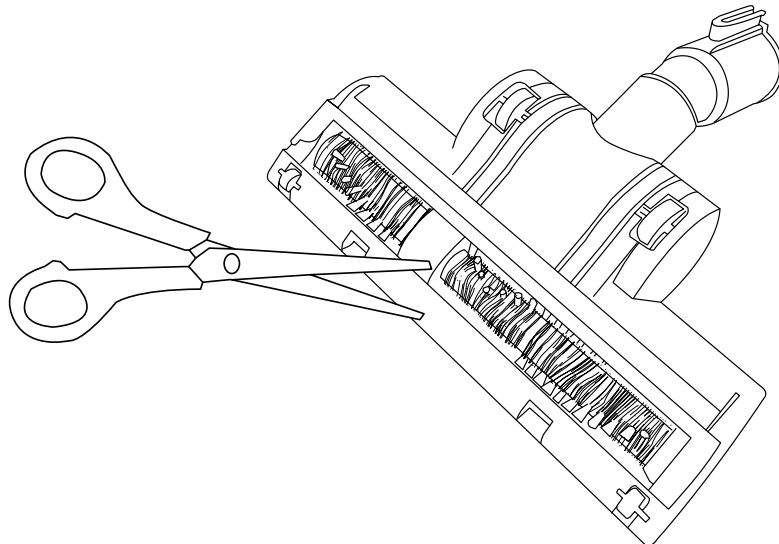

**ВИРІШЕННЯ ПРОБЛЕМ**

<b>проблема</b>	<b>Можлива причина</b>	<b>Рішення</b>
Прилад не працює	Вилка живлення від'єднана від настінної розетки.	Підключіть вилку до настінної розетки.
Низька потужність всмоктування	Телескопічна трубка, шланг або інша частина засмічена.	Видаліть сторонні тіла із забитих частин.
	Передня кришка закрита неправильно.	Перевірте кріплення мішка та вхідний і вихідний фільтри. Потім належним чином закрийте передню кришку.
	Фільтри не встановлені.	Встановити фільтри.
Гучний шум	Телескопічна трубка, шланг або інша частина засмічена.	Видаліть сторонні тіла із забитих частин.
	Мішок для пилу наповнений.	Спорожніть або замініть мішок.
	Фільтри входу та/або випуску повітря забруднені.	Змініть або очистіть забруднений фільтр.
Значок режиму 5 постійно горить червоним	Вибрана потужність надто висока для обробленої поверхні.	Зменшити потужність.
	Мішок для пилу наповнений.	Спорожніть або замініть мішок.
Насадки важко переміщати	Вибрана потужність надто висока для поверхні, що очищається пирососом.	Зменшити потужність.
Шнур живлення не змотується повністю	Шнур заплутався.	Витягніть шнур живлення на всю довжину та знову намотайте його назад.

## НАВКОЛИШНЄ СЕРЕДОВИЩЕ



Цей продукт містить матеріали, які можна переробити. Не викидайте цей продукт як несортвані міські відходи. Щоб дізнатися про найближчий пункт прийому, зверніться до місцевого муніципалітету.

## ГАРАНТІЯ ТА РЕМОНТ

Гарантія на виріб поширюється на дефекти, спричинені дефектами матеріалу або виробництва. Ця гарантія дійсна лише в тому випадку, якщо прилад використовувався відповідно до інструкцій і за умови, що він не був модифікований, не ремонтуваний або не втручався в роботу будь-якою неавторизованою особою або був пошкоджений внаслідок неправильного використання або транспортування. Гарантія не поширюється на дефекти, що виникли внаслідок природного зносу компонентів або предметів, що б'ються, таких як скло та кераміка.

Ця гарантія не обмежує основні або будь-які інші права клієнта, надані законодавством щодо придбання приладу.

У разі претензії по гарантії, будь ласка, зверніться до перевіреного постачальника або служби Yoeg. Під час подання претензії додайте інформацію про характер несправності та документ, що підтверджує покупку.



# yoer

Beautiful and Intelligent Home Appliances

Yoer sp. z o.o.  
Bernardyńska 2  
64-000 Kościan  
Poland  
[www.yoer.pl](http://www.yoer.pl)

